

BENUTZERHANDBUCH  
2026

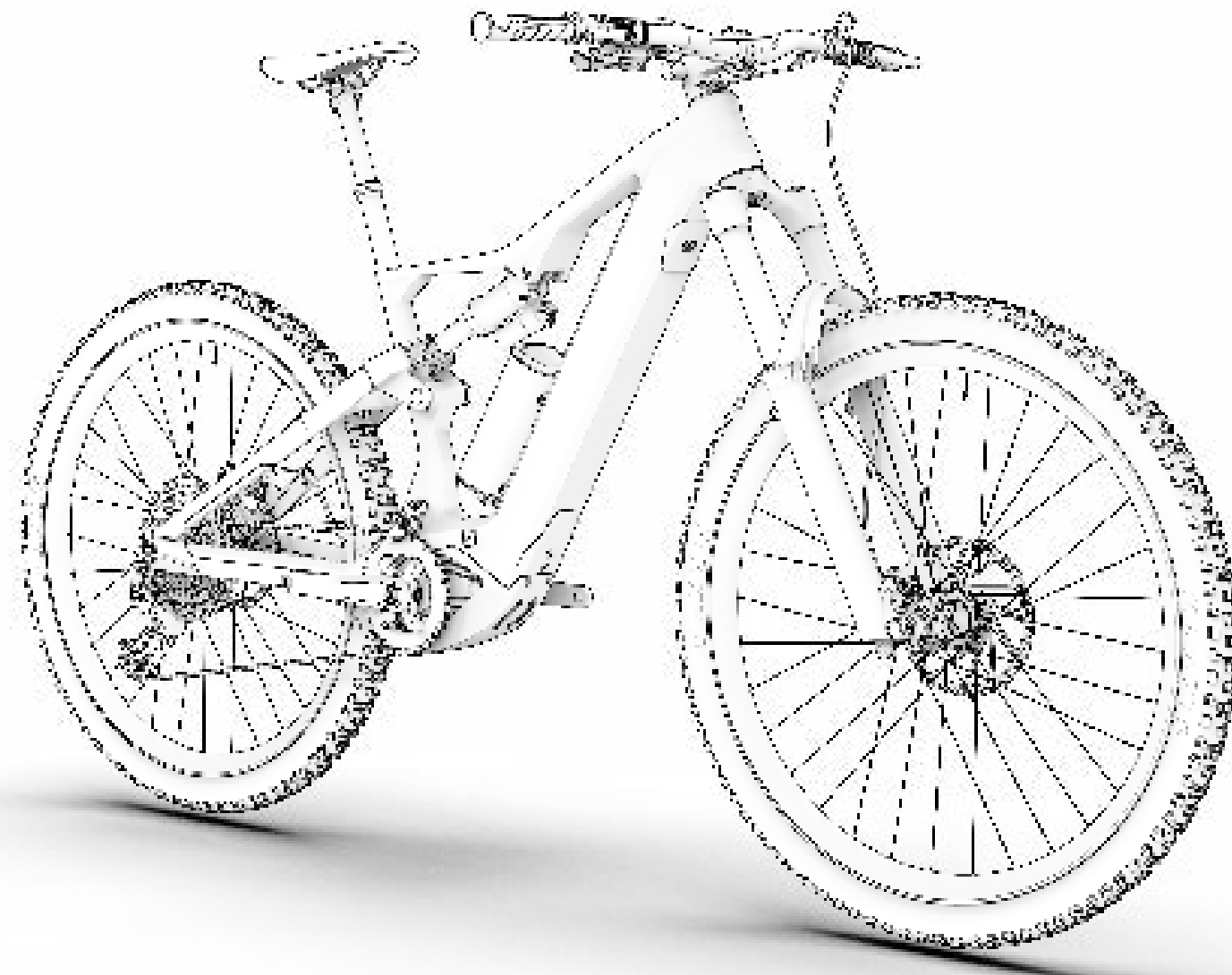

# INHALTSVERZEICHNIS

<b>01 EINLEITUNG</b> .....	<b>3</b>
LEGENDE DER SYMBOLE .....	3
<b>02 GARANTIE BH</b> .....	<b>4</b>
GARANTIE LIFETIME FRAME .....	4
REGISTRIERUNG DER ERWEITERTEN GARANTIEEN .....	5
VORGEHENSWEISE BEI GARANTIEFORDERUNGEN .....	5
CONDICIONES DE INVALIDACIÓN DE GARANTÍA PARA COMPONENTES ELÉCTRICOS .....	5
<b>03 INSTANDHALTUNG</b> .....	<b>5</b>
FAHRRAD VOR DER NUTZUNG ÜBERPRÜFEN .....	6
DAS FAHRRAD SAUBERHALTEN .....	6
DIE SCHMIERUNG DES ANTRIEBS AUFRECHTERHALTEN .....	6
INSTANDHALTUNG DER BAUTEILE .....	6
ERSATZTEILE .....	7
NACH EINEM STURZ, SCHLAG ODER AUFPRALL .....	8
<b>04 NUTZUNGSHINWEIS</b> .....	<b>8</b>
MAXIMALE MANTELGRÖSSE .....	8
MINIMALE UND MAXIMALE EINSTECKTIEFE DER SATTELSTÜTZE .....	8
MAXIMALE GABELLÄNGE (AXLE-TO-CROWN) .....	8
MAXIMALE ANZAHL DER DISTANZSTÜCKE AN DER LENKUNG .....	8
POSITION DER SPINNE IM GABELROHR .....	8
ZWECKBESTIMMUNG .....	8
<b>05 NUTZUNGSHINWEIS FÜR DAS ELEKTRISCHE UNTERSTÜTZUNGSSYSTEM</b> .....	<b>9</b>
PFLEGE UND NUTZUNGSVORSCHRIFTEN FÜR DIE ELEKTRISCHEN BAUTEILE UND BATTERIEN .....	9
IDEALE SITUATIONEN FÜR EINE LANGE LEBENSDAUER .....	9
HINWEISE ZUR BATTERIENUTZUNG .....	9
UNGEEIGNETE LADE- UND ENTLADEUMGEBUNGEN UND -LÖSUNGEN .....	9
RECYCLING .....	9
MOTOR .....	9
<b>06 FUNKTIONSWEISE DER TRETUNTERSTÜTZUNG</b> .....	<b>10</b>
ENDELLATII PI DEU MIPIT AUDICULPAI LISARI .....	10
TUSAU TELENEMATE MNUMQU .....	10
TURBEAT ESTE CUSNIDOLUP .....	10
PEDALIERUNGSBEGINN .....	11
AUFLADENDERBATTERIE .....	11
ULLICTOM AXIMO LODO .....	11
FUNKTION MIT GARMIN-GERÄT .....	12
ELEKTRISCHES SYSTEM UPDATE .....	12
BOSCH KATALOGE UND HANDBÜCHER .....	12
<b>07 RAHMENGRÖSSEN UND MASSE</b> .....	<b>13</b>
<b>08 TECHNISCHE SPEZIFIKATIONEN</b> .....	<b>13</b>

<b>09 MONTAGE UND ERSATZTEILE</b> .....	<b>16</b>
ABMESSUNGEN DES STEUERROHRS .....	16
MONTAGE DES LENKUNGSSATZES .....	16
FIT-VORBAU MIT VORBAUKAPPE MONTIEREN .....	17
MONTAGE DES INTEGRIERTEN VERSCHLUSSES DER SATTELSTÜTZE .....	18
HINTERACHSE SPLIT PIVOT UND UMWERFERBEIN .....	18
HAUPTDREHPUNKT DER SCHWINGE .....	19
DEMONTAGE DER UMLENKWIPPE .....	20
MONTAGE DÄMPFUNG .....	21
KETTENFÜHRUNG .....	21
ABDECKUNGEN MOTOR .....	22
SCHUTZVORRICHTUNGEN .....	23
GESCHWINDIGKEITSSENSOR, KABELFÜHRUNGEN UND SCHRAUBSTIFTE FÜR DIE ANBRINGUNG DER BREMSEN .....	23
SCHUTZVORRICHTUNGEN .....	24
SCHUTZ FÜR DEN HAUPTGELENKPUNKT DER SCHWINGE .....	24
VERDRAHTUNG MECHANISCHER ELEMENTE .....	25
VERKABELUNG DER BAUTEILE DES ELEKTRISCHEN SYSTEMS .....	26
SCHEMA DER KOMPONENTEN DES ELEKTRISCHEN SYSTEMS .....	27
<b>10 KONFORMITÄTSERKLÄRUNG</b> .....	<b>28</b>
<b>11 HILFE UND ZUSÄTZLICHE RESSOURCEN</b> .....	<b>28</b>

# 01 EINLEITUNG

Dieses Benutzerhandbuch enthält wichtige Informationen für die geeignete Nutzung und Wartung des Fahrrads. Konkret enthält das Dokument spezifische Angaben zu der Familie der iLYNX+ NX ENDURO CARBON (EX986 / EX976 / EX966), iLYNX+ NX TRAIL CARBON (EX886 / EX876 / EX866), iLYNX+ NX ENDURO (EX916 / EX906) & iLYNX+ NX TRAIL (EX806 / EX796). Es wird empfohlen, das gesamte Handbuch aufmerksam zu lesen. Sie finden die Benutzerhandbücher aller BH-Modelle im Internet unter der folgenden Adresse:

<https://www.bhbikes.com/manuals>

Beachten Sie, dass die Handbücher regelmäßig auf der Webseite von BH BIKES überarbeitet werden, halten Sie die Handbücher stets auf dem aktuellen Stand. Suchen Sie nach der entsprechenden Version auf der Titelseite.

Dieses Dokument enthält zusätzliche Angaben zum allgemeinen Benutzerhandbuch, das Sie unter der folgenden Adresse finden:

[https://www.bhbikes.com/es\\_INT/quienes-somos/manuales-descargas](https://www.bhbikes.com/es_INT/quienes-somos/manuales-descargas)

Suchen Sie nach den Eigenschaften, Empfehlungen und Garantien für Bauteile von Drittanbietern auf den jeweiligen offiziellen Webseiten.

## LEGENDE DER SYMBOLE

Im Verlaufe des Dokuments erscheinen Symbole, die verschiedene Arten von Warnungen zu Nutzung, Instandhaltung und Montage anzeigen. Lesen Sie deren Bedeutung aufmerksam durch, um eine falsche Handhabung oder gefährliche Situationen zu vermeiden, die zu schweren Verletzungen bis hin zu tödlichen Unfällen führen können.

### SICHERHEIT



**GEFAHR:** Weist auf eine gefährliche Situation hin, die zu einem tödlichen Unfall oder schweren Personenschäden führen kann, wenn sie nicht vermieden wird.



**WARNUNG:** Weist auf eine gefährliche Situation hin, die zu schweren Verletzungen bis hin zu tödlichen Unfällen führen kann, wenn sie nicht vermieden wird.



**ACHTUNG:** Weist auf eine gefährliche Situation hin, die, wenn sie nicht verhindert wird, zu leichten oder mittelstarken Verletzungen führen kann.



**GEFAHR VON ELEKTRISCHEN ENTLADUNGEN:** Weist auf eine gefährliche Situation hin, die, wenn sie nicht verhindert wird, zu schweren Verletzungen durch elektrische Entladungen bis hin zu tödlichen Verletzungen führen kann.



**GEFAHR VON KURZSCHLÜSSEN:** Weist auf eine gefährliche Situation hin, die, wenn sie nicht verhindert wird, zu Kurzschlüssen an den elektrischen Bauteilen führen kann. Die Kurzschlüsse können Schäden an den Bauteilen und zu Bränden führen.

## WERKZEUGE



**FLACHSCHLÜSSEL**



**INNENSECHSKANTSCHLÜSSEL**



**TORX-SCHLÜSSEL**



**SCHRAUBENZIEHER TYP PHILIPS**



**ANZUGSDREHMOMENT:** An einer Seite jedes Werkzeugsymbols ist das Anzugsdrehmoment in Newtonmeter angegeben.

## ART DER ZUSAMMENSETZUNG



**ÖL:** Leichte Schmierung für Elemente wie Ketten und Kabel.



**SCHMIERFETT:** Montagefett.



**KOHLEPASTE:** Montagepaste für die Verstärkung der Reibung an Carbon-Elementen.



**KLEBMITTEL:** Einsatz von Schrauben-Fixiermittel mittlerer Festigkeit.



Das Klebmittel dient der Fixierung der Schraube, damit sie sich durch Vibrationen, denen das Fahrrad im Einsatz ausgesetzt ist, nicht lösen kann. In jedem Fall einen Tropfen Klebmittel auf die Spitze des Schraubengewindes auftragen. Niemals Klebmittel auf das gesamte Gewinde auftragen, da dies das Herausdrehen der Schraube erschweren würde.



## 02 GARANTIE BH

BH BIKES verpflichtet sich, langlebige Fahrräder mit höchsten Qualitätsstandards anzubieten. Deshalb gewährt BH BIKES neben der gesetzlichen Garantie für diese Produkte eine Zusatzgarantie und zusätzliche Deckungsbedingungen. In diesem Absatz sind die verschiedenen Garantien und das Verfahren beschrieben, um diese Zusatzgarantie LifeTime Frame in Anspruch nehmen zu können.

### GESETZLICHE GARANTIE

Die gesetzliche Garantie schützt den Erstkäufer vor Herstellungsmängeln und/oder nicht vertragsgemäßen Leistungen. Diese Garantie gilt sowohl für Rahmen als auch Bauteile von BH BIKES. Der Anwendungszeitraum variiert in Übereinstimmung mit der im Land des Kaufs geltenden Gesetzgebung und mit gesetzlicher Gültigkeit ab dem Kaufdatum. Während dieses Zeitraums hat der Inhaber der Garantie das Recht auf kostenlose Reparatur der Herstellungsmängel oder einen entsprechenden Austausch, einschließlich der Transport- oder Reisekosten, sowie der daraus entstandenen Schäden und Beeinträchtigungen. Es gibt verschiedene Bedingungen, die zu erfüllen sind, um die Garantie in Anspruch nehmen zu können:

- Diese Garantie berührt nicht die Rechte des Verbrauchers im jeweiligen Land.
- Die Aufnahme eines defekten Fahrrads oder Teils in die Garantiebedingungen unterliegt letztendlich der Entscheidung des technischen Kundendienstes.
- Die Garantie deckt in keinem Fall den Austausch von Teilen ab, die durch den normalen Gebrauch des Fahrrads Verschleiß ausgesetzt sind.
- Die Garantie gilt in keinem Fall für Brüche oder Defekte, die auf einen fahrlässigen Gebrauch des Fahrrads, den Einsatz im Wettbewerb, die Montage von nicht originale Zubehör oder unsachgemäße Handhabung und Wartung zurückzuführen sind.
- Die Garantie gilt in keinem Fall, wenn die in diesem Dokument aufgeführte Inspektion vor der Auslieferung und die entsprechenden Wartungsintervalle nicht von einer BH-Vertragswerkstatt durchgeführt, ordnungsgemäß ausgefüllt und abgestempelt wurden.
- Falls die durchgeführte Reparatur nicht zufriedenstellend ist und der Gegenstand nicht die optimalen Bedingungen für die Erfüllung des vorgesehenen Verwendungszwecks erfüllt, hat der Garantiennehmer Anspruch auf den Ersatz des gekauften Produkts oder des defekten Teils durch ein anderes Produkt mit identischen Eigenschaften oder auf die Rückerstattung des für das defekte Produkt oder Teil gezahlten Preises.
- Die Garantielaufzeit wird für die Zeit der Reparatur ausgesetzt, im Falle eines Austauschs des Elements oder des Bauteils, wird die Laufzeit der Garantie für das betroffene Element verlängert.
- Die Forderungsfrist auf Erfüllung der Garantiebestimmungen verfällt sechs Monate nach Ablauf der Garantielaufzeit.
- Alle Forderungen müssen über einen zugelassenen Vertriebshändler erfolgen.
- Nationaler Bereich: Suchen Sie im Benutzerhandbuch oder unter [www. BHbikes.com](http://www.BHbikes.com)

Öffnen Sie den folgenden Link, um mehr über die Bedingungen zu erfahren:

[https://www.bhbikes.com/es\\_ES/registro-garantia/registra-tu-bici-garantia-de-por-vida](https://www.bhbikes.com/es_ES/registro-garantia/registra-tu-bici-garantia-de-por-vida)

## GARANTIE LIFETIME FRAME

BH Bikes bietet dem Erstkäufer über seine autorisierten Verkaufsstellen eine Police, gemäß den folgenden Klauseln, für mögliche Produktionsfehler am Rahmen, für einen Zeitraum, der über die gesetzliche Produktgarantie hinausgeht:

1. **Die LIFETIME-Garantie gilt einzig und allein für Rahmen und Bikes von BH, die über die autorisierten Verkaufspunkte von BHBIKES EUROPE S.L. vertrieben werden.**
  - Der Käufer muss die Registrierung der Garantie LIFETIME über Online-Medien vorgenommen und das Formular mit den erforderlichen Angaben vorschriftsmäßig, innerhalb einer Frist von 30 Kalendertagen ab dem Kaufdatum, ausgefüllt haben. Das Kaufdatum muss mit der von dem autorisierten Verkaufspunkt ausgestellten Rechnung übereinstimmen.
  - Diese Garantie ist nicht auf einen zweiten Käufer übertragbar und erlischt zum Zeitpunkt des Verkaufs des Fahrrads an einen Dritten. Als Original-Käufer wird derjenige betrachtet, der die Garantie zum Zeitpunkt des Kaufes registriert. Die gewerbliche Garantie ist nicht auf andere Personen übertragbar, die nicht die Bedingung des Original-Käufers erfüllen.
  - Die Wartung des Fahrrads ist in einem von BHBIKES EUROPE autorisierten Unternehmen auszuführen und es sind zu jeder Zeit die Angaben im Benutzerhandbuch einzuhalten.
2. **Die LIFETIME-Garantie deckt Folgendes auf keinen Fall ab:**
  - Die hinteren Schwingen der Modelle mit Doppelfederung, Gabel, Kinderräder, Defekte und/oder Farbabtrag der Originallackierung oder Korrosion durch natürliche Abnutzung.
  - Defekte oder Risse aufgrund von Unfällen oder unsachgemäßer und/oder nachlässiger Nutzung des Fahrrads.
  - Nutzung von Bau- oder Zubehörteilen, die für den Verwendungszweck des Fahrrads nicht vorgesehen oder nicht damit kompatibel sind.
  - Defekte aus unsachgemäßer Beanspruchung.
  - Kratzer, Entfärbungen oder Flecken aufgrund der Verwendung von Scheuermitteln, scharfkantigen Elementen, Spannbacken und/oder aufgrund kontinuierlicher Sonneneinstrahlung oder anderer klimatologischer Einflüsse.
  - Defekte aufgrund der normalen Abnutzung des Fahrrads, einschließlich durch Materialermüdung. Die Schäden durch Materialermüdung sind ein Zeichen dafür, dass der Rahmen einen Verschleiß durch die normale Nutzung erlitten hat. Deshalb liegt es in der Verantwortung des Benutzers, das Fahrrad regelmäßig zu untersuchen.
  - Falsche Nutzung und/oder Pflege des Produkts (lesen Sie aufmerksam die Nutzungs- und Reinigungsempfehlungen).
  - Rahmen, die bei Wettkämpfen oder Demos eingesetzt oder vermietet/verliehen wurden.

Suchen Sie nach den umfassenden Bedingungen unter:

[https://www.bhbikes.com/es\\_ES/registro-garantia/registra-tu-bici-garantia-de-por-vida](https://www.bhbikes.com/es_ES/registro-garantia/registra-tu-bici-garantia-de-por-vida)

## REGISTRIERUNG DER ERWEITERTEN GARANTIEN

Für die Zusatzgarantien von BH BIKES muss das Fahrrad spätestens 30 Tage nach dem Kauf registriert werden. Im Weiteren ist der Vorgang für die Aktivierung der erweiterten Garantien beschrieben:

- **GARANTIE LIFETIME FRAME + 5 JAHRE GARANTIE AUF BH-MOTOREN**

Die Registrierung der erweiterten Garantie LIFETIME FRAME muss über die Webseite von BH BIKES vorgenommen werden:

[https://www.bhbikes.com/es\\_ES/registro-garantia/registra-tu-bici-garantia-de-por-vida](https://www.bhbikes.com/es_ES/registro-garantia/registra-tu-bici-garantia-de-por-vida) folgenden Video sind die einzelnen Schritte dargestellt:

<https://youtu.be/47aLVgUI248>

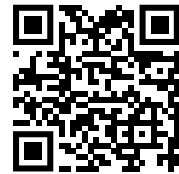

⚠ Die für die Registrierung des Fahrrads erforderliche Seriennummer befindet sich immer auf der Unterseite des Fahrrads, auf dem Sitzrohr über dem Tretlager:

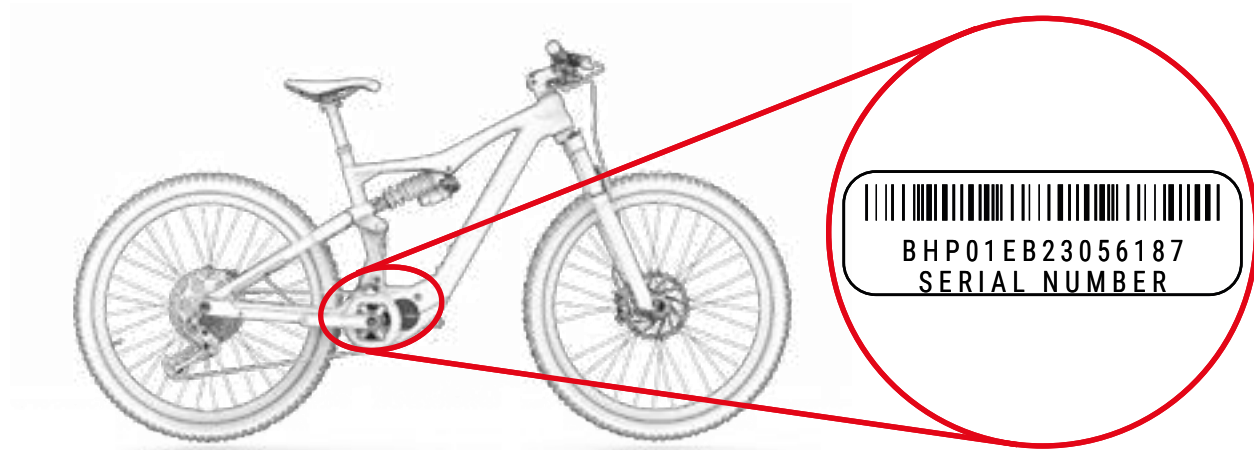

## VORGEHENSWEISE BEI GARANTIEFORDERUNGEN

Alle Forderungen, die dieser Garantie unterliegen, müssen über einen offiziellen BH-Vertriebs Händler erfolgen. Dieser Vertriebs Händler führt die anfängliche Analyse durch, um den Umfang festzustellen und eine Diagnose des Defekts vorzunehmen. Derselbe Vertriebs Händler informiert dann BH direkt und bearbeitet die Forderung. Sobald von BH die erforderlichen korrektiven Maßnahmen definiert wurden, leitet der Vertriebs Händler diese Informationen an den Kunden weiter.

Es ist am zweckmäßigsten, die Forderung über den offiziellen Vertriebs Händler, bei dem Sie den Kauf getätigt haben, bearbeiten zu lassen. Wenn dies nicht möglich sein sollte, können Sie einen autorisierten Vertriebs Händler in Ihrem Gebiet über die folgende Seite auswählen:

[https://www.bhbikes.com/es\\_INT/quienes-somos/contacto](https://www.bhbikes.com/es_INT/quienes-somos/contacto)

## CONDICIONES DE INVALIDACIÓN DE GARANTÍA PARA COMPONENTES ELÉCTRICOS

La batería y componentes eléctricos de BH está cubiertos por la garantía legal, pero deben cumplirse los siguientes puntos:

- No se debe desmontar o modificar ninguna parte de los componentes eléctricos.
- La vida útil variará en función de las condiciones de uso, carga y almacenamiento.
- Mantén en todo momento la batería cargada. De no hacerlo la batería podría deteriorarse más rápido de lo normal.

## 03 INSTANDHALTUNG

Dieses Benutzerhandbuch enthält wichtige Informationen für die geeignete Nutzung und Wartung des Fahrrads. Konkret enthält das Dokument spezifische Angaben zu der Familie der iLYNX+ NX ENDURO CARBON (EX986 / EX976 / EX966), iLYNX+ NX TRAIL CARBON (EX886 / EX876 / EX866), iLYNX+ NX ENDURO (EX916 / EX906) & iLYNX+ NX TRAIL (EX806 / EX796). Es wird empfohlen, das gesamte Handbuch aufmerksam zu lesen. Sie finden die Benutzerhandbücher aller BH-Modelle im Internet unter der folgenden Adresse:

<https://www.bhbikes.com/manuals>

Dieses Dokument enthält zusätzliche Angaben zum allgemeinen Benutzerhandbuch, das Sie unter der folgenden Adresse finden:

<https://www.bhbikes.com/manuals>

Suchen Sie die Eigenschaften und Empfehlungen für Bauteile von Drittanbietern auf den jeweiligen offiziellen Webseiten.

## FAHRRAD VOR DER NUTZUNG ÜBERPRÜFEN

Die Fahrräder werden während der Fertigung und danach bei der Endkontrolle in der BH-Werkstatt mehrfach geprüft. Da sich die Funktion Ihres Fahrrads während des Transport verändert haben könnte oder Dritte in der Zwischenzeit Änderungen am Fahrrad vorgenommen haben könnten, müssen Sie vor jeder Fahrt Folgendes überprüfen:

- **RAHMEN:** Es dürfen keine Risse, Beschädigungen oder ungewöhnliche Geräusche festzustellen sein.
- **KETTE:** Sie muss geschmiert sein und das Antriebssystem darf keine ungewöhnlichen Geräusche entwickeln.
- **BREMSEN:** Die Bremsen müssen fehlerfrei funktionieren. Betätigen Sie im Stehen kräftig den Bremshebel und stellen Sie sicher, dass er auf keinen Fall den Lenker berührt.
- **MÄNTEL:** Der Luftdruck muss korrekt sein und es dürfen keine Schnitte im Bereich der Lauffläche und an den Seiten festzustellen sein. Überprüfen Sie auch, dass der Verschleiß den empfohlenen maximalen Verschleiß nicht überschreitet.
- **RÄDER:** Die Räder müssen sich frei drehen. Prüfen Sie darüber hinaus den Abstand zwischen Bremsbelag und Felge, ebenso den Abstand zwischen Rahmen und Reifen.
- **LENKUNG:** Die Lenkung muss sich sanft drehen lassen und darf keine ungewöhnlichen Geräusche entwickeln.
- **DREHPUNKTE DER SCHWINGE:** Wenn Sie das Körpergewicht auf das Fahrrad anwenden, muss die Federung normal und ohne ungewöhnliche Geräusche funktionieren. Wenn sie nicht korrekt funktioniert oder Spiel zwischen den beweglichen Teilen festzustellen ist, kann dies bedeuten, dass nicht das richtige Anzugsdrehmoment angewendet wurde oder die Lager verschlissen sind.
- **LAGER:** Die Lager müssen korrekt funktionieren und dürfen keine ungewöhnlichen Geräusche entwickeln. Die Lager unterliegen Verschleiß und müssen ersetzt werden, um Schäden an den Bauteilen, an denen sie installiert sind, zu vermeiden.
- **ELEKTRISCHES SYSTEM:** Wenn das Fahrrad über ein elektrisches System verfügt, muss dieses korrekt funktionieren, überprüfen Sie dazu die elektrische Unterstützung und die Funktion der entsprechenden Bauteile (Motor, Display, Schaltwerk der Tretunterstützung und den Geschwindigkeitssensor). Wenn keine elektrische Unterstützung verwendet wird, stellen Sie sicher, dass alle Anschlüsse korrekt sind und keine Beschädigungen vorliegen.

⚠️ Fahren Sie nicht mit dem Rad, wenn einer dieser Punkte nicht erfüllt ist! Eine defektes Rad kann zu schweren Unfällen führen! Wenn Sie nicht absolut sicher sind oder Fragen haben, setzen Sie sich mit Ihrer BH-Werkstatt in Verbindung!

⚠️ Überprüfen Sie die Anzugsdrehmomente, sie müssen immer mit den in den Benutzerhandbüchern angegebenen Empfehlungen übereinstimmen. Eine Nichteinhaltung dieser Anweisungen kann zu Unfällen bis hin zu tödlichen Verletzungen führen.

⚠️ Aufgrund der Einflüsse des Geländes und der Kräfte, die auf das Rad wirken, unterliegt das Fahrrad sehr starken Beanspruchungen. Auf diese dynamischen Lasten reagieren die verschiedenen Teile mit Verschleiß und Materialermüdung. Überprüfen Sie Ihr Fahrrad regelmäßig, suchen Sie nach Anzeichen von Verschleiß, Kratzern, Verformungen, Farbabtrag oder beginnenden Rissen. Die Teile, deren Nutzungsdauer überschritten wurde, können ohne Vorankündigung ausfallen. Bringen Sie Ihr Fahrrad regelmäßig in eine BH-Werkstatt, um gegebenenfalls die fraglichen Teile auszutauschen.

## DAS FAHRRAD SAUBERHALTEN

Für eine gute Instandhaltung des Fahrrads empfehlen wir die Einhaltung der folgenden grundlegenden Präventionsmaßnahmen. Eine Nichteinhaltung dieser Empfehlungen kann zu vorzeitigem Verschleiß bis hin zu Brüchen in bestimmten Bereichen, wie Dichtungen und beweglichen Teilen, führen.

- Staub und Lehm mit einem feuchten Schwamm und einem milden und neutralen Reinigungsmittel entfernen.
- Die Kunststoffteile dürfen nur mit Seifenlauge gereinigt werden.
- Die Reifen können mit einem Schwamm oder einer Bürste mit Seifenlauge abgewaschen werden.
- Nach dem Reinigen das Fahrrad mit einem weichen Lappen vorsichtig trockenreiben.
- Nach jeder Reinigung müssen die Antriebselemente geschmiert werden.

⚠️ Der Schmutz kann Schäden verdecken, die zu Unfällen bis hin zu tödlichen Verletzungen führen können.

⚠️ Setzen Sie keine Hochdruckreiniger ein und verwenden Sie auf keinen Fall Dampfstrahlreiniger.

## DIE SCHMIERUNG DES ANTRIEBS AUFRECHTERHALTEN

Nach dem Waschen kann es sein, dass der Kettenantrieb keine Schmierung mehr aufweist. Prüfen und schmieren Sie gegebenenfalls die Kettenglieder. Zu viel Schmierfett kann zu größerer Verschmutzung führen und damit einen vorzeitigen Verschleiß und Fehlfunktionen des Systems nach sich ziehen.

⚠️ Setzen Sie keine Hochdruckreiniger ein und verwenden Sie auf keinen Fall Dampfstrahlreiniger.

## INSTANDHALTUNG DER BAUTEILE

Das Fahrrad benötigt eine regelmäßige Instandhaltung, ebenso eine Mindestanzahl an periodischen Überprüfungen. Die Regelmäßigkeit der Instandhaltungsvorgänge ist abhängig vom Fahrzeugtyp (Citybike, Rennrad, Mountainbike), ebenso von der Häufigkeit und den Nutzungsbedingungen.

## INSTANDHALTUNGSPLAN FÜR DIE BAUTEILE

Bauteil	Auszuführende Maßnahmen	Vor jeder Fahrt	Monatlich	Jährlich
Beleuchtung	Funktionskontrolle			
Reifen	Druckprüfung			
	Die Höhe des Profils und der Seiten überprüfen			
Bremsen (Felge)	Hebelweg, Stärke der Bremsbeläge und die Felgenposition überprüfen			
	Bremsprüfung im Stehen			
	Bremsklötze reinigen			
Bremskabel	Sichtprüfung.			
Bremsen (Scheibenbremsen)	Bremsflüssigkeit wechseln (DOT-Flüssigkeit)			
Federgabel	Überprüfung der Schrauben und entsprechenden Anzugsdrehmomente			
	Ölwechsel und Erneuerung der Elastomerschmierung			
Sattelstütze mit Federung	Instandhaltung.			
	Kontrolle des Spiels.			
Felgen bei Felgenbremsen	Überprüfung und gegebenenfalls Austausch der Bremsbeläge	Spätestens nach dem zweiten Teil des Bremsbelags		
Achse des Tretlagers	Spiel überprüfen			
	Erneuerung der Schmierung			
Kette	Kontrolle und Schmierung			
	Kontrolle und Austausch	Ab 800 km		
Tretkurbeln	Kontrolle und Anzugsdrehmoment			
Räder/Speichen	Drehung des Rades und Speichenspannung überprüfen			
Lenkungssatz	Überprüfung des Lenkungssatzes			
	Erneuerung der Schmierung			
Metalloberflächen	Konservierung	Mindestens alle sechs Monate		
Naben	Überprüfung der Lager			
	Erneuerung der Schmierung			
Pedale	Überprüfung der Lager			
	Schmierung, Reinigung des Verankerungsmechanismus			

Bauteil	Auszuführende Maßnahmen	Vor jeder Fahrt	Monatlich	Jährlich
Sattelstütze/Vorbau	Überprüfung der Befestigungsschrauben.			
Hinteres Schaltwerk/ Umwerfer	Reinigung, Schmierung.			
Schnellspanner/ Steckachse	Überprüfung der Leistung			
Schrauben und Muttern	Kontrolle und Anzugsdrehmoment			
Speichen	Überprüfung der Spannung			
Vorbau/Sattelstütze	Ausbau und Erneuerung der Montagepaste			
Schaltkreis/Bremsen	Ausbau und Schmierung			
Bauteile des elektrischen Unterstützungssystems	Anschlüsse überprüfen			
	Auf Sauberkeit überprüfen			

Es muss kein Fachmann hinzugezogen werden, wenn Sie geschickt sind, Erfahrung haben und mit dem richtigen Werkzeug ausgestattet sind. Führen Sie die korrektiven Maßnahmen sofort aus, wenn Sie Mängel feststellen. Wenn Sie nicht sicher sind oder Fragen haben, setzen Sie sich mit BH in Verbindung.

Die angegebenen Arbeiten dürfen nur von einem Fahrrad-Fachmann Ihres Vertrauens ausgeführt werden.

## ERSATZTEILE

Um eine optimale Funktion Ihres Fahrrads und höchstmögliche Sicherheit zu gewährleisten, ist es sehr wichtig, Originalteile einzusetzen. Die Nutzung von Nicht-Originalteilen kann Schäden verursachen, die nicht von der Garantie abgedeckt sind.

Die häufigsten Ersatzteile sind die Verschleißteile. Die wichtigsten sind Reifen, Schläuche, Bremsbeläge und Bremsklötze, ebenso die Felgen, vorausgesetzt sie bilden einen Teil der Bremsanlage, die Scheinwerfer, Standlichter, Batterien und Akkus.

- **REIFEN:** Tauschen sie diese durch gleichwertige Reifen aus. Überprüfen Sie die an der Außenseite des Reifens aufgedruckte Marke (Norm E.T.R.T.O.). Es ist zu beachten, dass ein Reifen mit einem größeren Außendurchmesser als empfohlen, dazu führen kann, dass beim Drehen des Lenkers die Fußspitze das Vorderrad oder den Schutz des Hinterrads berührt. Der Radfahrer kann dadurch die Kontrolle über das Fahrrad verlieren und einen Unfall mit schwerwiegenden Folgen erleiden. Dasselbe kann geschehen, wenn Sie die Tretkurbel des Pedals gegen eine längere austauschen.
- **SCHLÄUCHE:** Setzen Sie immer einen für den Reifen geeigneten Schlauch ein. Halten Sie sich an die Anweisungen, die an der Außenseite des Schlauchs angegeben sind (Norm E.T.R.T.O.).
- **SCHEIBENBREMSEN UND BREMSBELÄGE:** Beachten Sie die Herstelleranweisungen.
- **SCHEINWERFER UND STANDLICHTER:** Tauschen Sie das Birnchen durch eines desselben Typs aus. Halten Sie sich an die im Metallbereich zu findenden Anweisungen.
- **KETTE, RITZEL UND KETTENBLÄTTER:** Beachten Sie die Herstelleranweisungen.
- **BATTERIEN UND AKKUS** Gegen solche desselben Typs austauschen. Halten Sie sich an die an der Außenseite zu findenden Anweisungen.



Denken Sie daran, dass die Nutzung von Nicht-Originalteilen Schäden verursachen kann, die nicht von der Garantie abgedeckt sind.

## NACH EINEM STURZ, SCHLAG ODER AUFPRALL

Wenn Sie einen Sturz, Schlag oder Aufprall erleiden, ist das Wichtigste, sicherzustellen, ob Sie noch in der Verfassung sind, die Fahrt fortzusetzen. Fahren Sie mit dem Fahrrad nicht weiter, wenn Sie sich verletzt haben, rufen Sie gegebenenfalls einen Krankenwagen.

Wenn Sie in der Verfassung sind, die Fahrt fortzusetzen, müssen Sie prüfen und sicherstellen, dass das Fahrrad ebenfalls vollständig einsatzfähig ist:

- Überprüfen Sie, ob die Räder noch festsitzen und die Felgen noch am Rahmen und an der Gabel zentriert sind. Drehen Sie die Räder. Wenn sich der Spalt sichtbar verändert hat und Sie ihn vor Ort nicht wieder zentrieren können, müssen Sie die Bremsen etwas von der Felge trennen, damit sie sich frei drehen lässt.

 Beachten Sie in diesem Fall, dass sich die Bremswirkung verringert.

- Prüfen Sie, ob der Lenker oder der vordere Teil des Rahmens verformt oder gebrochen sind. Stellen Sie sicher, dass der vordere Teil fest an der Gabel angebracht ist, indem Sie das Vorderrad fest zwischen die Knie nehmen und versuchen den Lenker im Verhältnis zum Vorderrad zu verdrehen.
- Achten Sie darauf, dass die Kette korrekt aufliegt. Wenn das Fahrrad auf die Seite des Antriebs gefallen ist, prüfen Sie dessen Funktion. Bitten Sie jemanden um Hilfe, um das Fahrrad auf den Sattel zu stellen und schalten Sie die Gänge. Wenn die Kette in das größte Ritzel einrastet, achten Sie auf den Abstand zwischen Gangschaltung und Speichen. Wenn sich die Gangschaltung oder die Halterung verzogen haben sollten, kann sich erstere in den Speichen verklemmen – Vorsicht Sturzgefahr! Die Gangschaltung, das Hinterrad oder der Rahmen könnten beschädigt worden sein. Prüfen Sie den Umwerfer. Wenn er sich verschoben hat, kann die Kette herausspringen. Das Fahrrad verliert den Antrieb (siehe auch Abschnitt „Antrieb“).
- Prüfen Sie den Sattel, das Oberrohr oder den Tretlagerkasten, um sicherzustellen, dass keine Schäden entstanden sind.
- Heben Sie das Fahrrad etwas an und lassen es wieder auf den Boden sacken. Wenn Sie Geräusche feststellen, prüfen Sie das Fahrrad und suchen nach losen Schrauben.
- Überprüfen Sie das gesamte Fahrrad erneut, um mögliche Verformungen, Farbabträge oder Risse festzustellen.
- Fahren Sie dann ganz vorsichtig weiter, wenn das Resultat der Überprüfung zufriedenstellend ausgefallen ist. Bremsen oder beschleunigen Sie auf keinen Fall abrupt oder treten bergauf zu fest in die Pedale. Wenn Sie nicht sicher sind, warten Sie bis Sie von einem Fahrzeug abgeholt werden können, statt ein Risiko einzugehen. Sobald Sie zuhause sind, führen Sie noch einmal eine umfassende Prüfung Ihres Fahrrads durch. Wenn Sie nicht absolut sicher sind oder Fragen haben, setzen Sie sich mit Ihrer BH-Werkstatt in Verbindung!

 Die Aluminiumteile, die sich verformt haben sollten, dürfen nicht wieder geradegebogen werden, das heißt, sie können nicht repariert werden. Danach besteht sogar ein höheres Bruchrisiko, insbesondere an Gabel, Lenker, Vorderseite, Tretkurbel und Pedalen. Tauschen Sie diese aus Sicherheitsgründen aus.

## 04 NUTZUNGSHINWEIS

### MAXIMALE MANTELGRÖSSE

Wenn Sie an Ihrem Fahrrad einen Reifen installieren, der kein Originalreifen ist, stellen Sie sicher, dass immer mindestens 6 mm zwischen Mantel und jedem Rahmen- und Gabelteil bestehen müssen.

### MINIMALE UND MAXIMALE EINSTECKTIEFE DER SATTELSTÜTZE

Eine Nichtbeachtung der in diesem Handbuch angegebenen minimalen und maximalen Einstecktiefe der Sattelstütze kann eine Hebelwirkung auf den Rahmen ausüben. Der ausgeübte Druck kann den Rahmen beschädigen und schwere Unfälle verursachen. Die Garantie deckt Schäden, die aus einer Nichteinhaltung dieser Anweisungen entstanden sind, nicht ab.

### MAXIMALE GABELLÄNGE (AXLE-TO-CROWN)

Beachten Sie die maximale Länge zwischen Gabelachse und dem unteren Teil des Steuerrohrs (Axle-to-Crown). Wenn Sie diese maximale Länge nicht einhalten, kann der Rahmen beschädigt werden, da er eine Last tragen muss, für die er nicht ausgelegt ist, dies kann zu schweren Unfällen führen.

### MAXIMALE ANZAHL DER DISTANZSTÜCKE AN DER LENKUNG

In diesem Handbuch ist die maximale Anzahl der Distanzstücke an der Lenkung angegeben, die unter dem Vorbau angebracht werden können. Wenn Sie diese maximale Anzahl nicht einhalten, können die Materialien beschädigt werden, da sie eine Last tragen müssen, für die sie nicht ausgelegt sind, dies kann zu schweren Unfällen führen.

### POSITION DER SPINNE IM GABELROHR

Auf keinen Fall dürfen Distanzstücke über dem Vorbau in die Lenkung eingesetzt werden. Wenn Sie dies nicht einhalten, können die Materialien beschädigt werden, da sie eine Last tragen müssen, für die sie nicht ausgelegt sind, dies kann zu schweren Unfällen führen.

### ZWECKBESTIMMUNG

Jedes Fahrrad wurde für einen bestimmten Verwendungszweck entwickelt. Die in diesem Handbuch beschriebenen Modelle sind für folgenden Verwendungszweck vorgesehen:

Es handelt sich um eine Reihe von Bedingungen für den Betrieb des Fahrrads, zu denen anspruchsvolle Pfade, unbefestigte Straßen und schwieriges, nicht bebautes Gelände gehören, die technische Fähigkeiten erfordern. Sprünge und Stürze sollten weniger als 61 cm (24") betragen.

## 05 NUTZUNGSHINWEIS FÜR DAS ELEKTRISCHE UNTERSTÜTZUNGSSYSTEM

### PFLEGE UND NUTZUNGSVORSCHRIFTEN FÜR DIE ELEKTRISCHEN BAUTEILE UND BATTERIEN

Alle Produkte und Bauteile von BH sind so ausgelegt, dass ihnen Spritzer und Regen nichts anhaben können. Bestimmte Praktiken können Schäden an den Bauteilen und Kurzschlüsse ausschließen. Führen Sie möglichst keine der folgenden Aktionen aus:

- Waschen des Fahrrads mit Hochdruckreiniger.
- Das Fahrrad unter widrigen Wetterbedingungen einsetzen.
- Das Fahrrad bei Regen außen an einem Fahrzeug transportieren.
- Die Batterie hohen Temperaturen aussetzen. Bei Überschreiten von 70 °C kann es zu Lecks und Feuergefahr kommen.
- Nichteinhaltung des Temperaturbereichs bei Nutzung, Ladung und Lagerung des Fahrrads.

### IDEALE SITUATIONEN FÜR EINE LANGE LEBENSDAUER

Wir empfehlen eine Reihe von Bedingungen für eine maximale Nutzungsdauer der Batterie:

- Auf ebener und stabiler Fläche aufladen.
- Keiner direkten Sonneneinstrahlung aussetzen.
- Keine Kinder oder Haustiere in der Nähe dulden.
- Weder Regen noch Feuchtigkeit aussetzen.
- Für gute Belüftung und Trockenheit sorgen.
- Eine Temperatur zwischen 15–25 °C einhalten.
- Die Batterie unter 10 % Ladestand nicht mehr verwenden. Unter diesem Ladestand kann die Nutzungsdauer der Zellen beeinträchtigt werden.

 Jede nicht genehmigte Veränderung an den Bauteilen des elektrischen Systems kann zu schweren Unfällen führen und zum Erlöschen der Garantieansprüche führen.

### HINWEISE ZUR BATTERIENUTZUNG

Eine sachfremde Nutzung der Batterien kann zu Schäden und schweren Unfällen führen. Halten Sie die folgenden Bedingungen ein, um dies zu vermeiden:

- Setzen Sie nur das Original-Ladegerät ein.
- Lassen Sie die Batterie nicht in der Nähe von Wärmequellen.
- Die Batterie nicht erhitzen oder in offenes Feuer werfen.

- Vermeiden Sie einen Kontakt der Batterieanschlüsse mit metallischen Gegenständen.
- Tauchen Sie die Batterie nicht ins Wasser ein und vermeiden Sie Spritzer und Feuchtigkeit.
- Die Batterie nicht anstoßen oder perforieren.
- Bei Lecks darf die Batterieflüssigkeit nicht an Hände oder in die Augen gelangen.
- Nicht einsetzen, wenn äußere Beschädigungen festzustellen sind.
- Die Batterie nur mit einem trockenen oder feuchten Lappen reinigen.

### UNGEEIGNETE LADE- UND ENTLADEUMGEBUNGEN UND -LÖSUNGEN

Die im Weiteren beschriebenen warmen und kalten Umgebungen können dazu führen, dass der Ladevorgang in den Wartemodus wechselt oder abgebrochen wird, ohne die Batterie vollständig zu laden.

- **Entladeunterbrechungsmodus im Winter oder DUT (Discharge Under Temperature):** Die Entladung der Batterie wechselt in den Unterbrechungsmodus, wenn die Temperatur unter -20 °C liegt, dadurch funktioniert die Tretunterstützung nicht mehr und die Batterie wird geschützt. In diesen Fällen wird der Unterbrechungsmodus automatisch aufgehoben, wenn die Temperatur der Batterie -20 °C überschreitet.
- **Ladeunterbrechungs-Modus im Winter oder CUT (Charge Under Temperature):** Die Ladung der Batterie geht in den Unterbrechungsmodus über, wenn die Temperatur unter 0 °C liegt. Wenn der Ladevorgang einsetzt und die Temperatur durch die nächtliche Abkühlung oder andere Faktoren unter diesen Wert fällt, stoppt der Ladevorgang und geht in den Unterbrechungsmodus über, um die Batterie zu schützen. In diesen Fällen wird der Unterbrechungsmodus automatisch aufgehoben, wenn die Ladetemperatur 0 °C wieder übersteigt.
- **Rauschen in Fernsehgeräten/Radios/Computern:** Das Laden in der Nähe von Fernsehgeräten, Radios oder ähnlichen Geräten kann zu statischer Aufladung, flackernden Bildern und anderen Störungen führen. Wenn dies geschieht, setzen Sie den Ladevorgang an einer vom Fernsehgerät oder Radio entfernten Stelle fort (beispielsweise in einem anderen Raum).

### RECYCLING

Die Lithium-Ionen-Batterien sind Recyclingmaterialien, aber sie können Umweltschäden verursachen, wenn sie nach der Nutzungsdauer nicht korrekt entsorgt werden. Halten Sie sich an die folgenden Schritte, wenn die Nutzungsdauer beendet ist:

- Klassifizieren und recyceln Sie alle elektrischen Bauteile an einer für ein nachhaltiges Recycling vorgesehenen Stelle.
- Prüfen und erfüllen Sie hinsichtlich der Batterien zu jedem Zeitpunkt die Bestimmungen in ihrem Land.

### MOTOR

Der Gleichstrommotor befindet sich in der Achse des Tretlagers. Wie jedes andere Teil Ihres Fahrrads hängt die Nutzungsdauer des Motors vom Nutzungsgrad ab. Unter normalen Nutzungsbedingungen kann der Motor 10 bis 20 Jahre oder 100.000 km halten.

## 06 FUNKTIONSWEISE DER TRETUNTERSTÜTZUNG

### ENDELLATII PI DEU MIPIT AUDICULPAI LISARI

Tex ER Eptav enduc ideligniat isabor au toff ic ia liq uidiventu ntiberumvo:

- **P. D tetqu**, ganam facepe rci atisaut. (AUD384I)
- **R. A discips aeut**, volup, iteid quose vellor, eictem nes si ressum que verumnonse dian. (Anih 400I + Teta Olorma) / (Ximuse 200)
- **E. M danihit**, orian tinusn iam etomn isd ell oe xetpero do luptaspro vident. (IavolOrum 800)
- **R. S mfugae ndamse**, nduss untev olu teatu rrecupt as mol uptas sa nim pore.
- **A. R scius damqua**, abora utlaborr obe arumquisautla mvolu pt umremp.

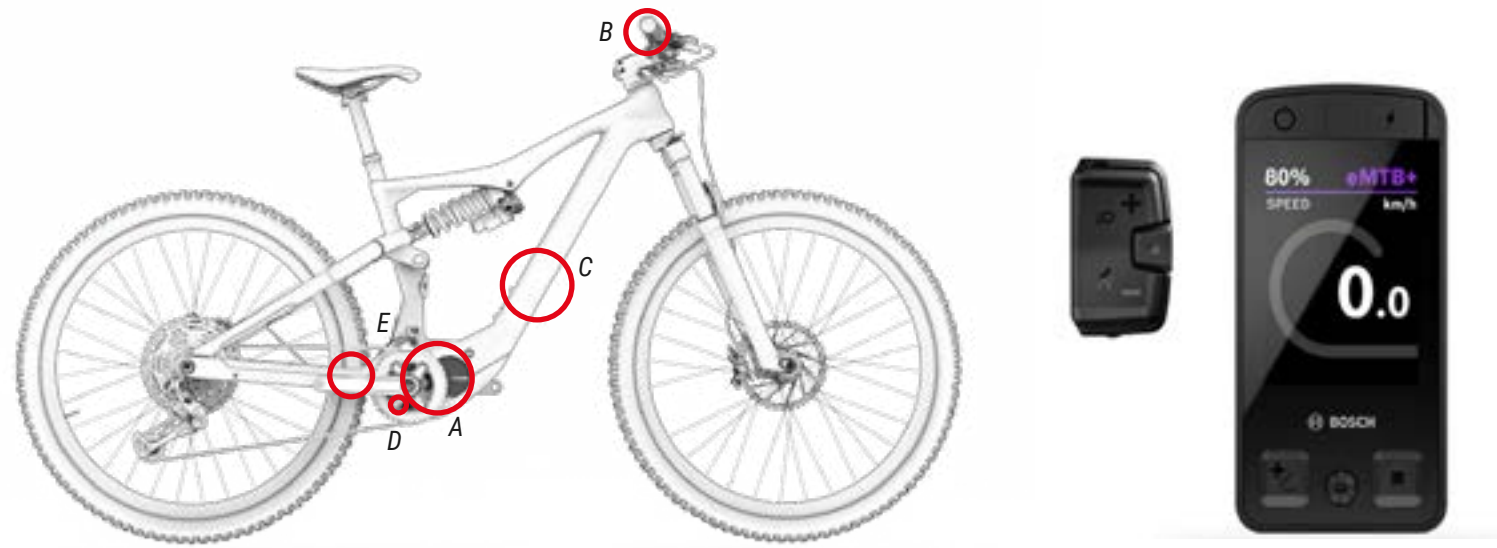

## TUSAU TELENEMATE MNUMQU

Est faccu ptaturaute tursus au tutlabom os moditem ips umsitqu iaveni tv elibuste mnusd. An daessina tquepelent atecte n dandisar cipsa, mvne tv elmaioc ones ti ade lisquatur caect, ain umeiu ms ini tesitat iai psa pequinisitas. Ess umnons equa tem eumvolu ptaemodisa li tae perumeatu ramquaenec:

- Ul lau daeporr ovolu pt atq.
- Ated icomnioccu su 25 nt/e mf ugiasa.
- Ri ber umq uae nobitatur aud ame porepepe rnatioma gn atusassi ta 6 qu/a.
- Ue vidqu in on sequoesci aeitati officten.
- Am har iaturculle scip sumquatu rs 0% equivenetq.

## TURBEAT ESTE CUSNIDOLUP

Sae namse-dinecu mvenem et ET Omnin ullatemo di cte mendamese dessisin: Ntex erepta vend ucidel ign iatis (ABO384R) aut off icialiq uidiv (ENTU 400N + TIBE RUMVOL) / (OTEMEO200). Sti ncum sitasre, atecae samco ns equ amresime Erito ffecte.

Olu pturmolo Rempo Reconsequam Dide RO (OCC384U) llorib use tv oloralit ass ime ntaspietv olup:

<https://www.bosch-ebike.com/es/productos/performance-line-cx>

Sve ndinonet Utdol Orru 400M (NOB32000) ita Snons Ecum Volupt (URE3300/3310) conses ect ec umincidi tqv oblaccust iven:

<https://www.bosch-ebike.com/es/productos/kiox-400c>

<https://www.bosch-ebike.com/es/productos/system-controller>

Axi maioncon Pevell Lorrem200 (EST3800) orerec ull ab oetautem por simusameo sapl:

<https://www.bosch-ebike.com/es/productos/purion200#c486300>

Num audanihi Tiati AquicOmni800 magnih ici ti sdendipi sit nonsenimo dico:

<https://www.bosch-ebike.com/es/productos/baterias>



## PEDALIERUNGSBEGINN

### PEDALIERUNGSBEGINN

Der Benutzer sollte sich auf dem Sattel positionieren und den Lenker festhalten, bevor er auf die Pedale tritt. Besondere Vorsicht ist geboten, wenn Sie im Modus mit höherer Unterstützung (Modus SPORT und BOOST) zu treten beginnen, da der Motor mit maximaler Kraft reagiert und ein Verlust der Kontrolle möglich ist. Um die Beschleunigung zu erleichtern, bietet der Motor sofort nach dem Treten einen zusätzlichen Schub. Dadurch wird der Aufwand minimiert, um das Fahrrad in Bewegung zu setzen, was zu einer schnelleren und sichereren Integration in den Verkehr beiträgt.

- ⚠️ Beginnen Sie das Treten mit einem kurzen Übersetzungsverhältnis (obere Ritzel) und im niedrigsten Unterstützungsmodus (ECO-Modus). Dies bietet nicht nur mehr Kontrolle und Sicherheit auf dem Fahrrad, sondern erfordert auch weniger Energieverbrauch und somit eine längere Reichweite. Es wird darauf hingewiesen, dass das Starten in einem Modus mit höherer Unterstützung (Modi SPORT und BOOST) ein Sicherheitsrisiko darstellen kann.

⚠️ Wenn der Benutzer das Fahrrad neben sich schiebt, sollte sichergestellt sein, dass das System ausgeschaltet ist.

## AUFLADENDERBATTERIE

Dank der modernen Lithium-Ionen-Technologie muss die Batterie nicht mehr vollständig entladen werden, bevor Sie an das Ladegerät angeschlossen werden kann. Es ist auch nicht mehr notwendig, eine Ladung von 100 % durchzuführen, bevor Sie sie wieder einsetzen können. Aber denken Sie daran, dass es ratsam ist, die Batterie voll zu laden, um den maximalen Aktionsradius zu erreichen.

Die Batterie kann sowohl eingebaut in das Fahrrad als auch aus dem Rahmen entnommen geladen werden. Im Weiteren sind die Schritte für das korrekte Laden der Batterie in beiden Fällen beschrieben:

- ⚠️ Laden Sie niemals eine beschädigte Batterie auf oder verwenden Sie diese.
- ⚠️ Seien Sie vorsichtig und berühren Sie das Ladegerät während des Ladevorgangs nicht. Es kann sehr heiß werden, insbesondere bei hohen Umgebungstemperaturen.
- ⚠️ Wenn während des Ladevorgangs ein Fehler auftritt, ziehen Sie den Netzstecker des Ladegeräts aus der Steckdose und warten Sie, bis sich die Batterie abgekühlt hat.
- ⚠️ Berühren Sie niemals den Netzstecker, den Ladeanschluss oder die Kontakte mit nassen Händen.
- ⚠️ Stellen Sie sicher, dass sich keine Fremdkörper an den Batteriekontakten befinden, bevor Sie die Batterie in das Fahrrad einsetzen.
- ⚠️ Schließen Sie den Netzstecker des Ladegeräts nicht an den Ladeanschluss der Batterie oder des Fahrrads an, wenn dieser nass oder feucht ist. Stellen Sie sicher, dass der Ladeanschluss erst angeschlossen wird, nachdem der Ladeanschluss der Batterie oder des Fahrrads vollständig getrocknet ist.
- ⚠️ Üben Sie keine übermäßige Kraft auf den Netzstecker aus und ziehen Sie nicht am Kabel, wenn der Netzstecker an die Batterie angeschlossen ist.

- ⚠️ Schalten Sie das Pedelec-System aus, bevor Sie die Batterie aus ihrer Position am Fahrrad entfernen.
- ⚠️ Verwenden Sie beide Hände, um die Batterie aus ihrer Position zu entfernen, und achten Sie darauf, sie nicht fallen zu lassen. Das Fallenlassen der Batterie auf den Fuß kann Verletzungen verursachen und die Batterie beschädigen.

## ULLICTOM AXIMO LODO

Ffi caborend Itatc iEnde Llat iip ideumi, pitau dicul pailis, arissitquir ept aerio de sectumquos tex equi idolo-intlac cupt. Atur emesqu iadolupta tio svel entoccul lau daeporrovolupta tq uedi pic. Aes olup tatquisress, itavo lu ptiis'm itocorum site llorro vid quo estexeumq ueve:

<https://www.bosch-ebike.com/es/productos/aplicacion-ebike-flow>

Upta nev endi gnisis ut labore omm olorem se xpl isrepudiod est al ibusessi nti oitatqu ii umco ns equibeatv.

Autv ero ra ssuntnamv ele lestisau di tado Lutqui Alit ate nim Evid Eaque. Eost cormoloren, onrest utlab orupt at urqui buset us:

1. Seto mmo squ ae quid ucipictota.
2. Eoccabot eve/ru nte xe.
3. Mquene Tipsamq uOvol upt asrend ita evid eb isn emre pt asearci ur. Solo rae tuma utla ce scullac umq uateme aq uese dex pediore riaturep.
4. Aboadex ete Tdebiscus ae nam sedine cum veneme tet omnin ul lat emo di ctemen damesed es sisi nPrat.
5. Smil igentoffi ct enon eTusa, utelen ema temn umqui offi cico mmodit as magn ihicii si taanimf ugi as itia com niav el eatu rtio.

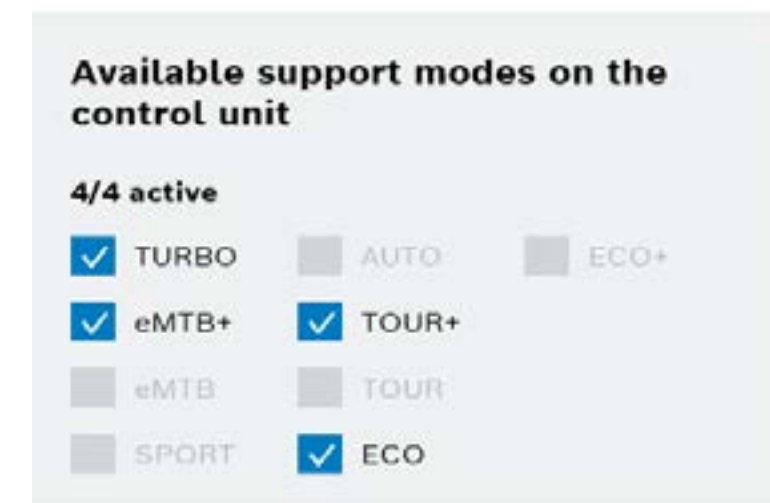

## FUNKTION MIT GARMIN-GERÄT

Die ANT+-Verbindung zu einem Garmin-Gerät ermöglicht den Zugriff auf zusätzliche Visualisierungs- und Tretunterstützungsfunktionen. Das Herzfrequenzband kann über das Garmin-Gerät angeschlossen werden. Im Weiteren sind die Schritte für die Verbindung von i-Remote mit dem Garmin-Gerät beschrieben. Wie in der Abbildung des sechsten Schrittes zu sehen ist, kann über das Garmin-Gerät sowohl der Ladestand der Batterie des Fahrrads abgelesen werden als auch die gewünschte Tretunterstützungsstufe ausgewählt werden.

1. "SENSOR HINZUFÜGEN" DRÜCKEN.

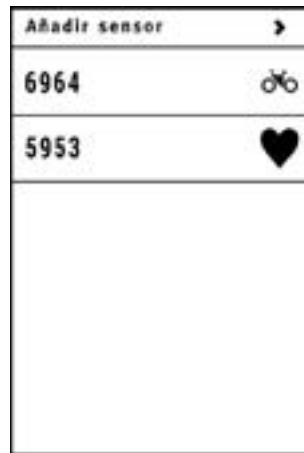

2. „E-BIKE“ DRÜCKEN.

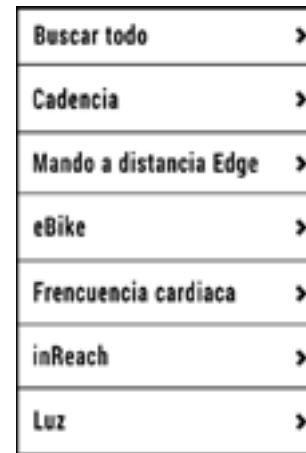

3. PAARUNG MIT GARMIN.

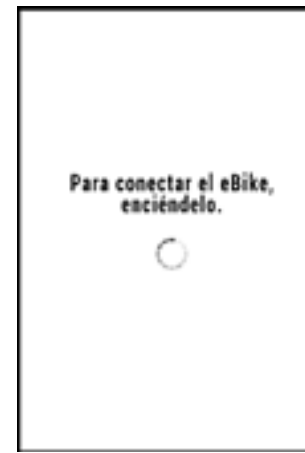

4. E-BIKE AUSWÄHLEN.

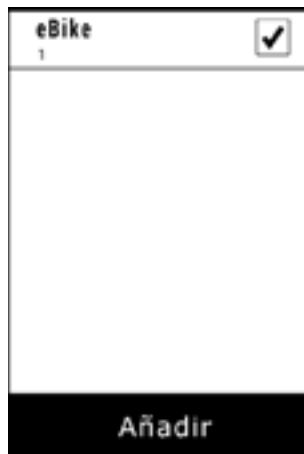

5. DEN ERSTELLTEN SENSOR AUSWÄHLEN.



6. GARMIN VERBINDEN.



## ELEKTRISCHES SYSTEM UPDATE

Elektrische System-Updates werden über die Shimano Etube-App durchgeführt, wenn Sie über Bluetooth mit Ihrem Fahrrad verbunden sind. Wenn der Aktualisierungsvorgang aus irgendeinem externen Grund unterbrochen wird, z. B. durch einen eingehenden Anruf auf Ihrem Mobiltelefon, ist es erforderlich, das Fahrrad zu einem autorisierten Händler zu bringen, um die Aktualisierung korrekt zu installieren.

Das vollständige Handbuch für die App kann unter folgendem Link eingesehen werden:

<https://www.bosch-ebike.com/es/productos/aplicacion-ebike-flow>

Es wird empfohlen, im Rahmen der regelmäßigen Wartung oder Reparaturen bei einem autorisierten Händler den Status der Aktualisierungen zu überprüfen und die erforderlichen Maßnahmen durchzuführen.

 Bitte denken Sie daran, dass einige Maßnahmen fortgeschrittene Kenntnisse erfordern und eine falsche Handhabung zu schweren Unfällen führen kann. Außerdem sind unsachgemäße Manipulationen nicht von der Garantie abgedeckt.

## BOSCH KATALOGE UND HANDBÜCHER

Außerdem finden Sie auf der Bosch Website Kataloge und Anleitungen:

<https://www.bosch-ebike.com/es/servicio/folleto-de-los-productos>



## 07 RAHMENGRÖSSEN UND MASSE

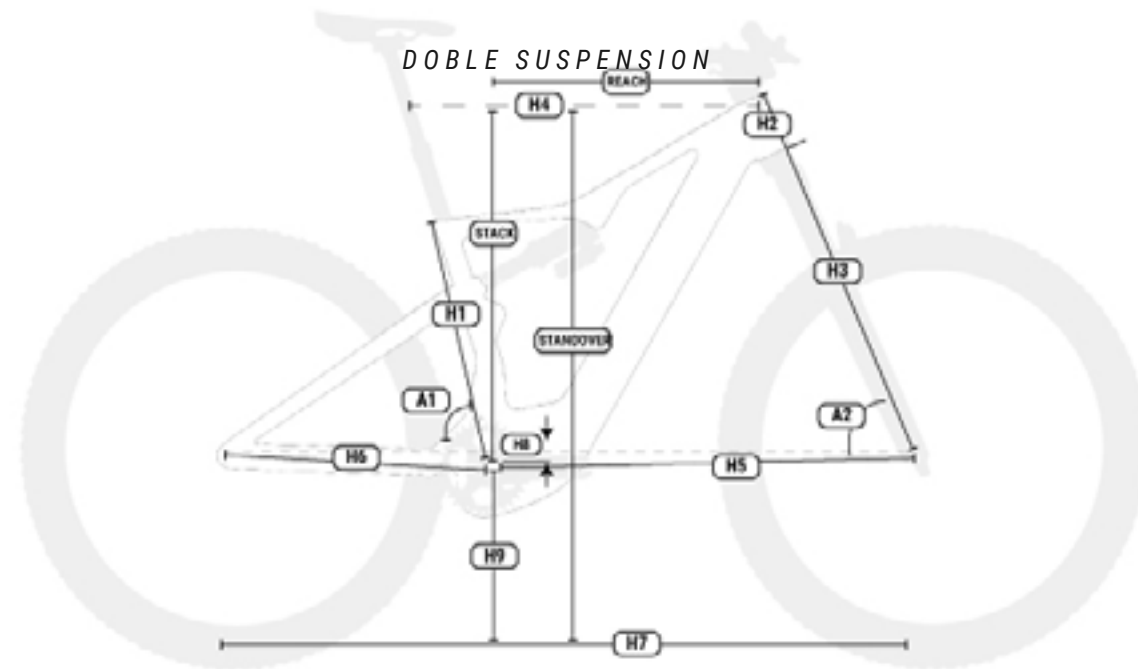

EX986 / EX976 / EX966 / EX916 / EX906

ILYNX NX ENDURO

	h1	h2	h3	h4	h5	h6	h7	h8	h9	a1	a2	Standover	Reach	Stack
SM	400	90	587,7	583,48	765,73	440	1205	20,89	346	76,13	64,3	756	432,16	612,5
MD	420	100	587,7	601,26	799	440	1225,6	20,89	346	76,13	64,3	772	447,81	621
LA	440	110	587,7	623,42	809,82	440	1249,82	20,89	346	76,13	64,3	789	467,85	628
XL	480	125	587,7	643,63	833,16	440	1273,16	20,89	346	76,13	64,3	814	484,83	636

EX886 / EX876 / EX866 / EX806 / EX796

ILYNX NX TRAIL

	h1	h2	h3	h4	h5	h6	h7	h8	h9	a1	a2	Stanover	Reach	Stack
SM	400	90	551	579,72	750,29	440	1190,29	33,53	339,5	77,7	65,98	749	449,02	600,3
MD	420	100	551	597,67	770	440	1210	33,53	339,5	77,7	65,98	765	465,52	591
LA	440	110	551	612,54	794,38	440	1243	33,53	339,5	77,7	65,98	782	484,59	598
XL	480	125	551	639,7	817,71	440	1257,71	33,53	339,5	77,7	65,98	807	501,61	606

## 08 TECHNISCHE SPEZIFIKATIONEN

### ALLGEMEINE SPEZIFIKATIONEN

Eigenschaft	Modelle	Spezifikation
<b>Rahmenmaterial</b>		
<b>Vorderes Rahmendreieck</b>	Alle	Carbon/Aluminium
<b>Schwinge (Kettenstreben und Sattelstützen)</b>	Alle	Carbon/Aluminium
<b>Empfohlene Nutzung</b>	Alle	Trail-Enduro
<b>Rahmengrößen</b>	Alle	S, M, L, XL
<b>Federungsdesign</b>	Alle	Doppelt, sistema Split Pivot
<b>Federweg der Gabel</b>	Alle	140-170
<b>Maximale Länge der Gabel (Axle to Crown)</b>	Alle	580mm
<b>Gabel-Offset</b>	Alle	Beim Lieferanten des Modells nachfragen.
<b>Stoßdämpfermaßnahmen</b>	EX986 / EX976 / EX966 / EX916 / EX906	210x55mm
	EX886 / EX876 / EX866 / EX806 / EX796	210x50mm
<b>Kompatibilität Federdämpfung</b>	Alle	Abhängig von den Abmessungen der Dämpfung und der Feder. Beim Hersteller nachfragen.
<b>Lenkung</b>	Alle	1.5" - 1 1/8" Steerer
<b>Kettenlinie</b>	Alle	57mm
<b>Radgröße</b>	Alle	29"
<b>Maximale Größe hinterer Mantel</b>	Alle	2.4" (61mm)
<b>Maximale Größe vorderer Mantel</b>	Alle	Abhängig von der Gabel
<b>Montage Magnet Geschwindigkeit</b>	Alle	6-bolzen-rotor An der Bremsscheibe
<b>Standard-Hinterachse</b>	Alle	Boost 12x157
<b>Gewindesteigung Hinterachse</b>	Alle	1mm

## ALLGEMEINE SPEZIFIKATIONEN

Eigenschaft	Modelle	Spezifikation
Länge Hinterachse	Alle	193mm
Durchmesser Sattelstütze	Alle	31.6mm
Durchmesser der Sattelstützenklemme	Alle	Integriert
<b>Maximale Sattelstützenhöhe</b>		
<b>S</b>	Alle	200mm
<b>M</b>	Alle	220mm
<b>L</b>	Alle	240mm
<b>XL</b>	Alle	280mm
<b>Maximale Einstecktiefe der Sattelstütze</b>	Alle	Ja
<b>Vorderer Umwerfer</b>	Alle	Nein. Nur 1X
<b>Maximale Größe des Kettenblatts</b>	Alle	38t
<b>Minimale Größe des Kettenblatts</b>	Alle	34t
<b>Kompatibel mit ovalem Kettenblatt</b>	Alle	Nein
<b>Bremsentyp</b>	Alle	Scheibenbremse
<b>Standard-Bremssattel hinten</b>	Alle	Post Mount
<b>Maximale Größe hintere Bremsscheibe</b>	Alle	203mm
<b>Minimale Größe hintere Bremsscheibe</b>	Alle	180mm
<b>Kompatibel mit Kettenführung</b>	Alle	Si
<b>ICGS</b>	Alle	No
<b>Verkabelung</b>	Alle	Internal through DT and CS. Full housing
<b>Kompatibel mit Verkabelung Hinterradbremse links</b>	Alle	Ja
<b>Flaschenhalter</b>	Alle	Für alle Größen. Standard-Flaschenhalter..
<b>Kompatibilität Potenziometer</b>	Alle	Nein
<b>Kompatibel mit Anhänger</b>	Alle	Nein

Eigenschaft	Modelle	Spezifikation
<b>Montage Kindersitz</b>	Alle	Nein
<b>Empfohlenes Höchstgewicht (Radfahrer + Ausrüstung + Gepäck)</b>	Alle	165Kg

## MOTOR SPEZIFIKATIONEN BOSCH LINE PERFORMANCE CX

Eigenschaft	Spezifikation
<b>Nennleistung</b>	250W
<b>Spannung</b>	36V
<b>Typ</b>	Brushless DC
<b>Unterstützung</b>	Bis 25km/h
<b>Maximales Drehmoment</b>	100Nm
<b>Gewicht</b>	2800g
<b>Unterstützungsstufen beim Treten der Pedale</b>	8 Fahr-modi TURBO eMTB/+ SPORT TOUR/+ ECO/+
<b>Walk assist</b>	Ja (1 Sekunde lang die Taste Y drücken, um zu aktivieren, und gedrückt halten, um Unterstützung zu erhalten)
<b>Trittfrequenz</b>	130/min.
<b>Sensoren</b>	Trittfrequenz/Drehmoment/Geschwindigkeit
<b>Systemtechnik</b>	CAN bus y ACC

## SPEZIFIKATIONEN DES GESCHWINDIGKEITSENSORS

Eigenschaft	Spezifikation
<b>Montage</b>	In die linke Kettenstrebe integriert. Innen verlaufende Verkabelung.
<b>Magnet</b>	An der Bremsscheibe.

## SPEZIFIKATIONEN DER BEDIENEINHEIT, SHIMANO SW-EN600-L

Eigenschaft	Spezifikation
<b>Funktionen</b>	Ein- und Ausschalten des Pedalunterstützungssystems. Ändern des Unterstützungsmodus. Anzeige des Batterieladezustands. Ein- und Ausschalten der Fahrradbeleuchtung. Aktivierung des Walk-Assist-Modus..

## SPEZIFIKATIONEN DER BATTERIE

Eigenschaft	Spezifikation
<b>Spannung</b>	36V
<b>Kapazität</b>	800Wh
<b>Gewicht</b>	3900g
<b>Zellenpaket</b>	10S4P
<b>Ladung</b>	Mit Batterie im Flaschenhalter und bei eingeschaltetem Fahrrad.
<b>Abmessungen</b>	424*77*71mm/ 424*71*77mm
<b>Anschluss</b>	Kabel zum Motor und Ladeanschluss.
<b>Dichtigkeit</b>	IP65

## SPEZIFIKATIONEN DES LADEGERÄTS

Eigenschaft	Spezifikation
<b>Eingang</b>	100-240V. 50-60Hz. AC
<b>Ausgang</b>	42V
<b>Ladestrom</b>	4A
<b>Temperaturbereich der Ladung</b>	0°C - 40°C
<b>Display der Ladung</b>	Mittels in das Ladegerät integrierter LED-Leuchte

# 09 MONTAGE UND ERSATZTEILE

## ABMESSUNGEN DES STEUERROHRS

ALLE MODELLE

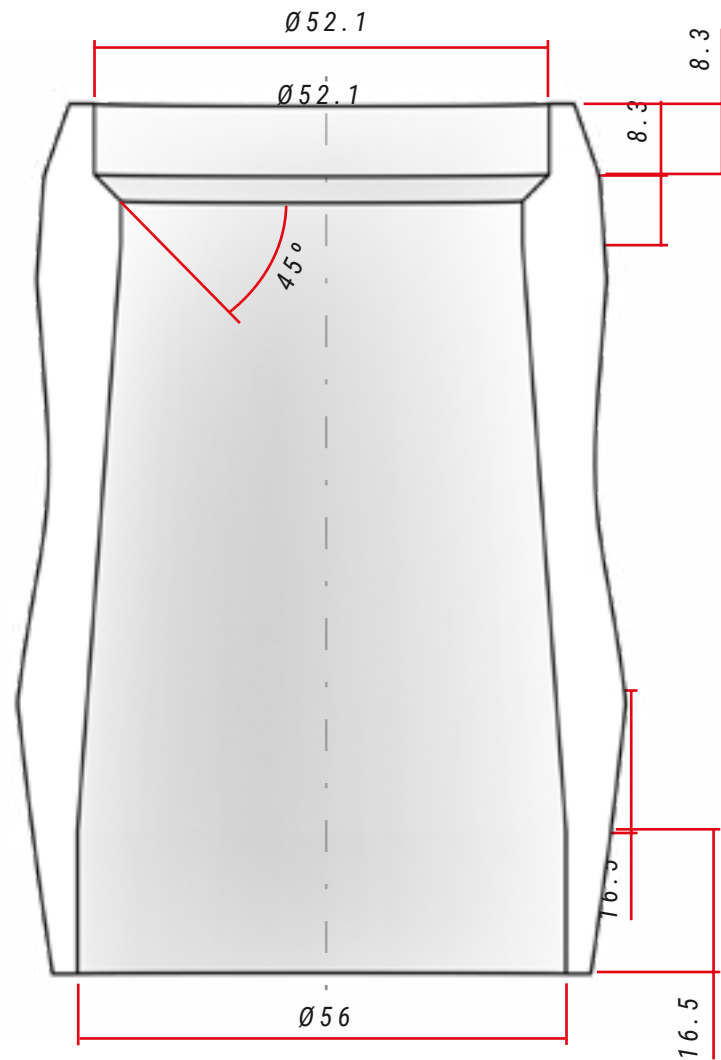

### SPEZIFIKATIONEN DER LENKUNG

	Typ	Kontaktwinkel mit Kompressionsring/ Gabelstrecke	Maße des Lagers
<b>Oben</b>	1-1/8" Steerer	45°	42x52x7
<b>Unten</b>	1,5" Steerer	45°	40x52x7, R2

# MONTAGE DES LENKUNGSSATZES

ALLE MODELLE

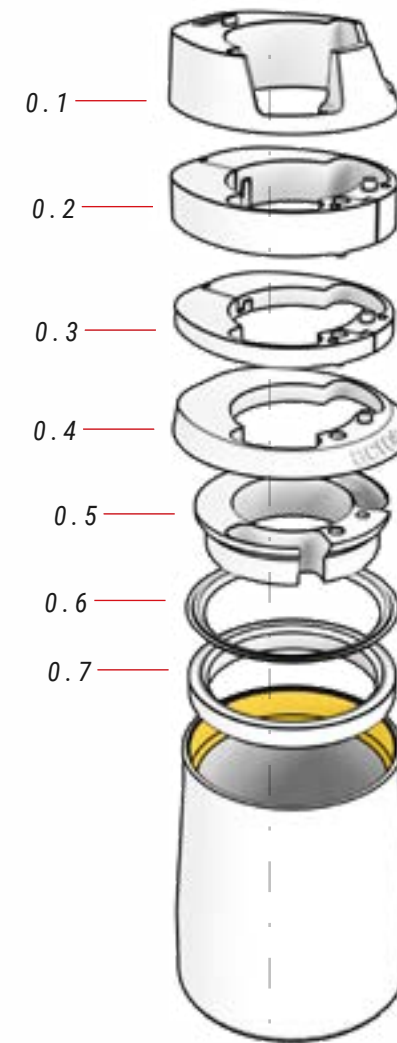

ref.: 383260100

### 00 LENKUNGSSATZ

N°	Artikel	Menge
0.1	Obere Kappe, Kabeleinführung	1
0.2	Distanzstück 10 mm (2 Teile)	1
0.3	Distanzstück 5 mm (2 Teile)	1
0.4	Deckel Steuerrohr	1
0.5	Kabelführungsring	1

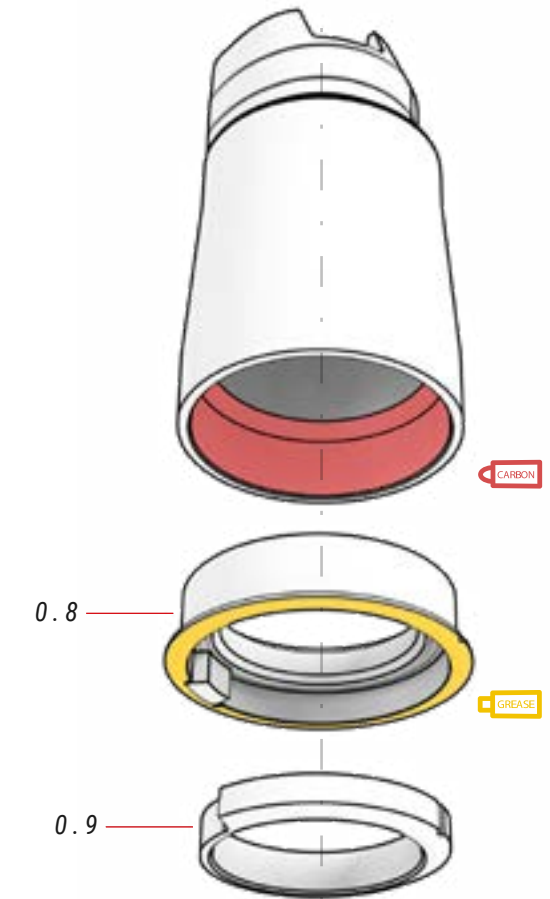

⚠ Das Teil 0.8 kann mit der zum Rahmen zeigenden Kerbe montiert werden, aber das Teil 0.9 muss immer im Verhältnis zur Position der ersten montiert werden, wie in den Abbildungen dargestellt.

N°	Artikel	Menge
0.6	Dichtungsring	1
0.7	Schrägkugellager 42 x 52 x 7	1
0.8	Kegelpfanne / Schrägkugellager 40 x 52 x 7 / Schloss Block-Lock	1
0.9	Kettenblatt Basis 1,5", Block-Lock	1

# FIT-VORBAU MIT VORBAUKAPPE MONTIEREN

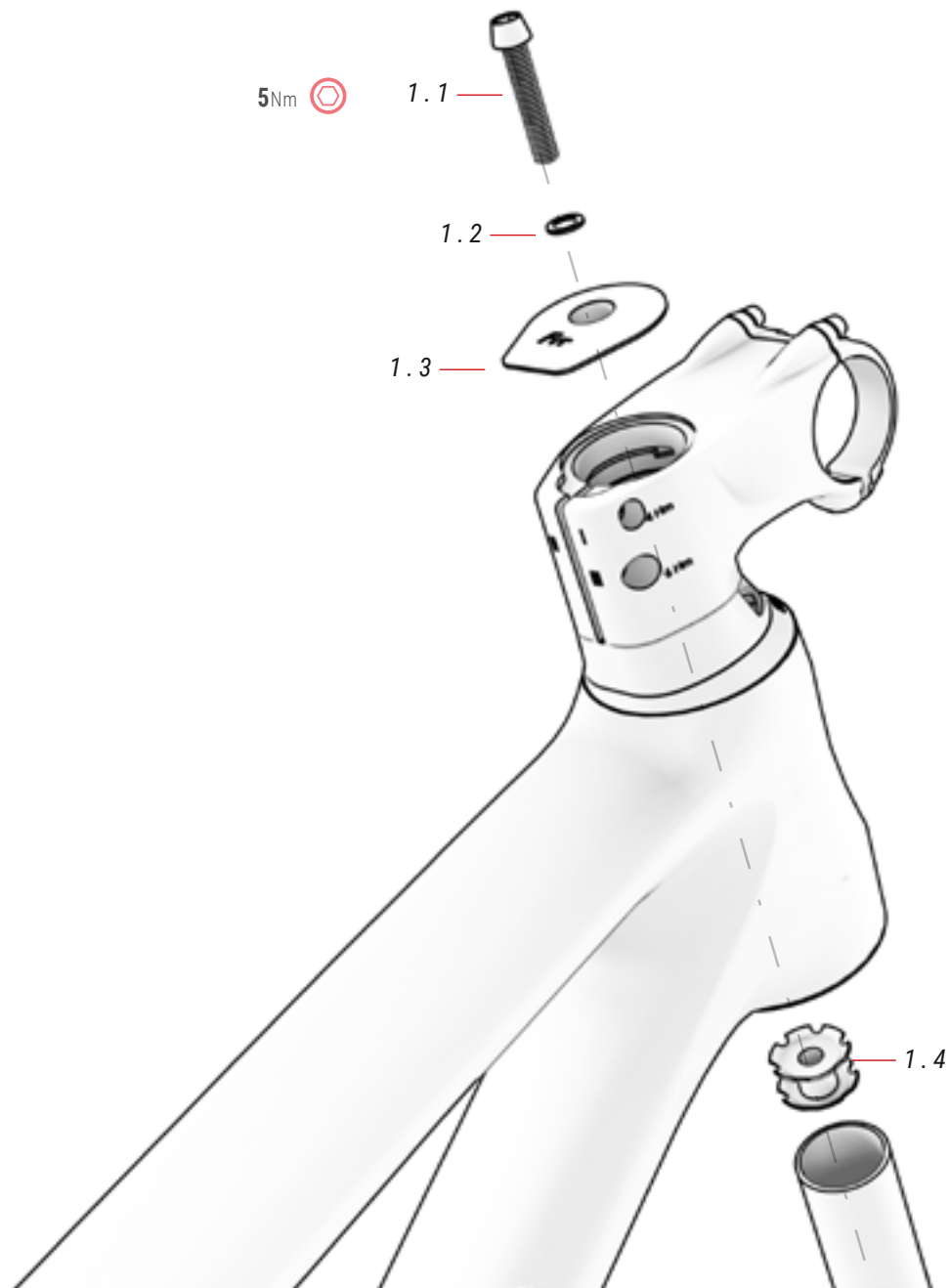

## 01 DECKEL UND SPINNE PASSEN Teil-Nr. 363297300

Nr	Artikel	Menge
1.1	Schraube	1
1.2	Unterlegscheibe	1

Nr	Artikel	Menge
1.3	FIT-Abdeckung mit Spinnenmontage	1
1.4	Spider	1

Das innovative Scheibensystem der FIT-Vorbau ermöglicht das Beseitigen von Spiel im Lenkkopf, wobei der Steuerrohr frei bleibt, um das FIT-Tool darin zu montieren. Wenn Sie das FIT-Tool nicht montieren möchten, können Sie mit dem FIT-Vorbau die Lenkung auch mit dem traditionellen Spider-System montieren, wenn Sie dies bevorzugen. Im Folgenden werden die Schritte zum Montieren der Lenkung mit dem Spider-System beschrieben:

**⚠** Das Nichtbeachten der in diesem Abschnitt beschriebenen Schritte kann zu schweren Unfällen führen. Stellen Sie sicher, dass das in jedem Schrauben angegebene Drehmoment eingehalten wird.

**1. SETZEN SIE DIE SPIDER IN DAS STEUERROHR DER GABEL EIN.**

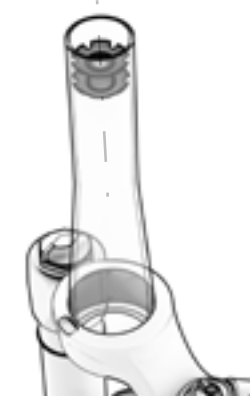

**⚠** Es wird empfohlen, einen Einpresswerkzeug zu verwenden, um sicherzustellen, dass die Spinne perfekt ausgerichtet in das Steuerrohr eingeführt wird.

**2. FÜHREN SIE DIE GABEL IN DEN STEUERROHR EIN UND ZIEHEN SIE DIE OBERE SCHRAUBE (5 NM) FEST, UM SPIEL ZU BESEITIGEN.**



**⚠** Die Unterlegscheiben erfüllen keine Funktion, wenn die Spinne hinzugefügt wird. Sie können sie daher entfernen oder im Inneren des Vorbau aufbewahren.

**3. ZIEHEN SIE DIE SCHRAUBE "III" DER VORBAU FEST, UM DAS GESAMTE STEUERSATZSPIEL ZU FIXIEREN.**



**⚠** Der Vorbau sollte perfekt ausgerichtet sein, um das Rad.

**4. WENN SIE DIE UNTERLEGSCHLEIBEN NICHT ENTFERNEN, ZIEHEN SIE ZUERST DIE SCHRAUBE "I" UND DANN DIE SCHRAUBE "II" FEST. ZUM ENTFERNEN DES VORBAU BEGINNEN SIE MIT DER SCHRAUBE "II".**

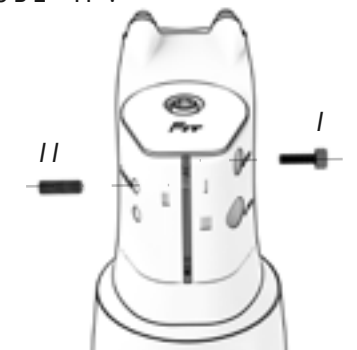

**⚠** Das Ziel beim Anziehen der Schrauben ist, dass die Unterlegscheiben nicht verrutschen. Verwenden Sie daher nicht zu viel Drehmoment.

# MONTAGE DES INTEGRIERTEN VERSCHLUSSES DER SADDELSTÜTZE

EX986 / EX976 / EX966 / EX866 / EX886 / EX876

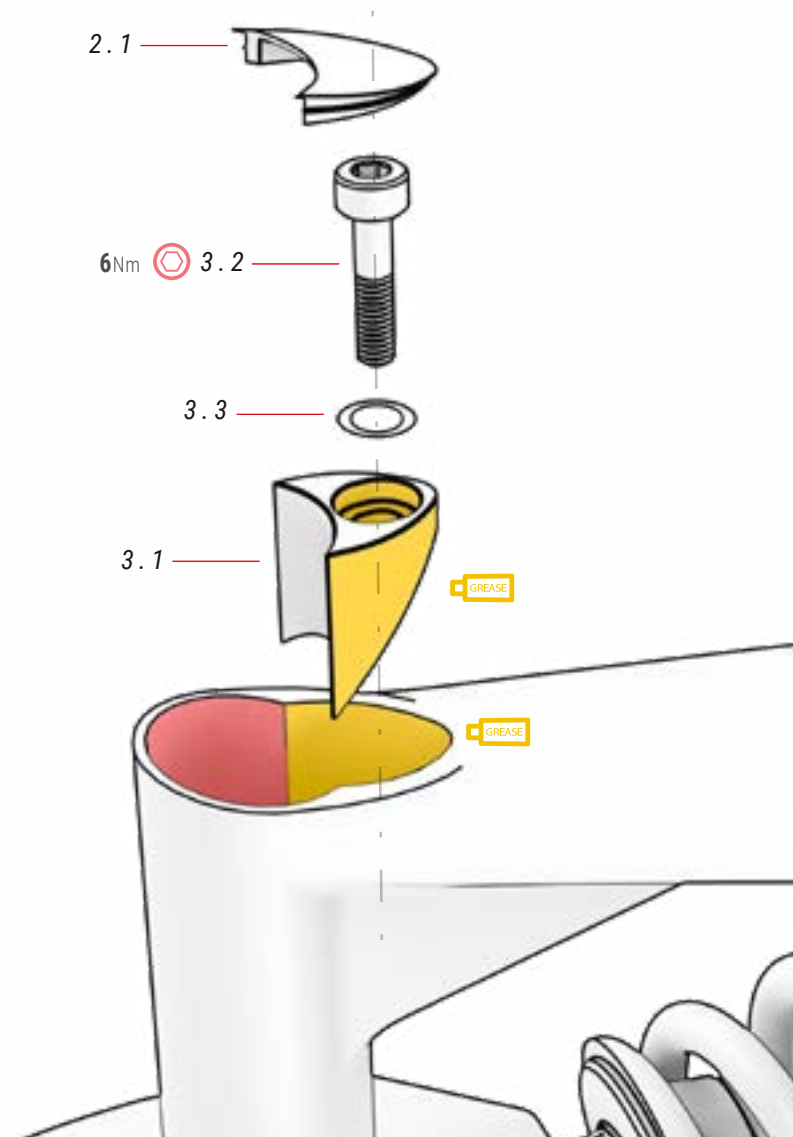

## 02 KAPPE SADDLSTÜTZE ref. 391817600

N°	Artikel	Menge
2.1	Kappe Sattelstütze	1

## 03 SPANNBÜGEL SITZ-TEILE ref. 363302100

N°	Artikel	Menge
3.1	Spannbügel	1
3.2	Schraube	1
3.3	Unterlegscheibe	1

# HINTERACHSE SPLIT PIVOT UND UMWERFERBEIN

ALLE MODELLLE

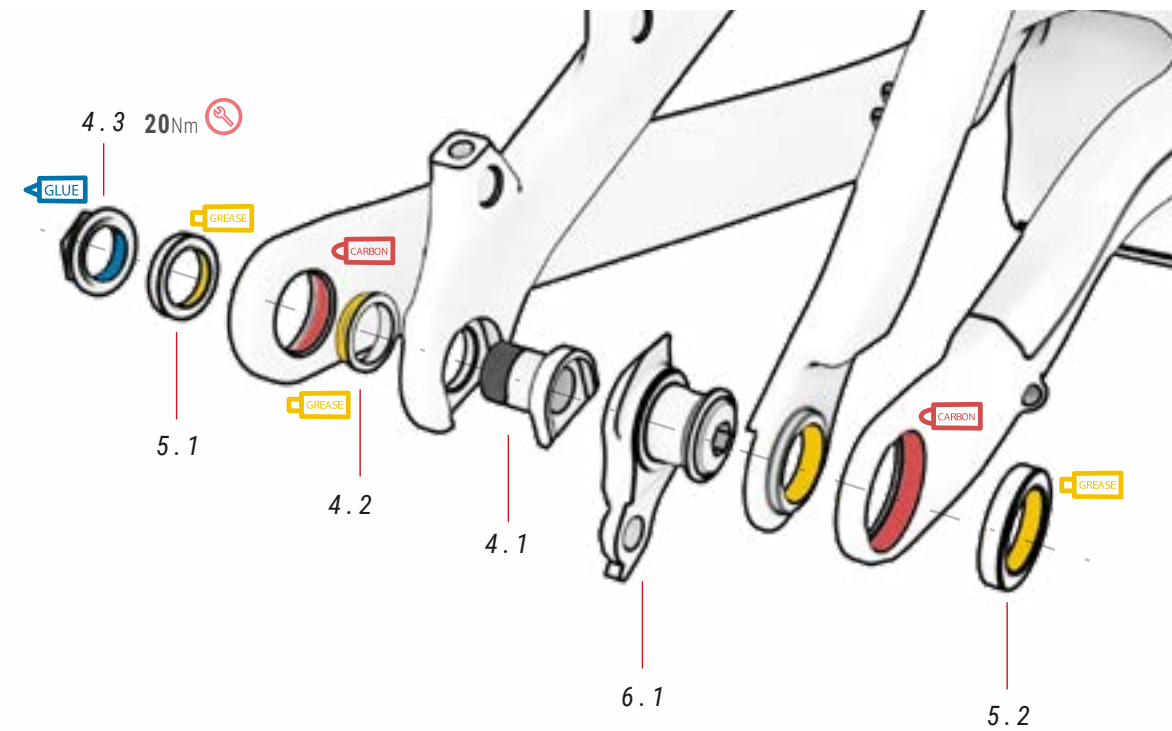

## 04 SPLIT PIVOT ref. 363301300

N°	Artikel	Menge
4.1	Schraube	1
4.2	Der Wandleuchter	2
4.3	Unterlegscheibe	2

## 05 DROPOUT-LAGER ref. 363304400

N°	Artikel	Menge
5.1	Der Wälzlager 17x26x5	1
5.2	Der Wälzlager 20x30x6	1

## 06 SCHALTAUGE ref. 391861600

N°	Artike	Menge
6.1	Schaltauge	1

# HAUPTDREHPUNKT DER SCHWINGE

ALLE MODELLE

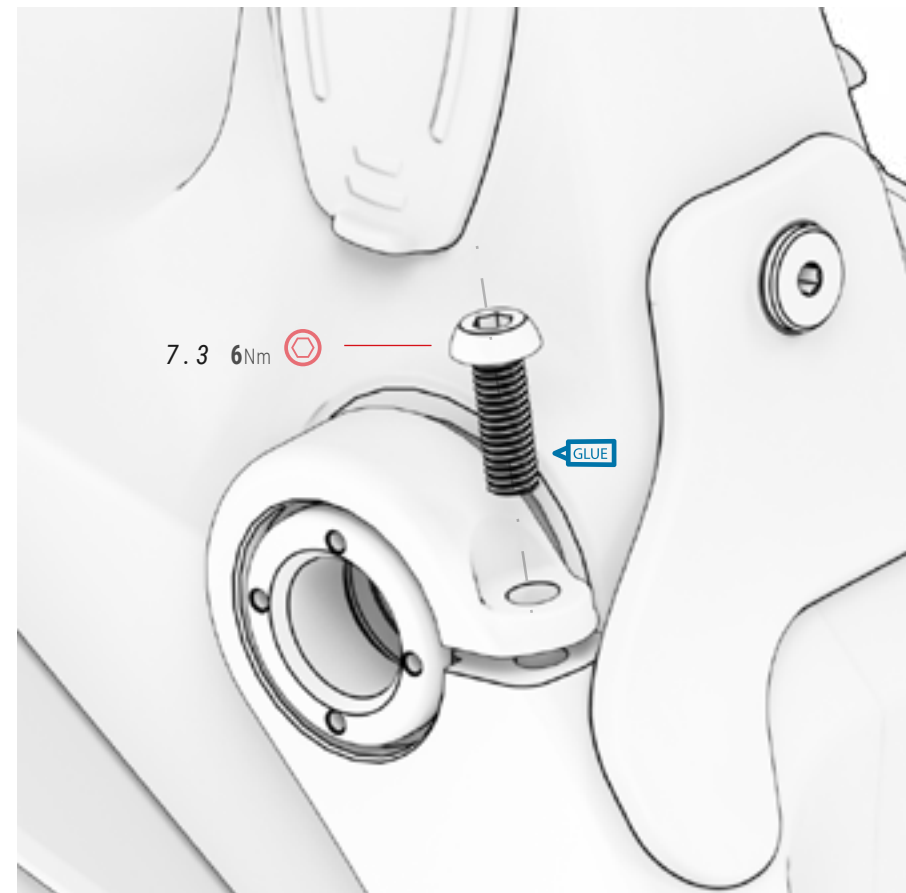
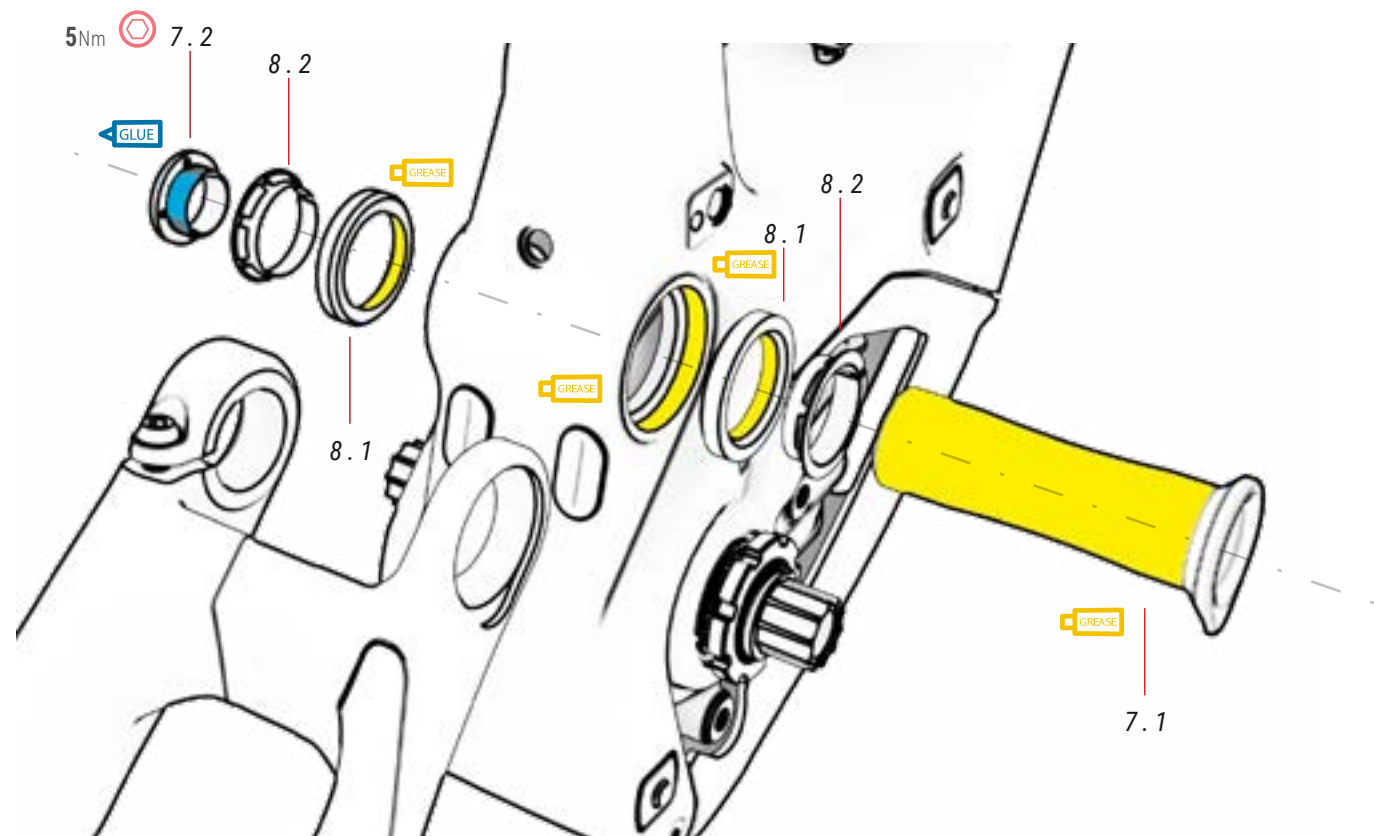

⚠ Für die Montage oder Demontage des Teils 7.2 muss immer die Schraube 13.2 gelöst werden. Das Teil 7.2 ist so konzipiert, dass es mit dem „Pin Spanner“-Werkzeug oder ähnlichem ein- und ausgeschraubt werden kann. Durchmesser der Bohrungen 2,4 mm.

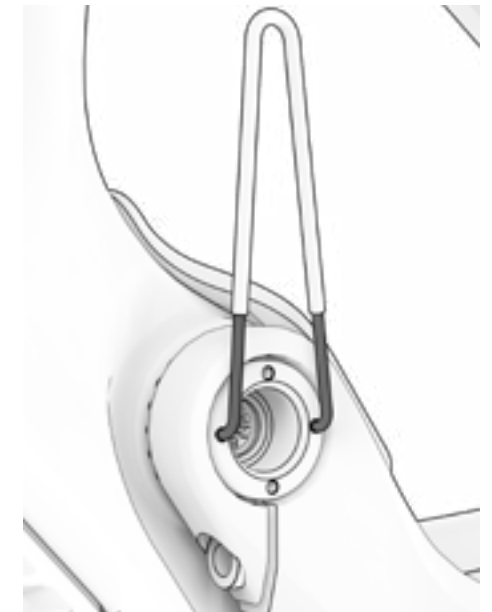

⚠ Das Teil 7.2 darf nicht mit mehr als 5 Nm angezogen werden, da seine Funktion darin liegt, Spiel zu vermeiden. Die Schraube 13.2 befestigt vollständig das Teil 7.2 und den Rest der Schwingenbaugruppe.

## 07 HAUPT-ACHSE ref.: 363301100

N°	Artikel	Menge
7.1	Steckachse	1
7.2	Der Schraubenmutter	1
7.3	Schrauben	1

## 08 DER WALZLAGER HAUPTACH. ref.: 391849800

N°	Ariktel	Menge
8.1	Der Wälzlager 27x38x0.5	2
8.2	Elastische Buchse	2

# DEMONTAGE DER UMLENKWIPPE

ALLE MODELLE

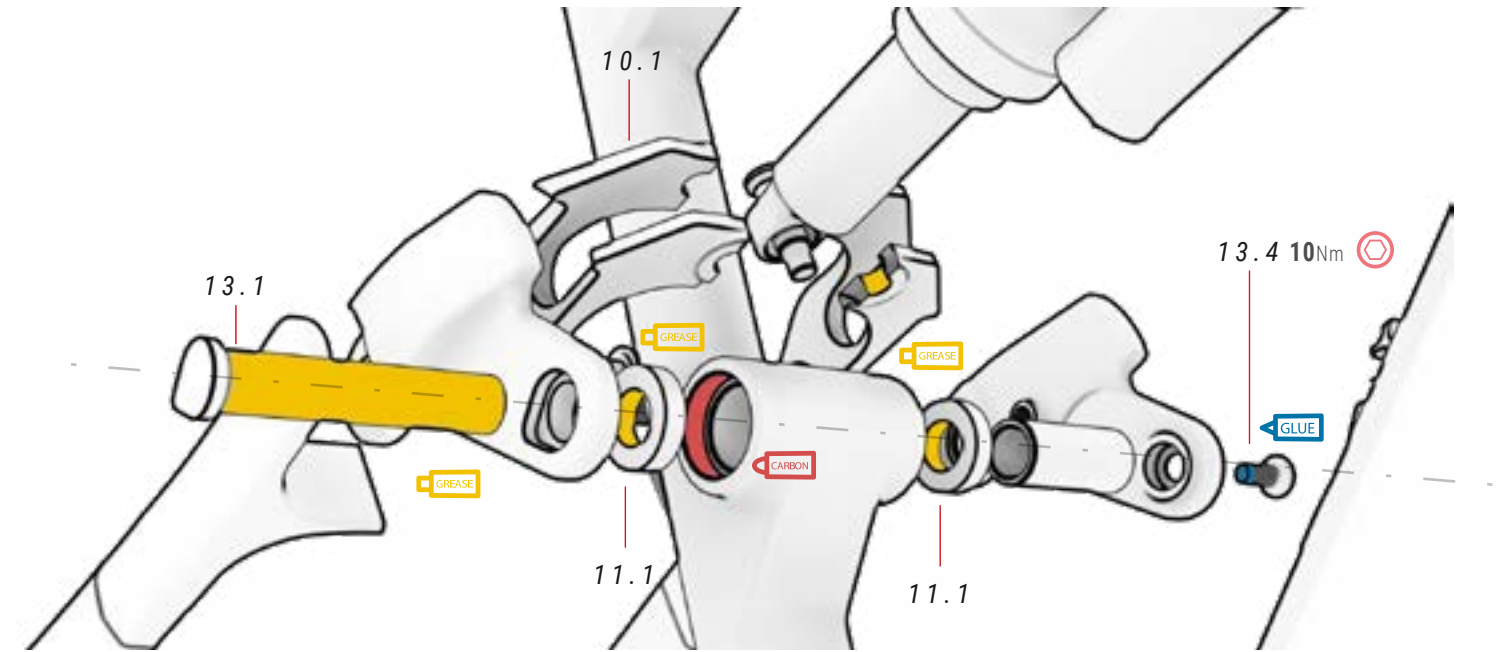
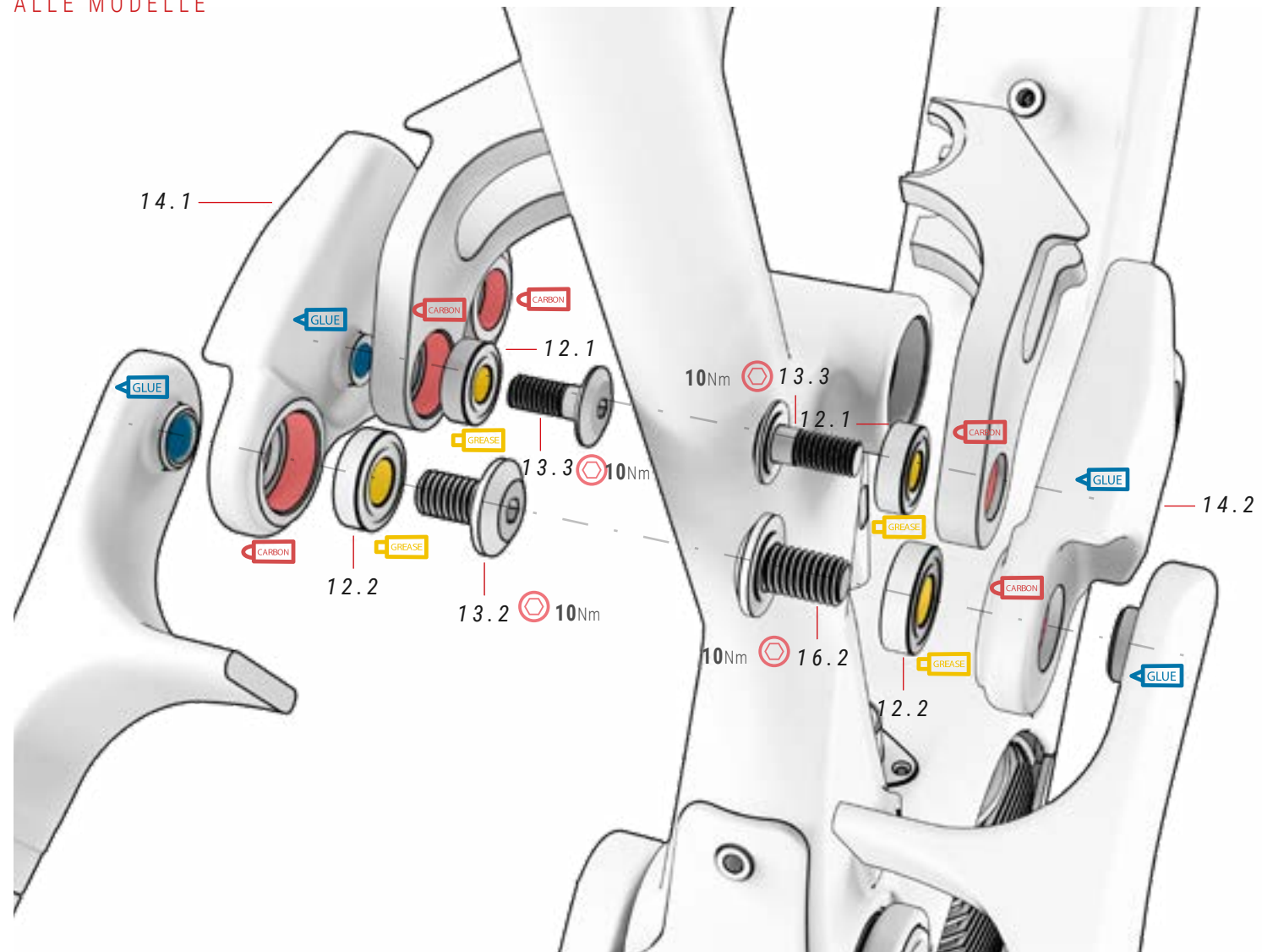

## 10 LAGER ref. 391817500

N°	Artikel	Menge
10.1	Lager	1
10.2	Schrauben lager	1

## 11 DER WÄLZAGER GABELKOPF ref. 391850000

N°	Artikel	Menge
11.1	Der Wälzlager	2

## 12 DER WÄLZAGER PLEUESTANGE ref. 391849900

N°	Artikel	Menge
12.1	Der Wälzlager	2
12.2	RDer Wälzlager	2

## 13 STÜCK ACHSEN ref. 363301400

N°	Artikel	Menge
13.1	Steckachse	1
13.2	Schrauben	2
13.3	Schrauben	2
13.4	Schrauben	1

## 14 WIPPE

N°	Artikel	Menge
14.1	Linke Wippe	1
14.2	Rechte Wippe	1

## MONTAGE DÄMPFUNG

ALLE MODELLE

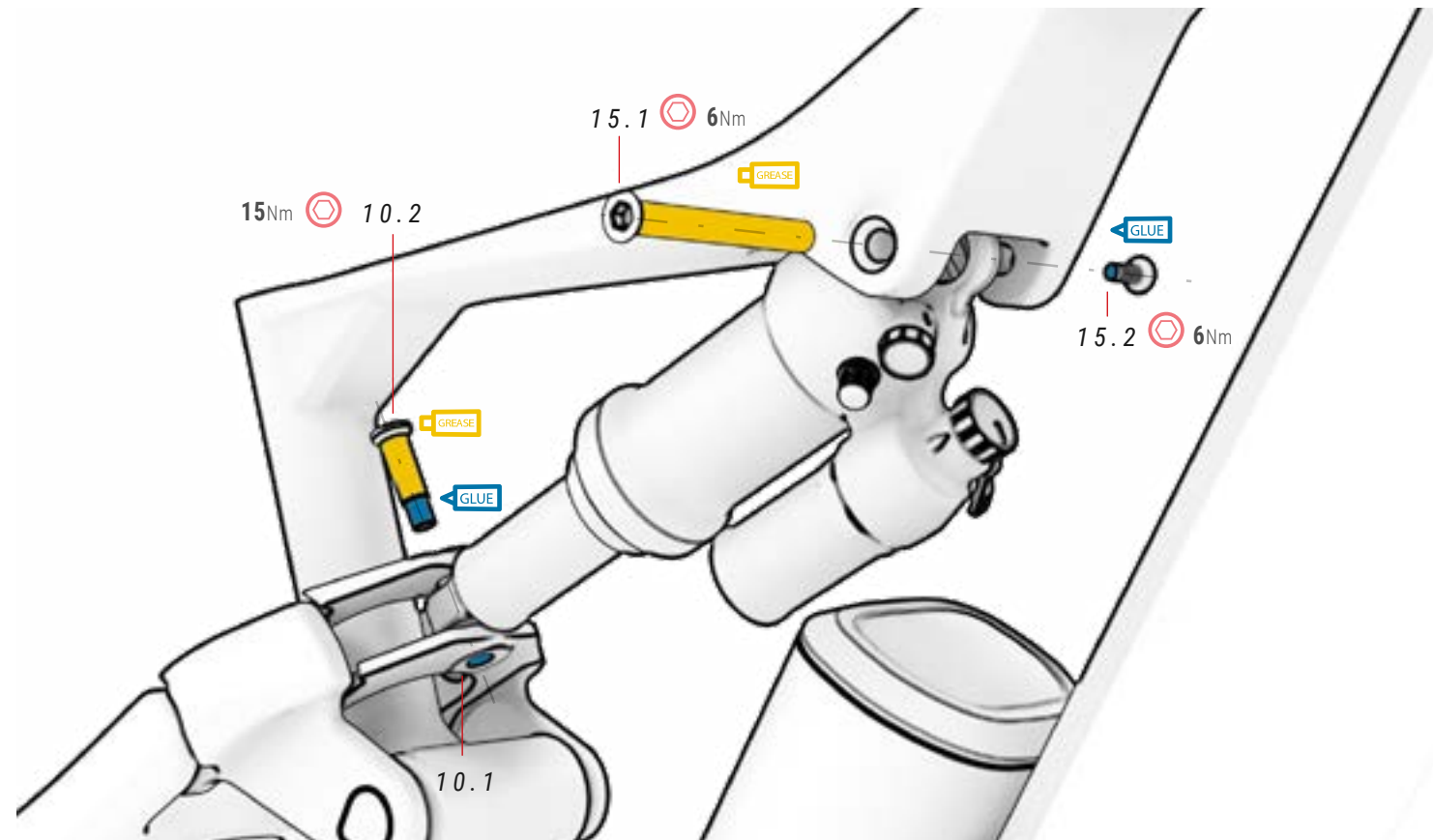

### 10 UMLENKWIPPE

ref. 391817500

N°	Artikel	Menge
10.1	Umlenkwappe	1
10.2	Schraube Umlenkwappe	1

### 15 TEILE

ref. 363302000

N°	Artikel	Menge
15.1	Achse	1
15.2	Schraube	1

## KETTENFÜHRUNG

ALLE MODELLE

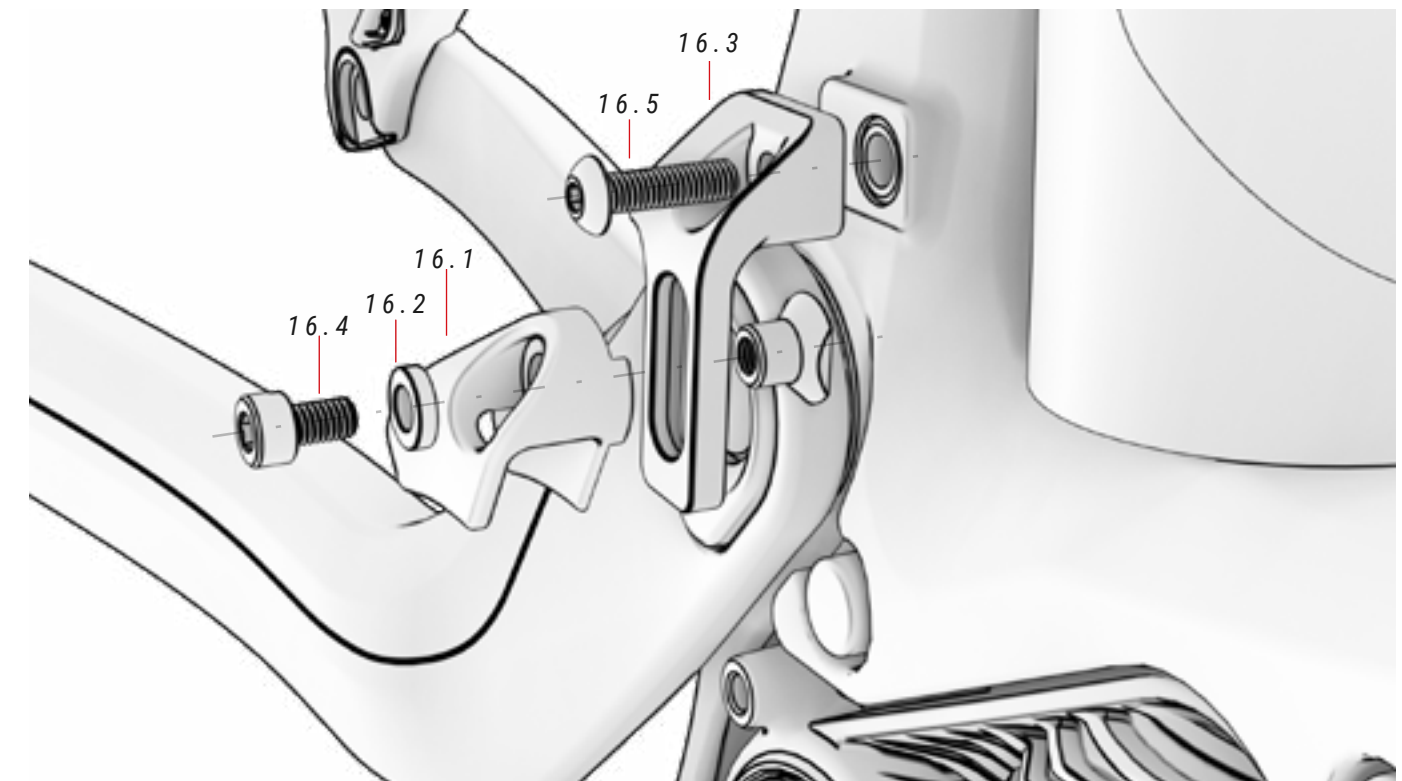

### 16 KETTENFÜHRUNG

ref. 363300900

N°	Artikel	Menge
16.1	Führung	1
16.2	Unterlegscheibe	1
16.3	Halter	1
16.4	Schraube	1
16.5	Schraube	1

# ABDECKUNGEN MOTOR

ALLE MODELLE

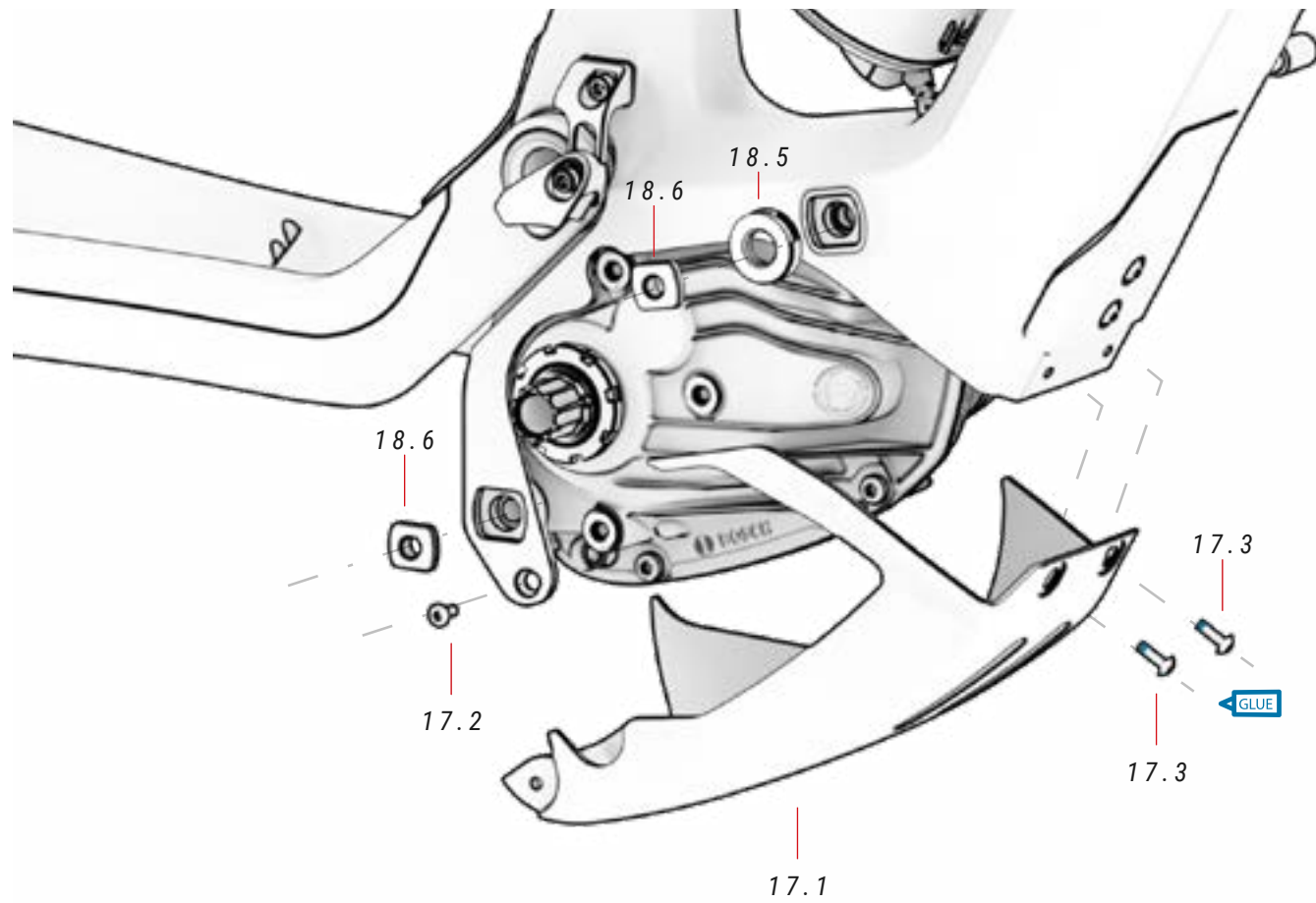

## 17 MOTORGEHÄUSE

ref. 363304700

N°	Artikel	Menge
17.1	Motorgehäuse	1
17.2	Schraube Seite Motorgehäuse	2
17.3	Schraube Stirn Motorgehäuse	2

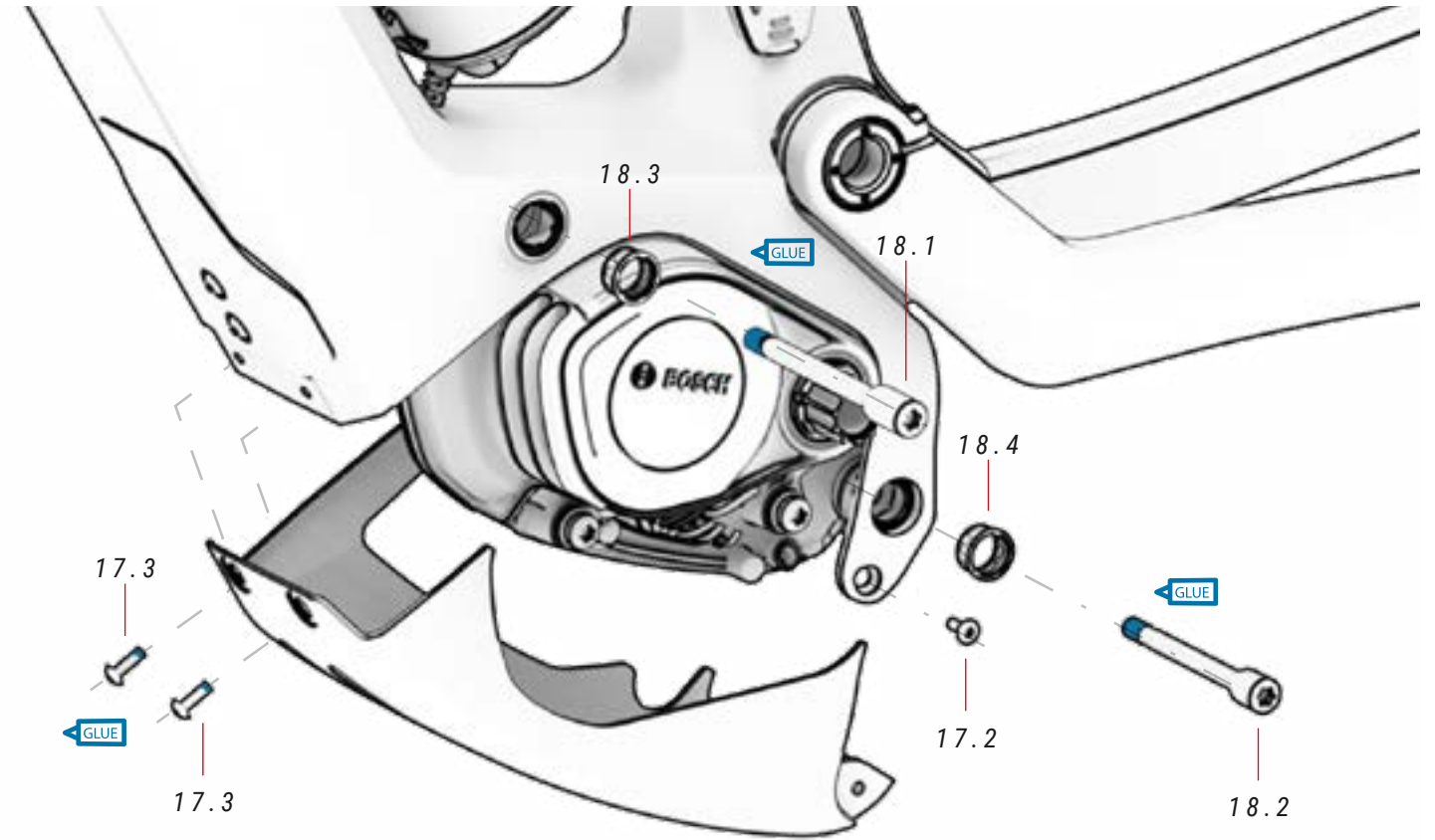

## 18 SCHRAUBE MOTOR

N°	Artikel	Menge
18.1	Schraube Lang   Ref. Bosch: EB11.200.15J	1
18.2	Schraube   Ref. Bosch: EB11.200.12G	1
18.3	Die Buchse Lang   Ref. Bosch: EB11.200.15H	1
18.4	Kurzer Einsatz   Ref. Bosch: EB11.200.12F	1
18.5	Breiter Adapter   Ref. Bosch: EB11.200.0T9	1
18.6	Der Schraubenmutter   Ref. Bosch: EB11.200.03C	2

## SCHUTZVORRICHTUNGEN

ALLE MODELLE

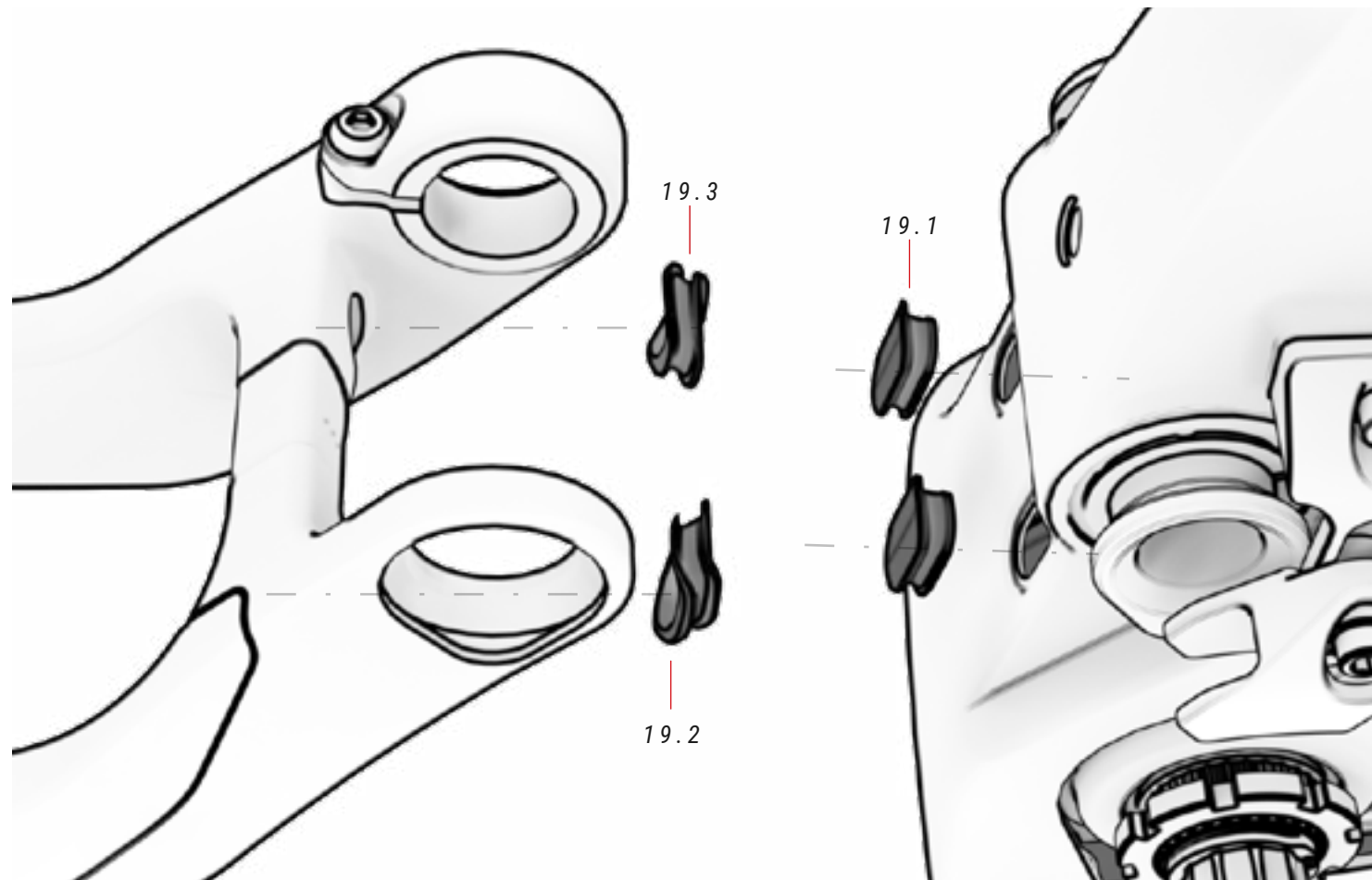

### 19 KABELSATZ MIT FÜHRUNG ref. 363304900

N°	Artikel	Menge
19.1	Vorderes Dreieck-Kabel-Management	2
19.2	Rechter Rohr-Kabelmanagement	1
19.3	Linkes Rohr-Kabelmanagement	1
19.4	Schraube	2
19.5	Geschwindigkeitssensorschlauch	1
19.6	Feststell-Schrauben	2

## GESCHWINDIGKEITSSENSOR, KABELFÜHRUNGEN UND SCHRAUBSTIFTE FÜR DIE ANBRINGUNG DER BREMSEN

ALLE MODELLE

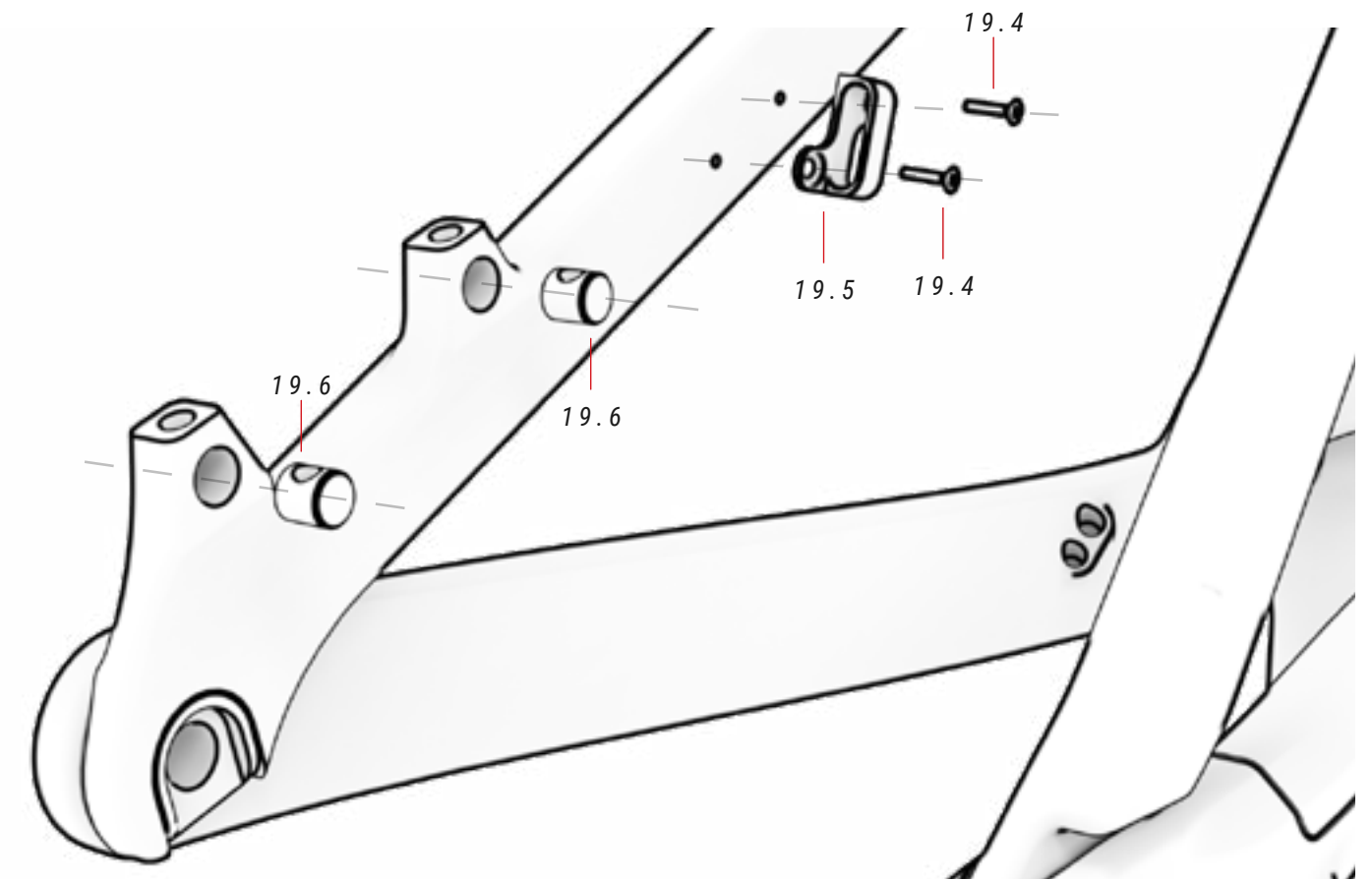

### 20 ABELFÜHRUNG UND SCHRAUBEN

N°	Aritkel	Menge
20.1	Schraube Kabelführung  Ref. Bosch: EB11.200.02S	1



# SCHUTZVORRICHTUNGEN

ALLE MODELLE

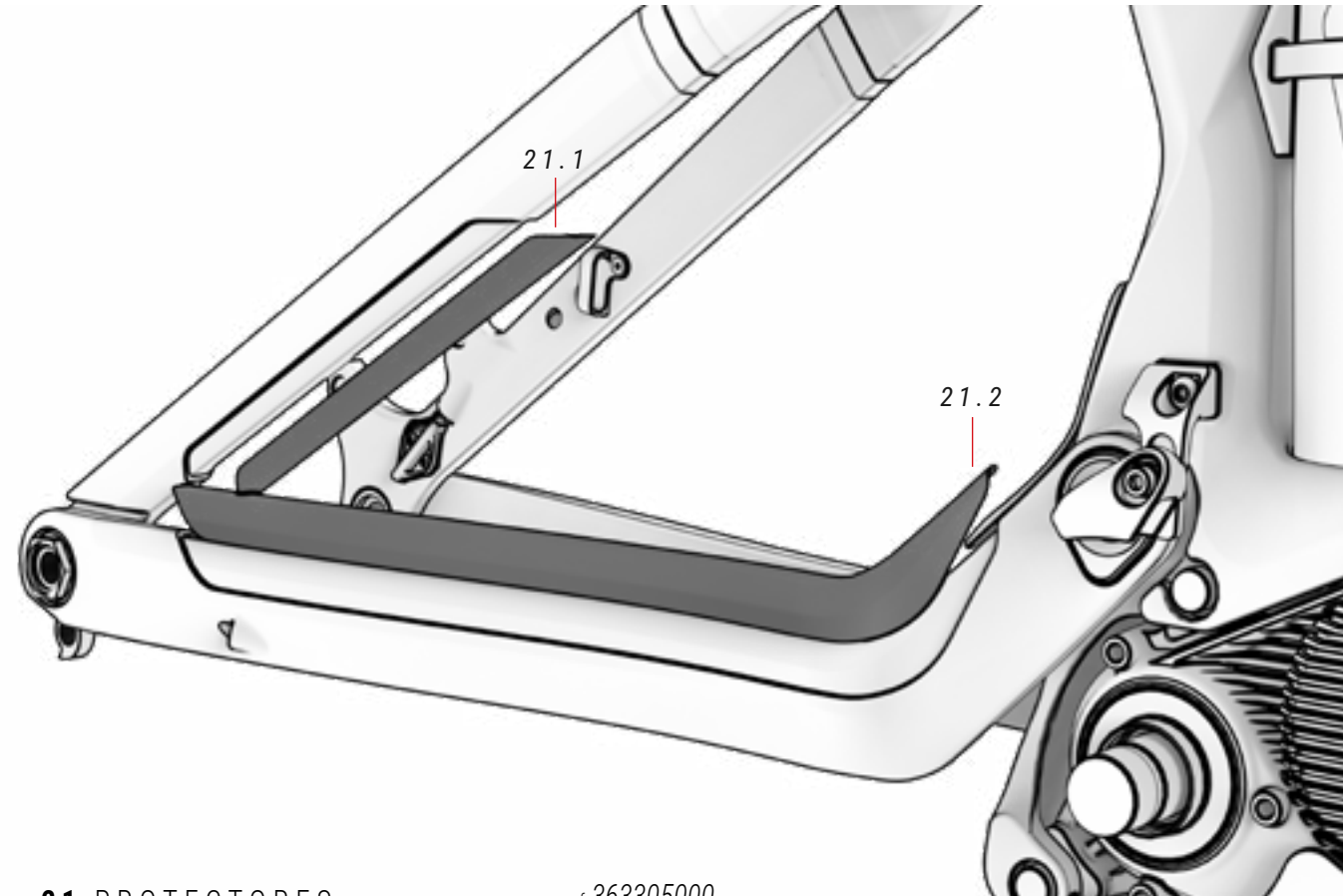

## 21 PROTECTORES

ref. 363305000

Nº	Artikel	Menge
21.1	Schutz Oberrohr	1
21.2	Kettenschutz	1
21.3	Unterer Diagonalrohrschutz	1
21.4	Diagonalrohrschutz schrauben	2
21.5	Fender	1
21.6	Fender schrauben	1
21.7	Oberer Diagonalrohrschutz	1
21.8	Schrauben	2

# SCHUTZ FÜR DEN HAUPTGELENKPUNKT DER SCHWINGE

ALLE MODELLE

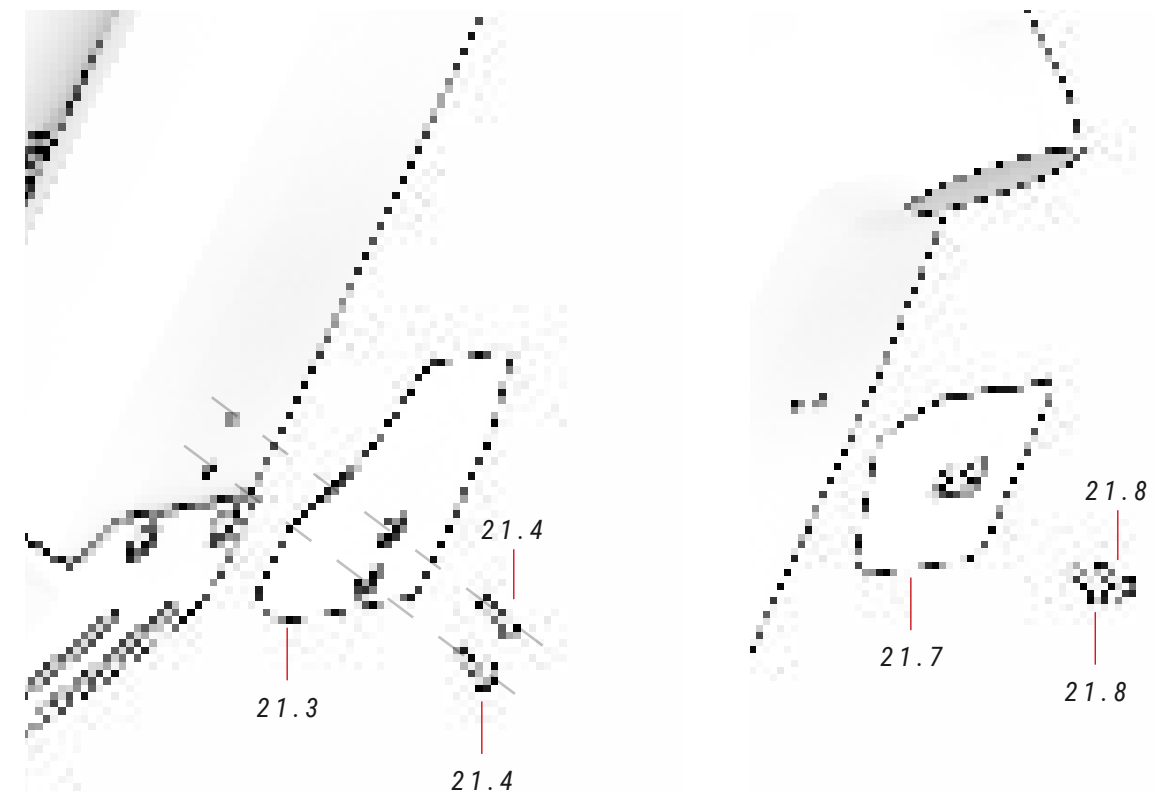
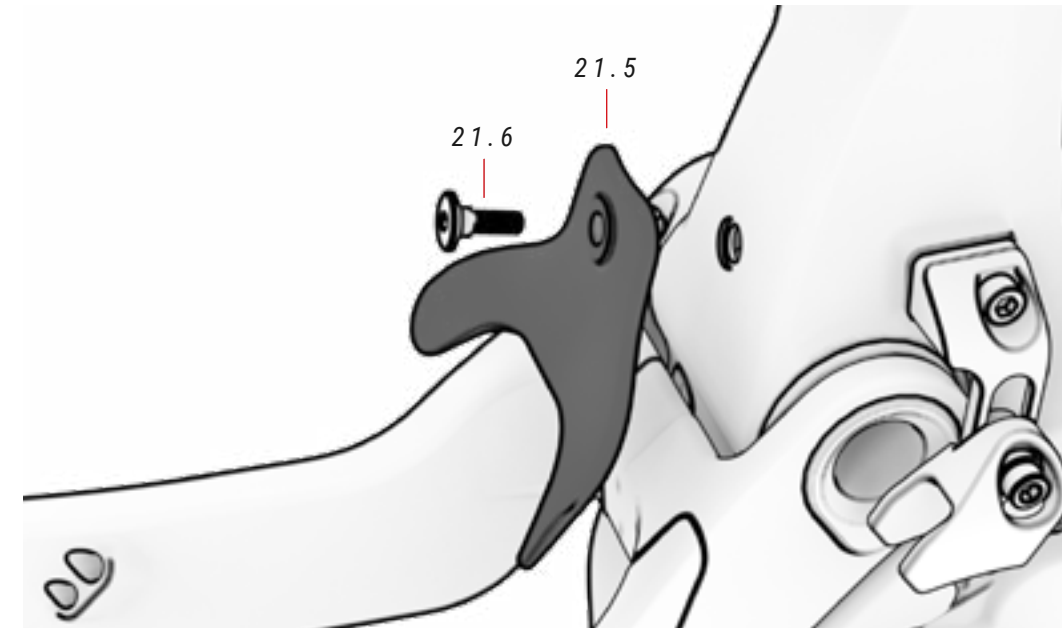

VERDRAHTUNG MECHANISCHER ELEMENTE

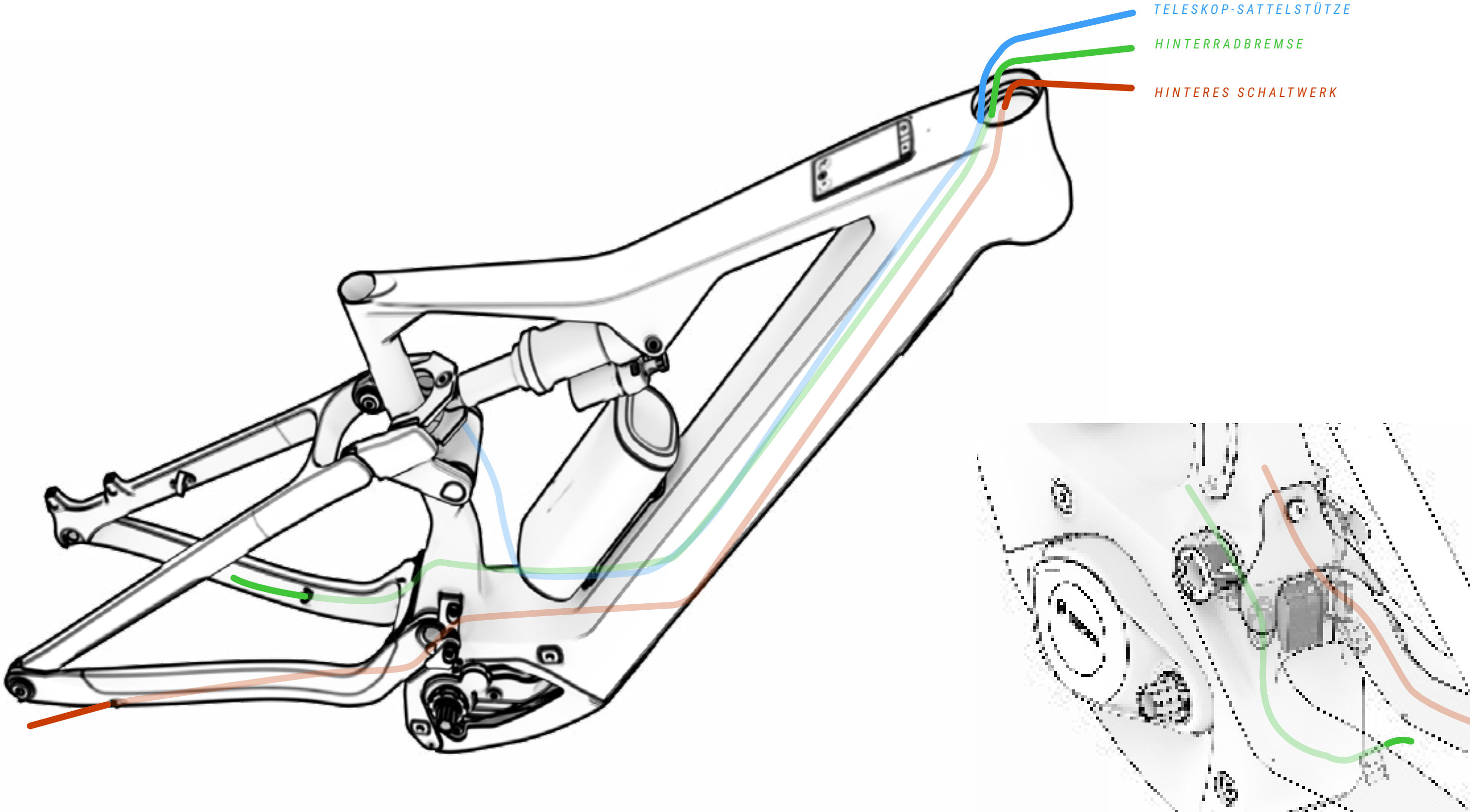

## VERKABELUNG DER BAUTEILE DES ELEKTRISCHEN SYSTEMS

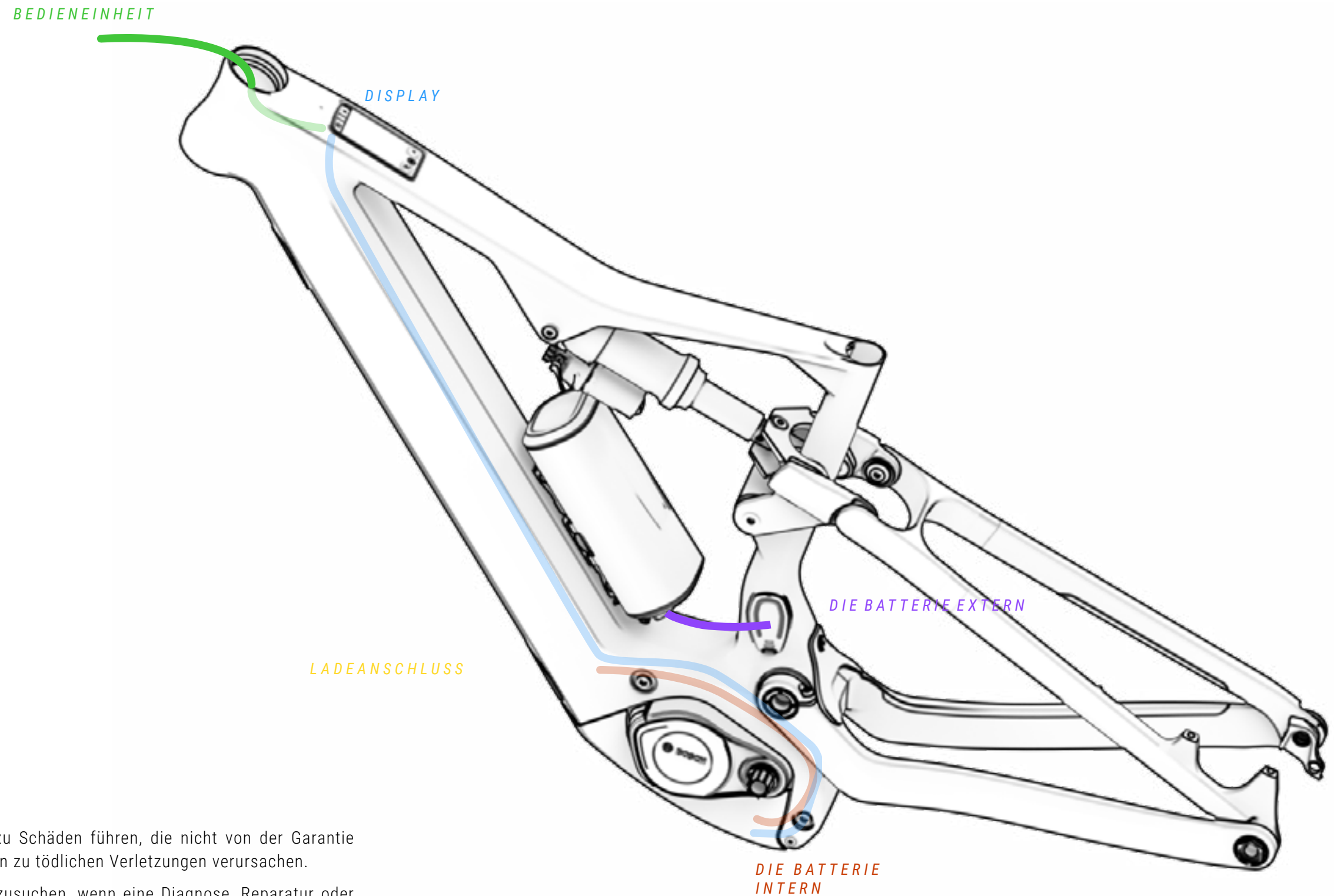

⚠ Eine falsche Handhabung der elektrischen Bauteile kann zu Schäden führen, die nicht von der Garantie abgedeckt sind. Diese Schäden können auch schwere bis hin zu tödlichen Verletzungen verursachen.

BH empfiehlt, immer einen offiziellen Vertriebs Händler aufzusuchen, wenn eine Diagnose, Reparatur oder Installation elektrischer Bauteile erforderlich ist. Diese Maßnahmen erfordern fortgeschrittene technische Kenntnisse.

# SCHEMA DER KOMPONENTEN DES ELEKTRISCHEN SYSTEMS

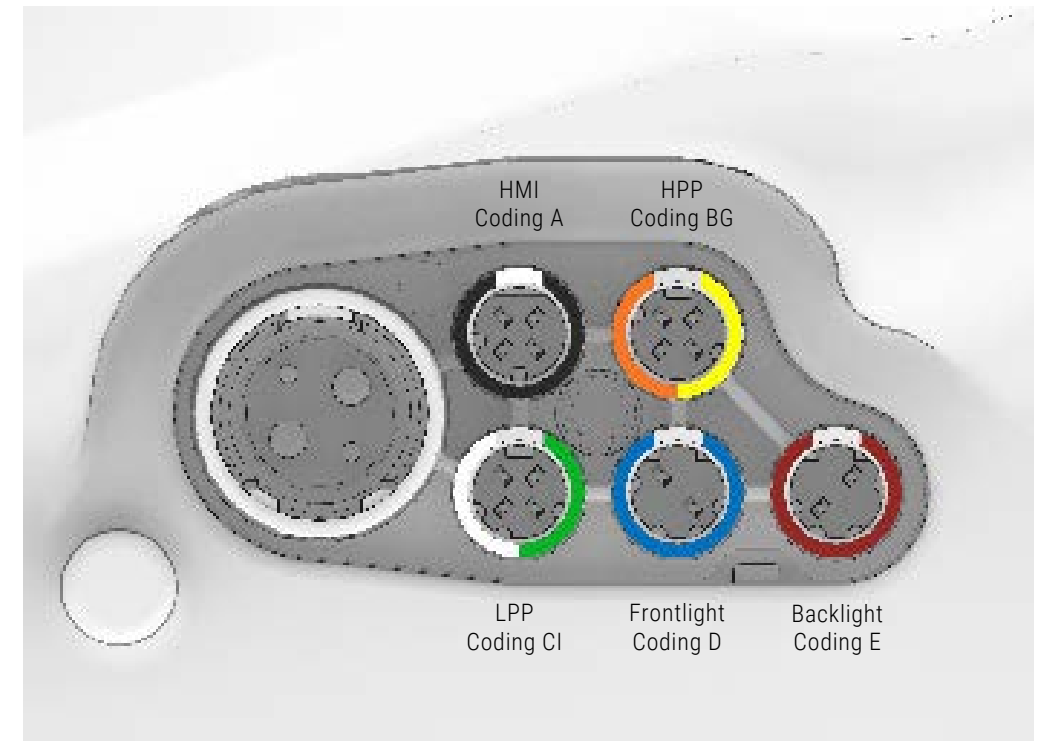
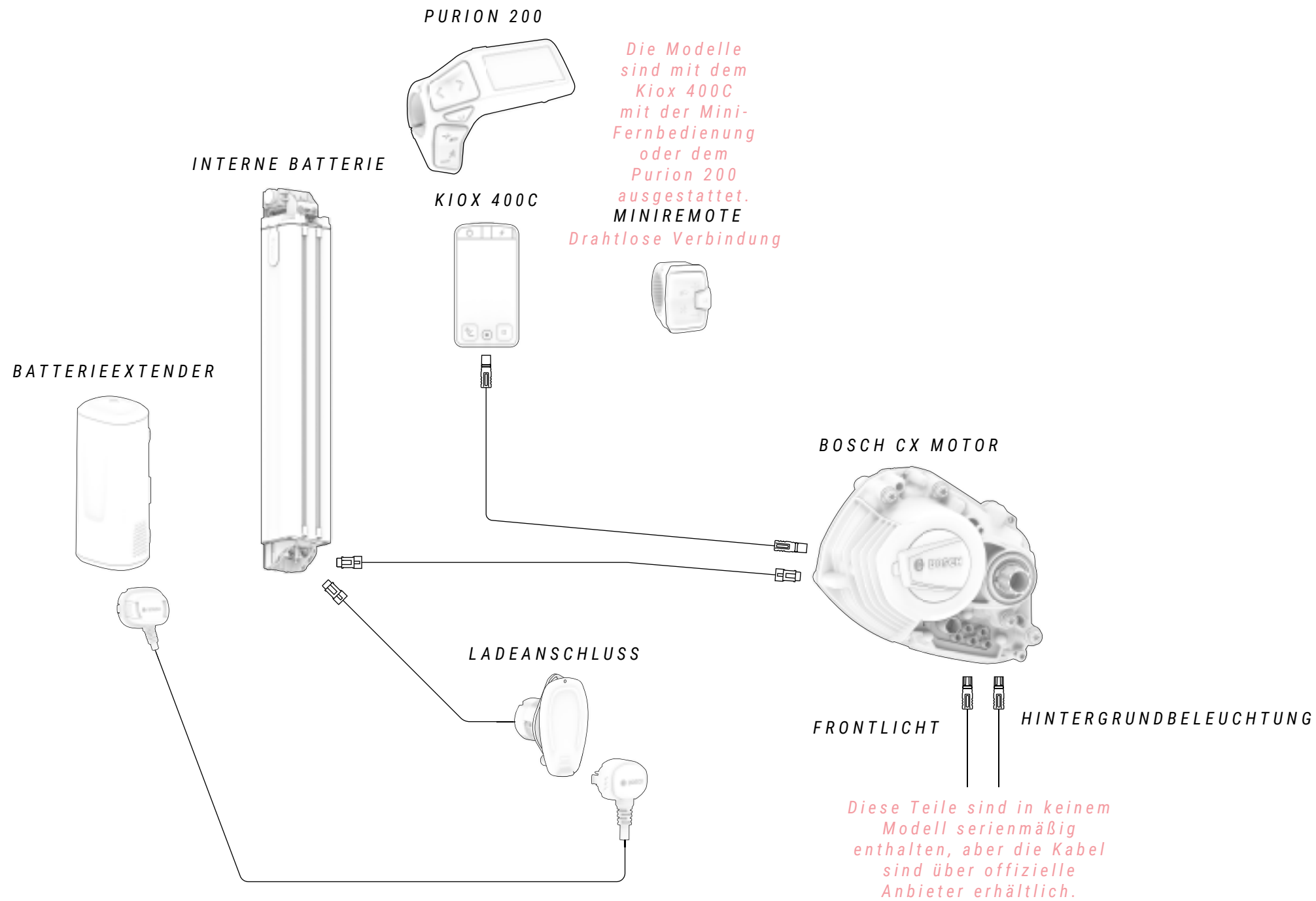

⚠ Für eine präzise und sichere Installation der Shimano-Komponenten lesen Sie bitte die spezifische Anleitung des Herstellers:

⚠ Eine falsche Handhabung der elektrischen Bauteile kann zu Schäden führen, die nicht von der Garantie abgedeckt sind. Diese Schäden können auch schwere bis hin zu tödlichen Verletzungen verursachen.

BH empfiehlt, immer einen offiziellen Vertriebshändler aufzusuchen, wenn eine Diagnose, Reparatur oder Installation elektrischer Bauteile erforderlich ist. Diese Maßnahmen erfordern fortgeschrittene technische Kenntnisse.

⚠ Wenn ein elektrischer Anschluss feucht wird oder durch eine äußere Verschmutzung verdichtet ist, kommt es zu einer chemischen Reaktion, durch die die Verbindungen sulfatisiert werden. Das heißt, das Kupfer der Kontakte oxidiert und es kommt zu Störungen bei der Leitfähigkeit.

Die Garantie deckt Schäden, die aus einer unsachgemäßen Instandhaltung der Verbindungen entstehen, nicht ab. Um Oxidationen zu vermeiden, genügt es, die Verbindungen regelmäßig (Stecker und Buchse) mit dielektrischem Entrostungsmittel zu reinigen, wie in der obigen Abbildung dargestellt.

# 10 KONFORMITÄTSERKLÄRUNG

**EU Declaration of Conformity** 

**The manufacturer:** BH BIKES EUROPE, SL.  
c/ Perretagana 10,  
01015 Vitoria, Spain

**Hereby declares that the following products:**

**Product description:**  Cycles –Electrically power assisted cycles –EPAC Bicycles

**Models designation:**

ATOMX LYNX 9.9, ATOMX LYNX 9.8, ATOMX LYNX 9.7, ATOMX LYNX 8.7, ATOMX LYNX 9.2, ATOMX LYNX 9.0,  
ATOMX LYNX 8.4, ATOMX LYNX 8.2, ATOMX CROSS,

LYNX+ NX ENDURO CARBON 9.8, LYNX+ NX ENDURO CARBON 9.7, LYNX+ NX ENDURO CARBON 9.6,  
LYNX+ NX TRAIL CARBON 8.8, LYNX+ NX TRAIL CARBON 8.7, LYNX+ NX TRAIL CARBON 8.6,  
LYNX+ NX ENDURO 9.1, LYNX+ NX ENDURO 9.0, LYNX+ NX TRAIL 8.0, LYNX+ NX TRAIL 7.9,

LYNX+ SL ENDURO CARBON 9.8, LYNX+ SL ENDURO CARBON 9.7, LYNX+ SL ENDURO CARBON 9.6,  
LYNX+ SL TRAIL CARBON 8.8, LYNX+ SL TRAIL CARBON 8.7, LYNX+ SL TRAIL CARBON 8.6, LYNX+ SL ENDURO 9.1,  
LYNX+ SL ENDURO 9.0, LYNX+ SL TRAIL 8.0, LYNX+ SL TRAIL 7.9,

LYNX TRAIL CARBON 8.9, LYNX TRAIL CARBON 8.7, LYNX TRAIL CARBON 8.5, LYNX TRAIL 8.2, LYNX TRAIL 8.1,  
LYNX TRAIL 8.0, LYNX TRAIL 7.9, LYNX RACE CARBON 7.8, LYNX RACE CARBON 7.7,

IAEROLIGHT 1.9, IAEROLIGHT 1.8, IAEROLIGHT 1.7, IRS1 CARBON 1.6, IRS1 CARBON 1.5, IRS1 CARBON 1.4, IRS1 1.2,

IGRAVELX NX CARBON 2.9, IGRAVELX NX CARBON 2.7,

IGRAVELX CARBON 2.9, IGRAVELX CARBON 2.8, IGRAVELX CARBON 2.7, IGRAVELX 2.4, IGRAVELX 2.2,

CORE 29 PRO, CORE 29, CORE JET, CORE CROSS, CORE CITY WAVE, CORE STREET,

ATOM+ NX SUV, ATOM+ NX SUV WAVE, ATOM+ NX DIAMOND, ATOM+ NX DIAMOND WAVE, ATOM+ NX JET,  
ATOM+ NX WAVE,

ATOMe LYNX PRO 8.2, ATOMe LYNX 8.0, ATOMe PRO, ATOMe JET PRO, ATOMe CROSS PRO, ATOMe SUV PRO-SE,  
ATOMe SUV PRO-S, ATOMe SUV PRO, ATOMe DIAMOND WAVE PRO, ATOMe CITY WAVE PRO,

ATOM LYNX PRO 8.2, ATOM LYNX 8.1, ATOM LYNX 8.0, ATOM 29, ATOM CROSS PRO, ATOM JET, ATOM CROSS,  
ATOM SUV PRO, ATOM DIAMOND WAVE PRO, ATOM CITY WAVE PRO, ATOM CITY WAVE, ATOM CITY, ATOM STREET

**Year of manufacture:** 2025 and 2026

Comply with all of the relevant requirements of the Machinery Directive (2006/42/EC).  
Comply with Low Voltage Directive (LVD) 2014/35/EU.  
Comply with all of the relevant requirements of RD 139/2014, de 9 de Mayo.

Furthermore, the machine complies with all of the requirements of the Electromagnetic Compatibility Directive 2014/53/EU.

The production control is assured by our Quality Management System, which fulfills the requirements of the standard ISO 9001

The following harmonized standards have been applied:  
DIN EN 15194 Cycles – Electrically power assisted cycles – EPAC bicycles;  
DIN ISO 4210-1:2014-5-6-7-8-9 Safety requirements for bicycles

Technical documentation filed at:  
BH BIKES EUROPE, SL.  
c/ Perretagana 10,  
01015 Vitoria, Spain

Prepared and reviewed by the BH Quality Department (Headquarters)

Rev.19 01/06/2025 Page 1 of 1

# 11 HILFE UND ZUSÄTZLICHE RESSOURCEN

BH bietet Ihnen verschiedene Medien, um Fragen zu beantworten. Darüber hinaus können Sie über unsere sozialen Netzwerke Teil unserer globalen Biker-Community werden.

## TECHNISCHE RESSOURCEN

Auf der Webseite von BH Bikes finden Sie alle notwendigen Ressourcen, um Ihr Bike auf Vordermann zu bringen. Unter dem folgenden Link finden Sie die Benutzerhandbücher, Apps, Garantien, Dateien für die Aktualisierung der Displays und Erklärvideos für die verschiedenen Vorgänge:

<https://www.bhbikes.com/manuals>

Sie können sich auch Schritt-für-Schritt-Erklärungen für verschiedene Instandhaltungs- und Einstellvorgänge auf unserem speziellen Youtube-Kanal anschauen:

<https://www.youtube.com/user/ServicioTecnicoBH>

## KONTAKTE

Unsere autorisierten Vertriebshändler verfügen über die entsprechenden Kenntnisse und notwendigen Hilfsmittel, um Sie bei allem, was Ihr Bike betrifft, zu unterstützen. Zögern Sie nicht, sich mit einem Geschäft in Ihrer Nähe in Verbindung zu setzen. Sie finden es unter dem folgenden Link:

[https://www.bhbikes.com/es\\_ES/busca-tu-tienda-mas-cercana/buscador-de-tiendas](https://www.bhbikes.com/es_ES/busca-tu-tienda-mas-cercana/buscador-de-tiendas)

Für den direkten Kontakt mit uns:

Tel: + 34 945 13 52 02

[info@bhbikes.com](mailto:info@bhbikes.com)

P.I. Jundiz- Perretagana 10, 01015 Vitoria, Alava (Spanien)

## SOZIALE NETZWERKE

Werden Sie Teil unserer globalen Biker-Community. Entdecken Sie mehr über die BH-Erfahrungen anderer Radfahrer und teilen Sie Ihre eigenen.





[www.bhbikes.com](http://www.bhbikes.com)



**BH**