



INHALT

01 EINFÜHRUNG	3
SYMBOLE	3
02 BH GARANTIE	4
LEBENSDAUER-GARANTIE FÜR RAHMEN	4
REGISTRIEREN DER LEBENSDAUER-RAHMEN-GARANTIE	5
EINREICHEN EINES GARANTIEANSPRUCHS	5
03 WARTUNG	5
ÜBERPRÜFEN SIE DAS FAHRRAD VOR DER NUTZUNG	5
DAS FAHRRAD SAUBER HALTEN	6
SCHMIEREN SIE DAS GETRIEBE IMMER	6
TEIL WARTUNG	6
ERSATZTEILE	7
NACH EINEM STURZ, SCHLAG ODER AUFPRALL	7
04 WARNHINWEISE ZUR VERWENDUNG	8
MAXIMALE REIFENGRÖSSE	8
MINIMALE UND MAXIMALE EINSCHLAGLÄNGE DER SITZSTÜTZE	8
MAXIMALE GABELLÄNGE (ACHSE-BEWEGUNG)	8
MAXIMALE ANZAHL DER LENKUNGSABSTANDSSTÜCKE	8
POSITION DER SPINDEL INNERHALB DES GABELROHRS	8
BESTIMMTER EINSATZ	8
05 GRÖSSEN UND ABMESSUNGEN	8
06 TECHNISCHE DATEN	9
07 MONTAGE UND ERSATZTEILE	10
ABMESSUNGEN DES LENKROHRS	10
HEADSET-BAUGRUPPE	10
INTEGRIERTES EVO SL LENKER-COCKPIT	11
VERKABELUNG DER LENKERKOMPONENTEN	11
VORDERACHSMONTAGE	12
AUFHÄNGER	12
MONTAGE DES EINGEBAUTEN SCHLOSSES AN DER SATTELSTÜTZE DES SATTELS	12
SCHALTWERKHALTER	13
HINTENLICHT	13
TOOLBOX	14
FLASCHENHALTER	14
MONTAGE DER SHIMANO DI2 IM TRETLAGERGEHÄUSE	15
MONTAGE DER SHIMANO DI2 AN DER SATTELSTÜTZE	16
VERKABELUNG DER MECHANISCHEN TEILE	17
08 KONFORMITÄTSERKLÄRUNG	18

09 HILFE UND ZUSÄTZLICHE RESSOURCEN	18
--	----

01 EINFÜHRUNG

Dieses Benutzerhandbuch enthält wichtige Informationen für die ordnungsgemäße Verwendung und Wartung des Fahrrads. Insbesondere enthält dieses Dokument spezifische Informationen über das **ULTRALIGHT (LR906 / LR806 / LR706 / LR606)**. Bitte lesen Sie das gesamte Handbuch sorgfältig durch. Die Bedienungsanleitungen aller BH-Modelle können auf der Website unter folgender Adresse eingesehen werden:

<https://www.bhbikes.com/manuals>

Bitte beachten Sie, dass die Bedienungsanleitungen auf der BH BIKES Website regelmäßig aktualisiert werden. Vergewissern Sie sich, dass Sie die neueste Version von der Website heruntergeladen haben. Sie können die Version auf der Startseite überprüfen.

Dieses Dokument enthält zusätzliche Informationen zum allgemeinen Benutzerhandbuch, das unter folgender Adresse zu finden ist:

https://www.bhbikes.com/es_INT/quienes-somos/manuales-descargas

Sie können die Eigenschaften, Empfehlungen und Garantien von Teilen von Drittanbietern auf den entsprechenden offiziellen Websites überprüfen.

SYMBOLE

Dieses Dokument enthält verschiedene Symbole, die auf Gebrauchs-, Wartungs- und Montagewarnungen hinweisen. Lesen Sie sich die Bedeutung jedes einzelnen Symbols sorgfältig durch, um unsachgemäße Handhabung oder gefährliche Situationen zu vermeiden, die zu schweren Verletzungen oder tödlichen Unfällen führen können.

SICHERHEIT

 **GEFAHR:** bezieht sich auf eine gefährliche Situation, die, wenn sie nicht vermieden wird, zu schweren Verletzungen oder sogar zu einem tödlichen Unfall führt.

 **WARNUNG:** weist auf eine gefährliche Situation hin, die, wenn sie nicht vermieden wird, zu schweren Verletzungen oder sogar zu einem tödlichen Unfall führen kann.

 **ACHTUNG:** bezieht sich auf eine gefährliche Situation, die, wenn sie nicht vermieden wird, zu leichten oder mittelschweren Verletzungen führen kann.

 **ELEKTRISCHE SCHLAGGEFAHR:** bezieht sich auf eine gefährliche Situation, die, wenn sie nicht vermieden wird, zu schweren Verletzungen durch einen elektrischen Schlag oder sogar zum Tod führen kann.

 **KURZSCHLUSSGEFAHR:** bezieht sich auf eine gefährliche Situation, die, wenn sie nicht vermieden wird, Kurzschlüsse in den elektrischen Komponenten verursachen kann. Kurzschlüsse können Schäden an den elektrischen Bauteilen und Brände verursachen.

WERKZEUGE

 **FLAT WRENCH**

 **ALLEN SCHLÜSSEL**

 **TORX-SCHLÜSSEL**

 **KREUZSCHLITZSCHRAUBENDREHER**

 **10Nm ANZUGSMOMENTE:** Auf einer Seite jedes Werkzeugsymbols wird das Anzugsmoment in Newtonmeter angegeben.

ART DER ASSEMBLY-VERBINDUNG

 **ÖL:** leichte Schmierung für Elemente wie Ketten und Kabel.

 **GREASE:** Montagefett.

 **CARBON PASTE:** Montagepaste, die verwendet wird, um die Reibung der Kohleelemente zu erhöhen.

 **KLEBSTOFF:** verwenden Sie eine mittelfeste Schraubensicherung.

 Klebstoff wird verwendet, um die Schrauben zu befestigen und sicherzustellen, dass sie sich bei der Benutzung des Fahrrads nicht durch Vibrationen lösen. Geben Sie in jedem Fall einen Tropfen Schraubensicherung auf die Spitze des Gewindes. Bringen Sie nie mehr als einen Tropfen um das Gewinde herum an, da sich die Schraube sonst nur sehr schwer entfernen lässt.

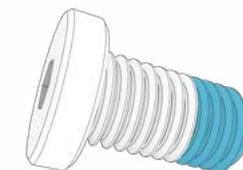

02 BH GARANTIE

BH BIKES verpflichtet sich, langlebige Fahrräder anzubieten, die den höchsten Qualitätsstandards entsprechen. Daher bietet BH BIKES neben der gesetzlichen Garantie eine zusätzliche Deckung und Garantie an. In diesem Abschnitt werden die verschiedenen Garantietypen und das Verfahren zur Registrierung für die Zusatzgarantie "LifeTime Frame" beschrieben.

GESETZLICHE GARANTIE

Die gesetzliche Garantie deckt den Erstkäufer im Falle von Herstellungsfehlern und/oder Nichtkonformitäten. Diese Garantie gilt für die von BH BIKES hergestellten Rahmen und Komponenten. Die Garantiezeit wird nach den geltenden Gesetzen des Landes, in dem das Fahrrad gekauft wurde, festgelegt und beginnt mit dem Kaufdatum; während dieser Zeit hat der Garantiennehmer das Recht, alle Herstellungsfehler kostenlos reparieren oder ersetzen zu lassen, einschließlich der Erstattung der Transportkosten und aller dadurch verursachten Verluste. Um die Garantie in Anspruch nehmen zu können, müssen verschiedene Bedingungen erfüllt sein:

- Diese Garantie berührt nicht die Rechte des Verbrauchers, die nach den geltenden Gesetzen des jeweiligen Landes gelten.
- Defekte Fahrräder oder Teile werden von der Garantie abgedeckt, wenn unser technischer Kundendienst dies entscheidet.
- Die Garantie umfasst nicht den Ersatz von Teilen, die dem Verschleiß unterliegen und durch den normalen Gebrauch des Fahrrads entstehen.
- Die Garantie erstreckt sich nicht auf Defekte oder gebrochene Teile, die auf unsachgemäßen Gebrauch des Fahrrads, Verwendung für Wettbewerbe, Montage von nicht originale Zubehör oder unsachgemäße Handhabung und falsche Wartungsarbeiten zurückzuführen sind.
- Die Garantie gilt nicht, wenn die Inspektion vor der Auslieferung und die entsprechenden, in diesem Dokument enthaltenen Inspektionsintervalle nicht von einem BH Vertragshändler durchgeführt, eingehalten, entsprechend dokumentiert und abgestempelt wurden.
- Sollte die Reparatur nicht zufriedenstellend sein und nicht sicherstellen, dass die optimalen Bedingungen für den beabsichtigten Gebrauch erfüllt werden, hat der Garantiennehmer das Recht, den Ersatz des gekauften Artikels oder des fehlerhaften Teils durch einen Artikel mit identischen Eigenschaften zu verlangen oder den für den beschädigten Artikel oder Teil gezahlten Betrag zurückzuerhalten.
- Die Garantiezeit wird während der Reparaturen unterbrochen bzw. bei ausgetauschten Artikeln oder Teilen verlängert.
- Jeder Anspruch auf diese Garantie erlischt sechs Monate nach Ablauf der Garantiezeit.
- Alle Garantieansprüche müssen von einem autorisierten Händler bearbeitet werden.
- Geografischer Geltungsbereich: siehe Benutzerhandbuch oder [www. BHBikes.com](http://www.bhbikes.com)

Besuchen Sie den folgenden Link, um die Bedingungen und Konditionen zu lesen:

https://www.bhbikes.com/es_INT/registro-garantia-vida-bh/registra-tu-bici-garantia-de-por-vida

LEBENSDAUER-GARANTIE FÜR RAHMEN

BH Bikes bietet dem Erstkäufer über seine autorisierten Geschäfte eine Handlungspolice zur Deckung von Herstellungsfehlern an Rahmen für einen Zeitraum, der über die gesetzliche Gewährleistung des Produkts hinausgeht, gemäß den folgenden Klauseln:

1. **Die LEBENSDAUER-Garantie gilt ausschließlich für BH-Rahmen und Fahrräder, die über von BHBIKES EUROPE S. L. autorisierte Geschäfte verkauft werden.L.**
 - Der Käufer muss die LIFETIME-Garantie innerhalb von 30 Kalendertagen nach dem Kaufdatum, wie es auf der von dem autorisierten Geschäft ausgestellten Rechnung angegeben ist, online mit den ordnungsgemäß ausgefüllten Angaben registrieren.
 - Diese Garantie kann nicht auf nachfolgende Käufer übertragen werden und erlischt, wenn das Fahrrad an einen Dritten verkauft wird. Unter Erstkäufer ist die Person zu verstehen, die die Garantie zum Zeitpunkt des Kaufs registriert; die kommerzielle Garantie kann nicht auf Dritte übertragen werden, die nicht der Erstkäufer sind.
 - Es ist obligatorisch, das Fahrrad in einem von BHBIKES EUROPE autorisierten Betrieb gemäß den Anweisungen in der Bedienungsanleitung warten zu lassen.
2. **Die LIFETIME-Garantie erstreckt sich nicht auf:**
 - Die Hinterradschwinge der doppelt gefederten Modelle, die Gabel, die Kinderfahrräder, Defekte und/oder das Verblassen der Originallackierung oder Rost, der durch natürlichen Verfall entstanden ist.
 - Defekte oder Brüche, die auf einen Unfall oder unsachgemäßen und/oder fahrlässigen Gebrauch des Fahrrads zurückzuführen sind.
 - Wenn Komponenten oder Zubehörteile eingebaut wurden, die nicht für den Gebrauch, für den das Fahrrad konzipiert wurde, bestimmt oder damit nicht kompatibel sind.
 - Defekte, die auf unsachgemäße Handhabung zurückzuführen sind.
 - Kratzer, Verfärbungen oder Flecken, die durch die Verwendung von Scheuermitteln, scharfen Gegenständen, Klemmen und/oder durch längere Sonneneinstrahlung oder andere Witterungseinflüsse verursacht wurden.
 - Mängel, die durch den normalen Verschleiß des Fahrrads verursacht werden, einschließlich solcher, die auf Materialermüdung zurückzuführen sind. Ermüdungsschäden sind ein Anzeichen dafür, dass der Rahmen durch den normalen Gebrauch beschädigt wurde, weshalb es in der Verantwortung des Benutzers liegt, das Fahrrad regelmäßig zu überprüfen.
 - Unsachgemäße Verwendung und/oder Wartung des Produkts (lesen Sie die Gebrauchs- und Reinigungsempfehlungen sorgfältig durch).
 - Rahmen, die bei Wettbewerben, Demos oder als Leihfahrrad verwendet wurden.

Lesen Sie die vollständigen Geschäftsbedingungen unter:

https://www.bhbikes.com/es_INT/registro-garantia-vida-bh/registra-tu-bici-garantia-de-por-vida

REGISTRIEREN DER LEBENSDAUER-RAHMEN-GARANTIE

Sie müssen das Fahrrad innerhalb von 30 Tagen nach dem Kauf registrieren, um in den Genuss der erweiterten Garantie von BH BIKES zu kommen. Folgen Sie den nachstehenden Schritten, um die verlängerte LIFETIME FRAME-Garantie zu aktivieren:

- **LIFETIME FRAME WARRANTY**

Sie müssen das Fahrrad auf der BH BIKES Website registrieren, um in den Genuss der verlängerten LIFETIME FRAME-Garantie zu kommen:

https://www.bhbikes.com/es_INT/registro-garantia-vida-bh/registra-tu-bici-garantia-de-por-vida

Sehen Sie sich dieses Video an, um zu erfahren, was Sie tun müssen:

<https://youtu.be/47aLVgUI248>

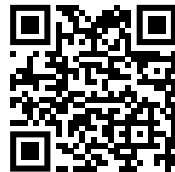

- ⚠ Die Seriennummer, die für die Registrierung des Fahrrads erforderlich ist, befindet sich auf dem Boden des Fahrrads, auf dem Sitzrohr, über dem Tretlager:

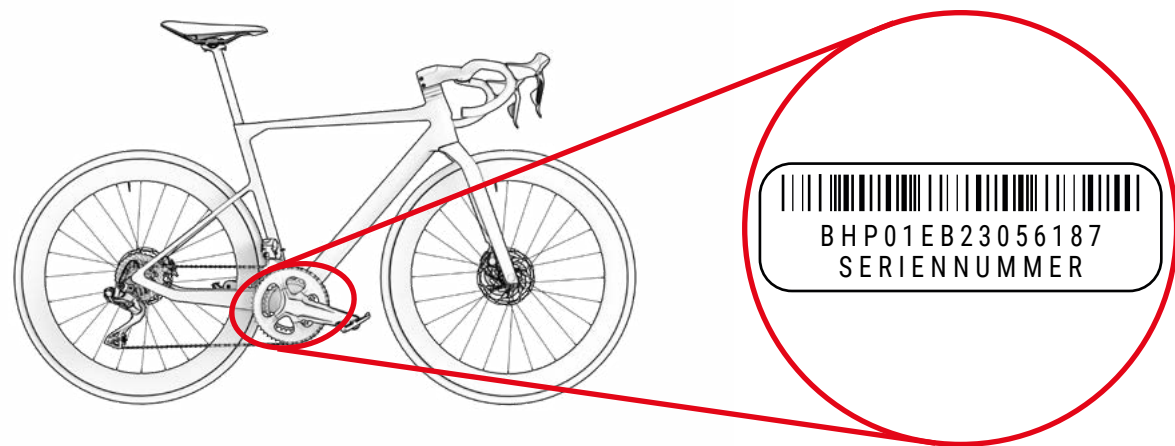

EINREICHEN EINES GARANTIEANSPRUCHS

Alle Garantieansprüche müssen über einen offiziellen BH Händler abgewickelt werden. Der Händler analysiert den Anspruch, um den Umfang zu ermitteln und eine vorläufige Bewertung des Vorfalls vorzunehmen. Der Händler wird den Anspruch direkt bei BH einreichen und bearbeiten. Sobald BH die erforderlichen Abhilfemaßnahmen festgelegt hat, sendet der Händler diese Informationen an den Kunden.

Alle Reklamationen müssen von dem offiziellen Händler bearbeitet werden, bei dem Sie Ihr Fahrrad gekauft haben. Wenn dies nicht möglich ist, wenden Sie sich bitte direkt an uns. Wir helfen Ihnen, einen Vertragshändler in Ihrer Nähe zu finden:

https://www.bhbikes.com/es_INT/quienes-somos/contacto

03 WARTUNG

Dieses Benutzerhandbuch enthält wichtige Informationen für **ULTRALIGHT (LR906 / LR806 / LR706 / LR606)**. Bitte lesen Sie das gesamte Handbuch sorgfältig durch. Die Bedienungsanleitungen aller BH-Modelle können auf der Website unter folgender Adresse eingesehen werden:

<https://www.bhbikes.com/manuals>

Dieses Dokument enthält zusätzliche Informationen zum allgemeinen Benutzerhandbuch, das unter folgender Adresse abrufbar ist:

<https://www.bhbikes.com/manuals>

Sie können die Eigenschaften und Empfehlungen von Teilen von Drittanbietern auf den entsprechenden offiziellen Websites überprüfen.

ÜBERPRÜFEN SIE DAS FAHRRAD VOR DER NUTZUNG

Die Fahrräder werden während des gesamten Herstellungsprozesses und bei der Endkontrolle in der Werkstatt von BH mehrmals überprüft. Da die Funktion des Fahrrads während des Transports beeinträchtigt werden kann oder Dritte das Fahrrad vor dem Verkauf verändert haben könnten, muss vor jeder Fahrt Folgendes überprüft werden:

- **RAHMEN:** keine Risse, Beschädigungen oder seltsame Geräusche.
- **KETTE:** sie muss geschmiert sein und das Übertragungssystem darf keine seltsamen Geräusche machen.
- **BREMSEN:** die Bremsen müssen einwandfrei funktionieren. Beim Anhalten den Bremshebel mit ausreichender Kraft betätigen und prüfen, dass er nicht den Lenker berührt.
- **REIFEN:** der Druck muss korrekt sein und es dürfen keine Schnitte auf der Lauffläche oder an den Seiten vorhanden sein. Überprüfen Sie auch, dass der Verschleiß nicht den empfohlenen Höchstwert überschreitet.
- **RÄDER:** die Räder müssen sich frei drehen lassen, um zu prüfen, wie sie sich drehen. Prüfen Sie auch den Abstand zwischen Bremsbelag und Felge sowie den Abstand zwischen Rahmen und Reifen.
- **LENKUNG:** die Lenkung muss sich leichtgängig und ohne merkwürdige Geräusche drehen lassen.
- **SCHWINGER-DREHPUNKTE:** wenn das Gewicht auf das Fahrrad einwirkt, muss die Federung wie erwartet und ohne merkwürdige Geräusche funktionieren. Wenn sie nicht richtig funktioniert oder Spiel zwischen den beweglichen Teilen vorhanden ist, kann dies bedeuten, dass die Anzugsdrehmomente nicht korrekt sind oder dass die Lager verschlissen sind.
- **LAGER:** die Lager müssen richtig und ohne merkwürdige Geräusche funktionieren. Die Lager unterliegen dem Verschleiß und müssen ausgetauscht werden, um Schäden an den Bauteilen, an denen sie angebracht sind, zu vermeiden.
- **ELEKTRISCHES SYSTEM:** Wenn das Fahrrad über ein elektrisches System verfügt, überprüfen Sie, ob es ordnungsgemäß funktioniert, indem Sie sicherstellen, dass der elektrische Unterstützungsmodus läuft und alle Teile ordnungsgemäß funktionieren (Motor, Display, Wechsel des Unterstützungsmodus und Geschwindigkeitssensor). Wenn keine elektrische Unterstützung vorhanden ist, überprüfen Sie, ob alle Anschlüsse korrekt sind und keine Anzeichen von Schäden aufweisen.

⚠️ Fahren Sie nicht mit Ihrem Fahrrad, wenn es einen dieser Punkte nicht erfüllt! Ein defektes Fahrrad kann zu schweren Unfällen führen! Wenn Sie unsicher sind oder Fragen haben, wenden Sie sich bitte an die nächstgelegene BH Werkstatt!

⚠️ Überprüfen Sie die Anzugsdrehmomente, um sicherzustellen, dass sie den Empfehlungen in den Benutzerhandbüchern entsprechen. Die Nichtbeachtung dieser Empfehlungen kann zu Unfällen und sogar zum Tod führen.

⚠️ Durch die Wirkung des Bodens und die auf das Rad ausgeübten Kräfte wird das Fahrrad stark beansprucht. Die verschiedenen Teile unterliegen aufgrund dieser dynamischen Belastungen einer Ermüdung und Abnutzung. Kontrollieren Sie das Fahrrad in regelmäßigen Abständen auf Verschleißerscheinungen, Kratzer, verbogene Teile, Abnutzung der Oberfläche oder Rissbildung. Teile können nach Ablauf ihrer Lebensdauer plötzlich ausfallen. Bringen Sie Ihr Fahrrad regelmäßig in eine BH Vertragswerkstatt, um diese Teile bei Bedarf austauschen zu lassen.

DAS FAHRRAD SAUBER HALTEN

Wir empfehlen Ihnen, die folgenden grundlegenden Präventionsmaßnahmen zu befolgen, um sicherzustellen, dass das Fahrrad in einwandfreiem Zustand ist. Die Nichtbeachtung dieser Empfehlungen kann zu vorzeitigem Verschleiß oder sogar zu Brüchen in bestimmten Bereichen führen, wie z. B. bei Dichtungen oder beweglichen Teilen.

- Reinigen Sie Staub und Schlamm mit einem feuchten Schwamm und einem sanften und neutralen Reinigungsmittel.
- Kunststoffteile dürfen nur mit Seifenwasser gewaschen werden.
- Reifen können mit einem Schwamm oder einer Bürste und Seifenwasser gewaschen werden.
- Trocknen Sie das Fahrrad nach der Reinigung ab, indem Sie es mit einem glatten Tuch fest abreiben.
- Schmieren Sie die Übertragungselemente nach jeder Reinigung.

⚠️ Schmutz kann Schäden verursachen, die zu Unfällen oder sogar zum Tod führen können.

⚠️ Verwenden Sie niemals Hochdruckreiniger oder Dampfreiniger.

SCHMIEREN SIE DAS GETRIEBE IMMER

Nach dem Waschen des Fahrrads kann die Schmierung des Kettengeriebes ebenfalls abgewaschen worden sein. Überprüfen Sie die Kettenglieder und schmieren Sie sie, falls erforderlich. Übermäßiges Schmieren kann mehr Schmutz anziehen, was zu vorzeitigem Verschleiß und fehlerhaftem Funktionieren des Systems führt.

⚠️ Verwenden Sie niemals Hochdruckreiniger oder Dampfreiniger.

TEIL WARTUNG

Das Fahrrad erfordert eine regelmäßige Wartung und ein Minimum an regelmäßigen Inspektionen. Die Häufigkeit der Wartungsarbeiten hängt von der Art des Fahrzeugs (Freizeit-, Rennrad oder Mountainbike) sowie von der Häufigkeit und den Bedingungen der Nutzung ab.

TEIL-WARTUNGSKALENDER

Teil	Erforderliche Maßnahmen	Vor jedem Ausflug	Monatlich	Jährlich
Beleuchtung	Funktionskontrolle.			
Reifen	Druckkontrolle.			
	Profil- und Flankenhöhe prüfen.			
Bremsen (auf der Felge)	Hebelweg, Belagstärke und Felgenposition prüfen.			
	Bremstest im Stand.			
	Bremsbeläge reinigen.			
Bremszüge	Sichtprüfung.			
Bremsen (Scheibenbremsen)	Bremsflüssigkeit (DOT-Flüssigkeit) wechseln.			
Federgabel	Schrauben und das entsprechende Anzugsdrehmoment prüfen.			
	Öl wechseln und Elastomer schmieren.			
Sattelstütze mit Federung	Wartung.			
	Spielkontrolle.			
Felgen an Felgenbremsen	Kontrolle und ggf. Austausch der Wandbeläge.	Spätestens nach dem zweiten Teil des Bremsbelags.		
Tretlagerachse	Kontrolle des Spiels.			
	Nachschmierung.			
Kette	Kontrolle und Schmierung.			
	Kontrolle und Austausch.	Nach 800 km.		
Kettensätze	Kontrolle und Nachspannen.			
Laufträder / Speichen	Kontrolle des Rundlaufs und der Speichenspannung.			
Steuersatz	Kontrolle des Steuersatzes.			
	Nachschmierung.			
Metalloberflächen	Wartung.	Mindestens einmal alle sechs Monate.		
Naben	Kontrolle der Lager.			
	Nachschmierung.			
Pedale	Kontrolle der Lager.			
	Schmierung, Reinigung des Verankerungsmechanismus.			

Teil	Erforderliche Maßnahmen	Vor jedem Ausflug	Monatlich	Jährlich
Sattelstütze / Vorbau	Kontrolle der Befestigungsschrauben.			
Schaltwerk / Umwerfer	Reinigung, Schmierung.			
Schnellspanner / Steckachse	Wirksamkeitskontrolle.			
Schrauben und Muttern	Kontrolle und Festziehen.			
Speichen	Spannungskontrolle.			
Vorbau / Sattelstütze	Ausbauen und neue Montagepaste auftragen.			
Schaltung / Bremsen	Demontage und Schmierung.			
Komponenten des elektrischen Unterstützungssystems	Kontrolle der Anschlüsse.			
	Kontrolle auf Verschmutzung.			

■ Sie müssen das Fahrrad nicht zu einem Fachmann bringen, wenn Sie geschickt und erfahren sind und über das entsprechende Werkzeug verfügen. Führen Sie die Abhilfemaßnahmen sofort durch, wenn Sie Probleme feststellen. Wenn Sie unsicher sind oder Fragen haben, wenden Sie sich bitte an BH.

■ Die oben beschriebenen Arbeiten dürfen nur von einem vertrauenswürdigen Fahrradreparaturexperten durchgeführt werden.

ERSATZTEILE

Um die optimale Leistung Ihres Fahrrads und die größtmögliche Sicherheit zu gewährleisten, müssen Originalteile verwendet werden. Die Nichtverwendung von Originalteilen kann zu Schäden führen, die nicht durch die Garantie abgedeckt sind.

Die häufigsten Ersatzteile sind Verschleißteile. Die häufigsten sind Reifen, Schläuche, Bremsbeläge, Scheibenbremsen und Bremsklötze sowie Felgen, wenn diese Teil der Bremseinheit sind, Scheinwerfer, Positionsleuchten, Batterien und Akkus.

- **REIFEN:** Ersetzen Sie sie durch einen gleichwertigen Reifentyp. Prüfen Sie die Kennzeichnung auf der Außenseite des Reifens (ETRTO-Norm). Beachten Sie, dass die Verwendung eines Reifens mit einem größeren Außendurchmesser als dem empfohlenen dazu führen kann, dass die Fußspitze beim Drehen des Lenkers das Vorderrad oder den Hinterradschutz berührt. Der Radfahrer kann die Kontrolle über sein Fahrrad verlieren und einen Unfall mit schwerwiegenden Folgen erleiden. Dies kann auch passieren, wenn der Pedalkettensatz durch einen längeren ersetzt wird.
- **INNENSCHLAUCHE:** Ersetzen Sie sie durch einen geeigneten Schlauch, der dem Reifentyp entspricht. Beachten Sie die Angaben auf der Außenseite des Schlauches (ETRTO-Norm).
- **SCHEIBENBREMSEN UND BREMSBELÄGE:** Befolgen Sie die Anweisungen des Herstellers.
- **SCHLACHTEN UND POSITIONSLEUCHTEN:** Ersetzen Sie die Glühbirne durch eine des gleichen Typs. Prüfen Sie die Anzeige auf der Metallfläche.

- **KETTE, RITZEL UND KETTENBLÄTTER:** Befolgen Sie die Anweisungen des Herstellers.
- **BATTERIEN UND AKKUMULATOREN:** Tauschen Sie sie gegen denselben Typ aus. Prüfen Sie die Angaben auf der Außenseite.

⚠ Denken Sie daran, dass die Nichtverwendung von Originalteilen zu Schäden führen kann, die nicht von der Garantie abgedeckt sind.

NACH EINEM STURZ, SCHLAG ODER AUFPRALL

Wenn Sie einen Sturz, Schlag oder Aufprall erleiden, vergewissern Sie sich zunächst, dass Sie in der Lage sind, weiterzufahren. Benutzen Sie das Fahrrad nicht, wenn Sie verletzt sind, und holen Sie bei Bedarf ärztliche Hilfe.

Wenn Sie weiterfahren können, überprüfen Sie das Fahrrad, um sicherzustellen, dass es einwandfrei funktioniert:

- Prüfen Sie, ob die Räder fest sitzen und ob die Felgen in der Mitte des Rahmens und der Gabel sitzen. Drehen Sie die Räder. Wenn sie sich nicht zentrieren lassen, weil der Spalt zu klein ist, trennen Sie die Bremsen von der Felge, damit sie sich frei bewegen kann.

⚠ Beachten Sie in diesem Fall, dass die Bremswirkung geringer ist.

- Prüfen Sie, ob der Lenker oder die Vorderseite des Rahmens verdreht oder gebrochen ist. Prüfen Sie, ob das Vorderrad fest auf der Gabel sitzt, indem Sie das Vorderrad zwischen den Beinen festhalten und versuchen, den Lenker in Bezug auf das Vorderrad zu verdrehen.
- Prüfen Sie, ob die Kette richtig aufgelegt ist. Wenn das Fahrrad auf die Getriebeseite gefallen ist, prüfen Sie, ob sie richtig funktioniert. Bitten Sie um Hilfe, um das Fahrrad auf den Sattel zu setzen und die Gänge zu wechseln. Wenn die Kette auf dem größten Ritzel sitzt, prüfen Sie den Abstand zwischen dem Zahnrad und den Speichen. Wenn das Zahnrad oder der Bügel verbogen sind, kann das erste Zahnrad in den Speichen stecken bleiben - Sturzgefahr! Das Zahnrad, das Hinterrad oder der Rahmen können beschädigt sein. Kontrollieren Sie den Umwerfer. Wenn sie sich verschoben hat, kann sich die Kette vom Gang lösen. Die Kraftübertragung des Fahrrads wird dadurch beeinträchtigt (siehe auch Abschnitt "Traktion").
- Überprüfen Sie den Sattel, das Oberrohr oder das Tretlagergehäuse, um sicherzustellen, dass keine Defekte vorliegen.
- Heben Sie das Fahrrad leicht an und lassen Sie es auf den Boden fallen. Wenn Sie Geräusche hören, überprüfen Sie das Fahrrad auf lose Schrauben.
- Überprüfen Sie das gesamte Fahrrad erneut auf verbogene Stellen, abgenutzte Lackierung oder Risse.
- Fahren Sie erneut vorsichtig, wenn bei der Überprüfung keine Probleme festgestellt wurden. Bremsen oder beschleunigen Sie nicht plötzlich und treten Sie nicht in die Pedale, wenn es bergauf geht. Wenn Sie sich unsicher sind, warten Sie auf ein Auto, das Sie abholt, anstatt einen Unfall zu riskieren. Zu Hause angekommen, sollten Sie das Fahrrad noch einmal sorgfältig inspizieren. Wenn Sie noch unsicher sind oder Fragen haben, wenden Sie sich bitte an die nächste BH-Werkstatt!

⚠ Verbogene Aluminiumteile dürfen nicht gerichtet, also nicht repariert werden. Auch danach besteht ein hohes Bruchrisiko, insbesondere bei Gabel, Lenker, Vorderteil, Kettensatz und Pedalen. Tauschen Sie sie für mehr Sicherheit aus.

04 WARNHINWEISE ZUR VERWENDUNG

MAXIMALE REIFENGRÖSSE

Wenn Sie einen Reifen mit einer anderen Größe auf Ihr Fahrrad montieren, überprüfen Sie, ob zwischen dem Reifen und anderen Teilen des Rahmens und der Gabel ein Abstand von mindestens 6 mm besteht.

MINIMALE UND MAXIMALE EINSCHLAGLÄNGE DER SITZSTÜTZE

Die Nichtbeachtung der in dieser Anleitung angegebenen maximalen und minimalen Einschubmaße der Sattelstütze kann eine Hebelwirkung auf den Rahmen verursachen. Der dabei ausgeübte Druck kann den Rahmen beschädigen und zu schweren Unfällen führen. Die Garantie deckt keine Schäden ab, die durch die Nichtbeachtung dieser Angaben entstehen.

MAXIMALE GABELLÄNGE (ACHSE-BEWEGUNG)

Beachten Sie die maximale Länge zwischen der Gabelachse und dem unteren Teil des Lenkrohrs (Achse-BEWEGUNG). Wenn diese maximale Länge nicht eingehalten wird, kann der Rahmen beschädigt werden, weil er einer größeren Belastung standhält als der, für die er konstruiert wurde, was zu schweren Unfällen führen kann.

MAXIMALE ANZAHL DER LENKUNGSABSTANDSSTÜCKE

In dieser Anleitung ist die maximale Anzahl der Lenkungsabstandshalter angegeben, die unter dem Vorbau angebracht werden können. Wird diese Höchstzahl nicht eingehalten, können die Materialien beschädigt werden, weil sie einer größeren Belastung standhalten als der, für die sie ausgelegt sind, und schwere Unfälle verursachen.

POSITION DER SPINDEL INNERHALB DES GABELROHRS

Über dem Vorbau dürfen keine Lenkungsabstandshalter angebracht werden. Andernfalls könnten die Materialien beschädigt werden, da sie einer größeren Belastung als derjenigen, für die sie ausgelegt sind, standhalten, was zu schweren Unfällen führen kann.

BESTIMMTER EINSATZ

Jedes Fahrrad wurde für einen bestimmten Einsatzzweck entwickelt. Die in diesem Handbuch beschriebenen Modelle haben den folgenden Verwendungszweck:

Dies ist eine Reihe von Bedingungen für den Betrieb des Fahrrads, die den Einsatz auf asphaltierten Straßen vorsehen. Darüber hinaus müssen die Räder jederzeit Kontakt mit der Fahrbahn haben.

05 GRÖSSEN UND ABMESSUNGEN

ALLE MODELLE

ULTRALIGHT

	H1	H2	H3	H4	H5	H6	H7	A1	A2	REACH	STACK
XS	463	100	383	510	574	410	974	74.5°	71.2°	367	513
SM	483	110	383	525	576	410	975	74°	72.3°	374	526
MD	502	126	383	541	579	410	979	73.5°	72.5°	381	542
LA	517	140	383	559	588	410	988	73°	73°	389	551
XL	538	165	383	575	604	410	1005	73°	75°	397	581

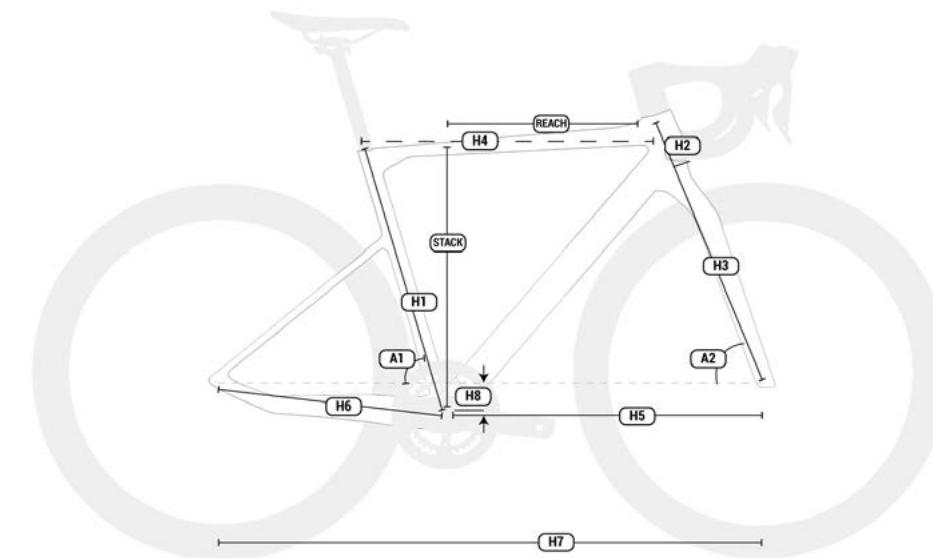

06 TECHNISCHE DATEN

TECHNISCHE SPEZIFIKATIONEN

Merkmale	Modelle	Spezifikation
Material		
Rahmen	Alle	Carbon
Gabel	Alle	Carbon
Empfohlener Einsatz	Alle	Road, Racing Performance
Größen	Alle	XS, SM, MD, LA, XL
Gabelhub	Alle	45mm
Maximale Höhe des Lenkungsdistanzstücks	Alle	2x15 + 1x10mm (serienmäßig vorgestanzt)
Gabel-Lenkungsrohr	Alle	Vollcarbon 1.5", konisch
Kompatible Laufradgröße	Alle	700C
Maximale Reifenbreite	Alle	32 mm
Tretlager	Alle	BB386
Tretlagergehäusebreite	Alle	86,5 mm
Innendurchmesser des Tretlagergehäuses	Alle	46 mm
Standard Ausfallenden vorne	Alle	Steckachse
Abmessungen der Vorderachse	Alle	100 mm
Gewinde der Vorderachse	Alle	12 x 1.0
Standard Ausfallenden hinten	Alle	Steckachse
Hinterachsabmessungen	Alle	142 mm
Hinterachsgewinde	Alle	12 x 1.0
Sattelstütze	Alle	Standard 27,2 mm
Sattelstützenklemme	Alle	Eingebaute Ausgleichsscheibe
Umwerfer	Alle	Carbon Monocoque
Umwerferwinkel	Alle	66-63°

Eigenschaften	Modelle	Especificación
Maximale Größe des großen Kettenblatts	Alle	55 Zähne
Minimale Größe des großen Kettenblatts	Alle	46 Zähne
Minimale Größe des kleinen Kettenblatts	Alle	34 Zähne
Maximale Größe des kleinen Kettenblatts	Alle	42 Zähne
Kompatibel mit dem Dreifach-Kettenblatt	Alle	Nein
Minimum Q-Faktor	Alle	145 mm
Maximale Länge des Kettensatzes	Alle	177 mm
Schaltwerk	Alle	Abnehmbares Ultralight
Kompatibilität mit Schaltungen	Alle	Shimano (mechanisch und elektronisch), Sram (nur elektronisch) und Campagnolo (nur elektronisch).
Vorderradbremse	Alle	160 mm
Minimaler/maximaler Durchmesser der Hinterradscheibe	Alle	140 mm min / 160 mm max
Verkabelung	Alle	Internes ACR-System
Flaschenhalter	Alle	2
Kompatibel mit Schutzblech	Alle	Nein
Kompatibel mit Gepäckträger	Alle	Nein
Kompatibel mit Kindersitz	Alle	Nein
Kompatibel mit Anhänger	Alle	Nein
Potentiometerkompatibilität	Alle	Ja
UCI Legal Certified	Alle	Ja
Empfohlenes Höchstgewicht (Fahrer+Ausrüstung+Taschen)	Alle	120 kg (auf den Rädern angegeben)

07 MONTAGE UND ERSATZTEILE

ABMESSUNGEN DES LENKROHRS

ALLE MODELLE

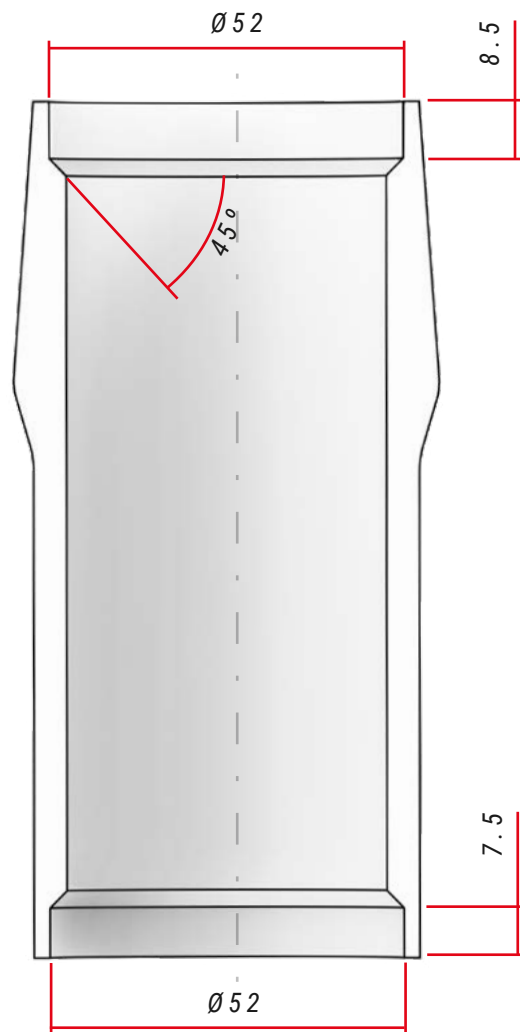

LENKERSPEZIFIKATIONEN

	Typ	Kontaktwinkel mit dem Kompressionsring / Gabelspur	Abmessungen des Lagers
Oberer	1,5" Gabelschaft	45°	52x40x7
Unterer	1,5" Gabelschaft	45°	52x40x7

HEADSET-BAUGRUPPE

ULTRALIGHT EVO MODELLE

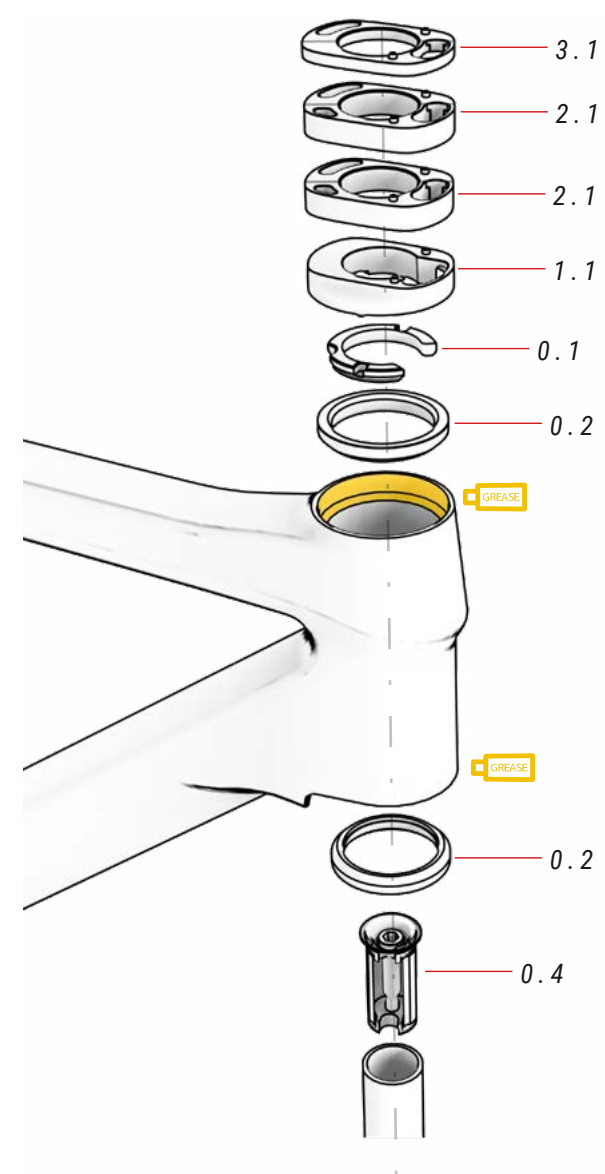

00 HEADSET

ref.: 383240700

Nr.	Artikel	Menge
0.1	Kompressor	1
0.2	Lager	2
0.3	Unterlegscheibe (nicht montieren)	1
0.4	Expander	1

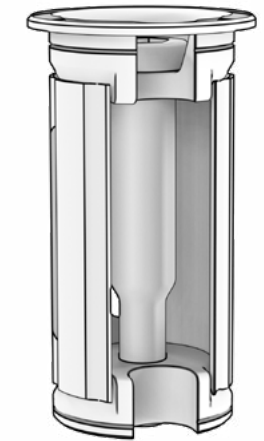

⚠ Carbongabeln dürfen niemals mit einer Spindel montiert werden. Die Spindel kann die Gabel mit einem Druck belasten, für den sie nicht ausgelegt ist. Sie kann brechen und einen Unfall verursachen.

Montieren Sie die Gabel immer mit einem Expander.

01 ACR-LENKUNGSABDECKUNG ref.: 383240800

Nr.	Artikel	Menge
1.1	Lenkungsabdeckung 10 mm	1

02 ACR SPACER ref.: 383240900

Nr.	Artikel	Menge
2.1	Abstandshalter 10 mm	2

03 ACR SPACER ref.: 383241000

Nr.	Artikel	Menge
3.1	Abstandshalter 5 mm	1

INTEGRIERTES EVO SL LENKER-COCKPIT

MODELLE LR806 / LR706 / LR606

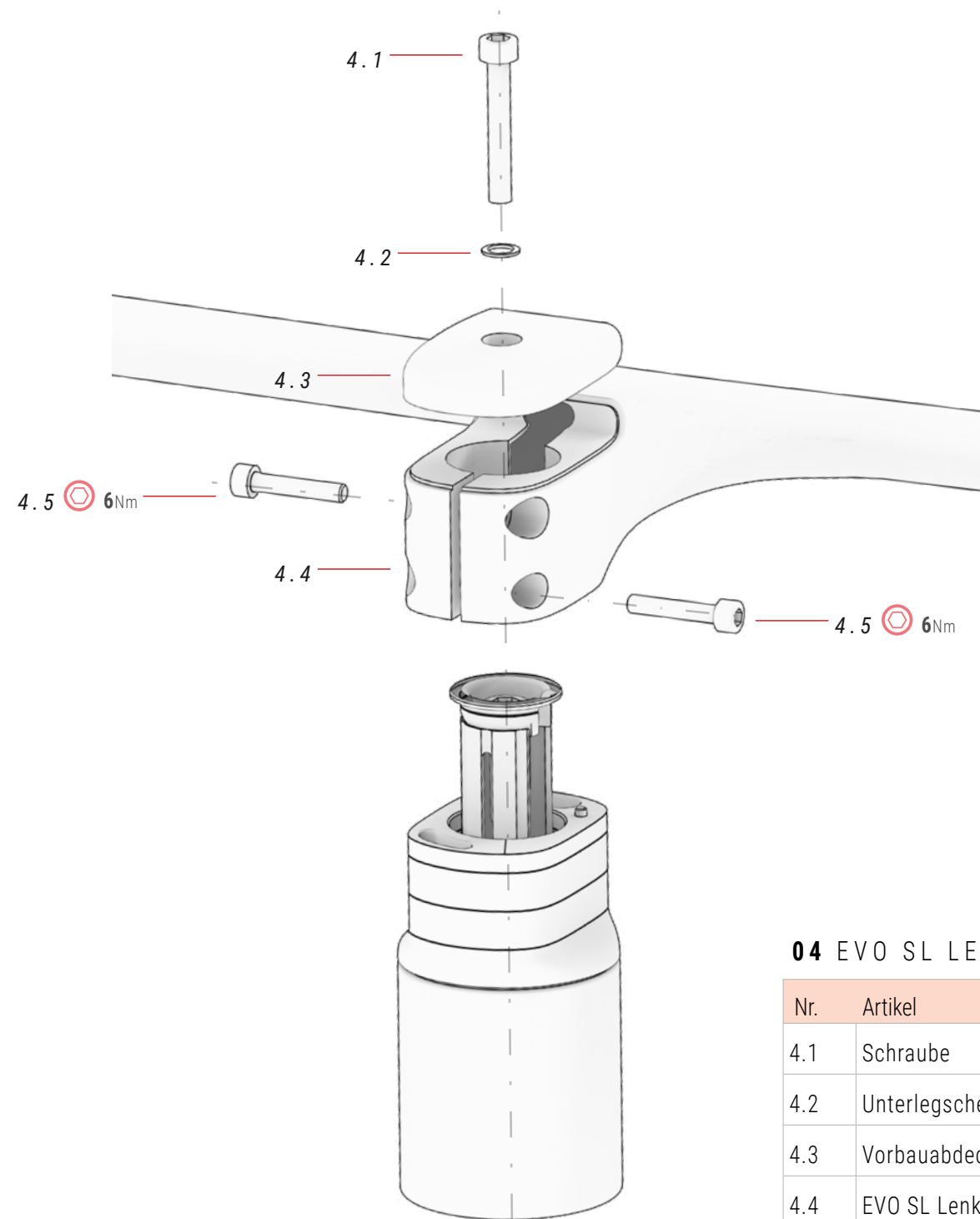

04 EVO SL LENKER

Nr.	Artikel	Menge
4.1	Schraube	1
4.2	Unterlegscheibe	1
4.3	Vorbauabdeckung	1
4.4	EVO SL Lenker-Cockpit	1
4.5	Schraube	2

VERKABELUNG DER LENKERKOMPONENTEN

ALLE MODELLE

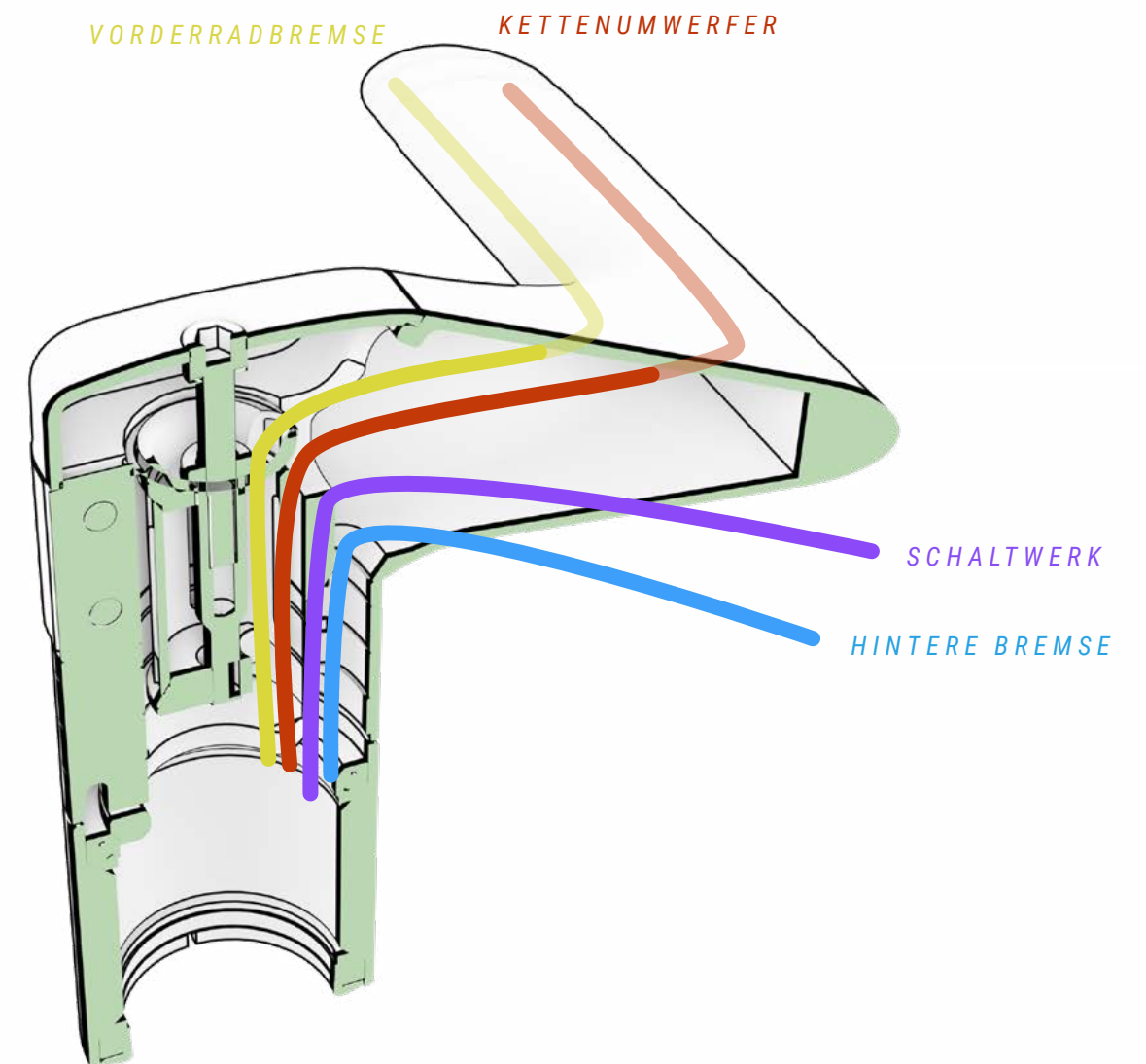

VORDERACHSMONTAGE

ALLE MODELLE

⚠ Wenn Sie die Achse anziehen, ohne dass das Rad montiert ist, kann die Kohlefaser hinter dem Gehäuse brechen.

Es ist ratsam, das Anziehen der Achse beim Fahrradtransport zu vermeiden.

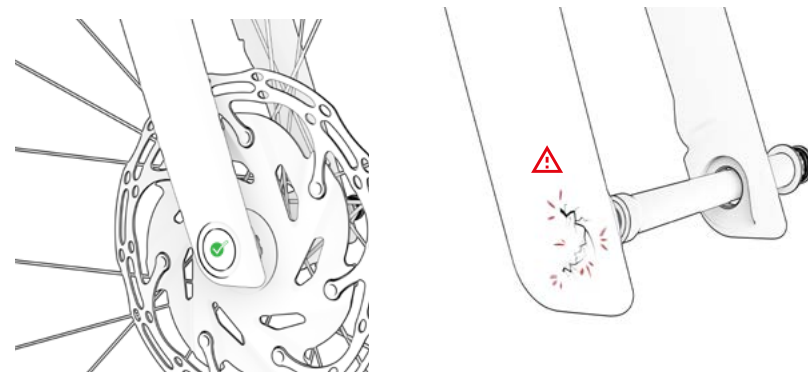

AUFHÄNGER

ALLE MODELLE

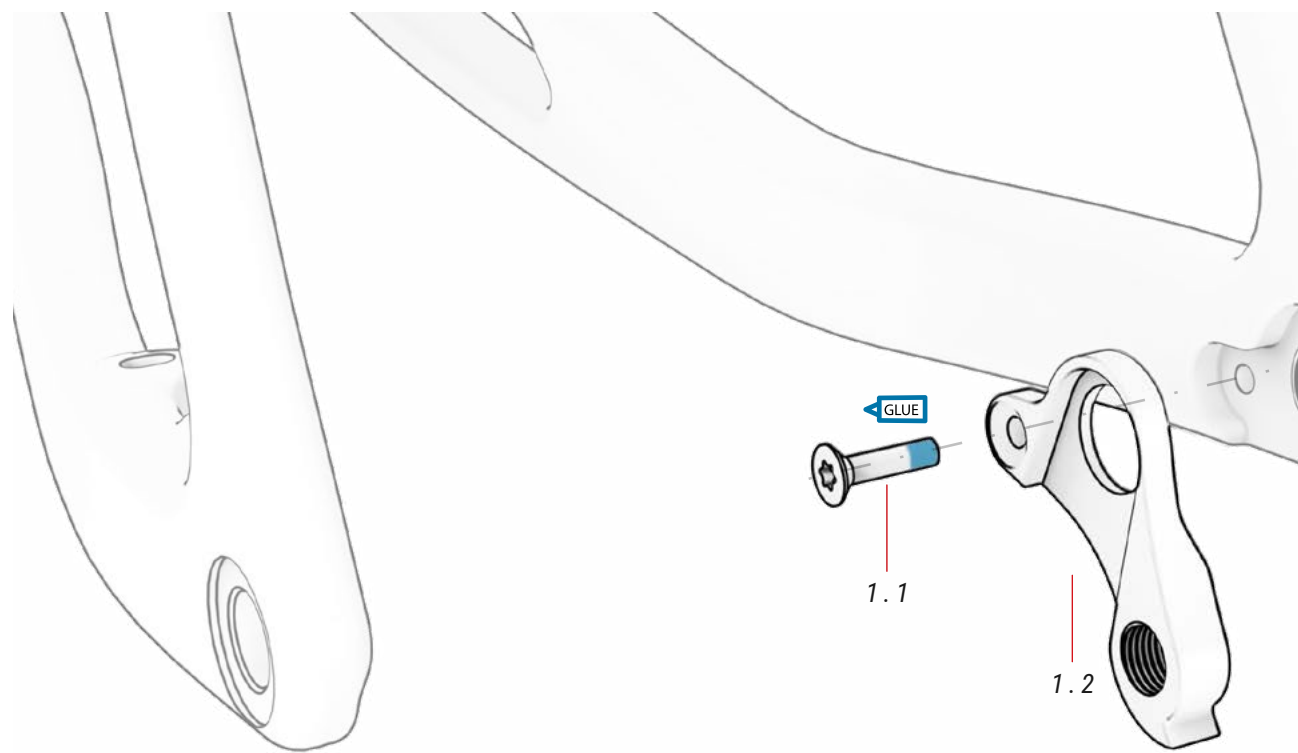

05 AUFHÄNGER

Nr.	Artikel	Menge
5.1	Aufhänger	1
5.2	Schraube M4xP0.7x10.5mm	1

LR906 ref.: 391780000



LR806 ref.: 391780100

LR706
LR606



MONTAGE DES EINGEBAUTEN SCHLOSSES AN DER SATTELSTÜTZE DES SATTELS

ALLE MODELLE

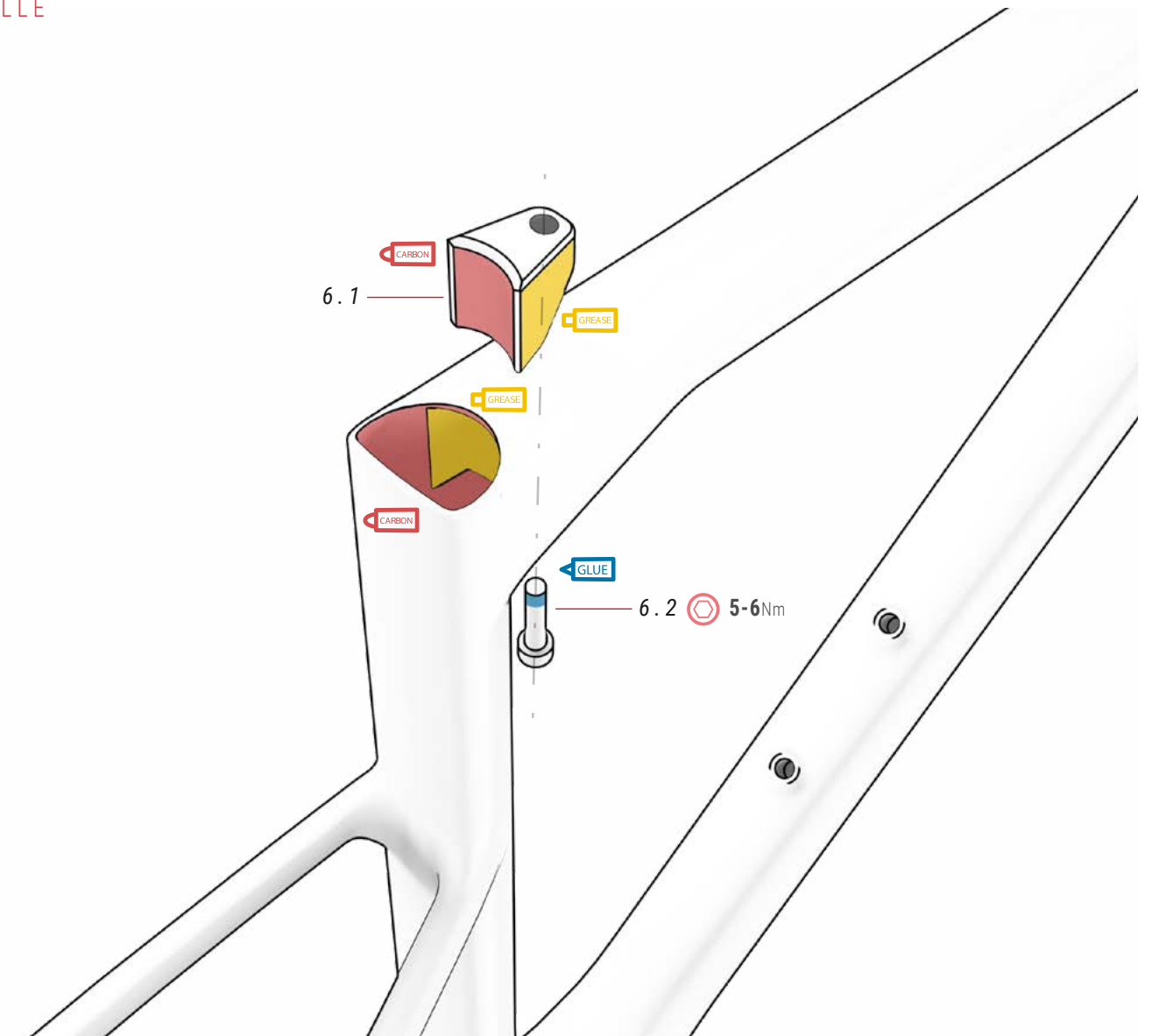

06 EINBAUKLEMME

ref.: 391792400

Nr.	Artikel	Menge
6.1	Unterlegscheibe	1
6.2	Schraube M6xP1.0x25mm	1

SCHALTWERKHALTER

ALLE MODELLE

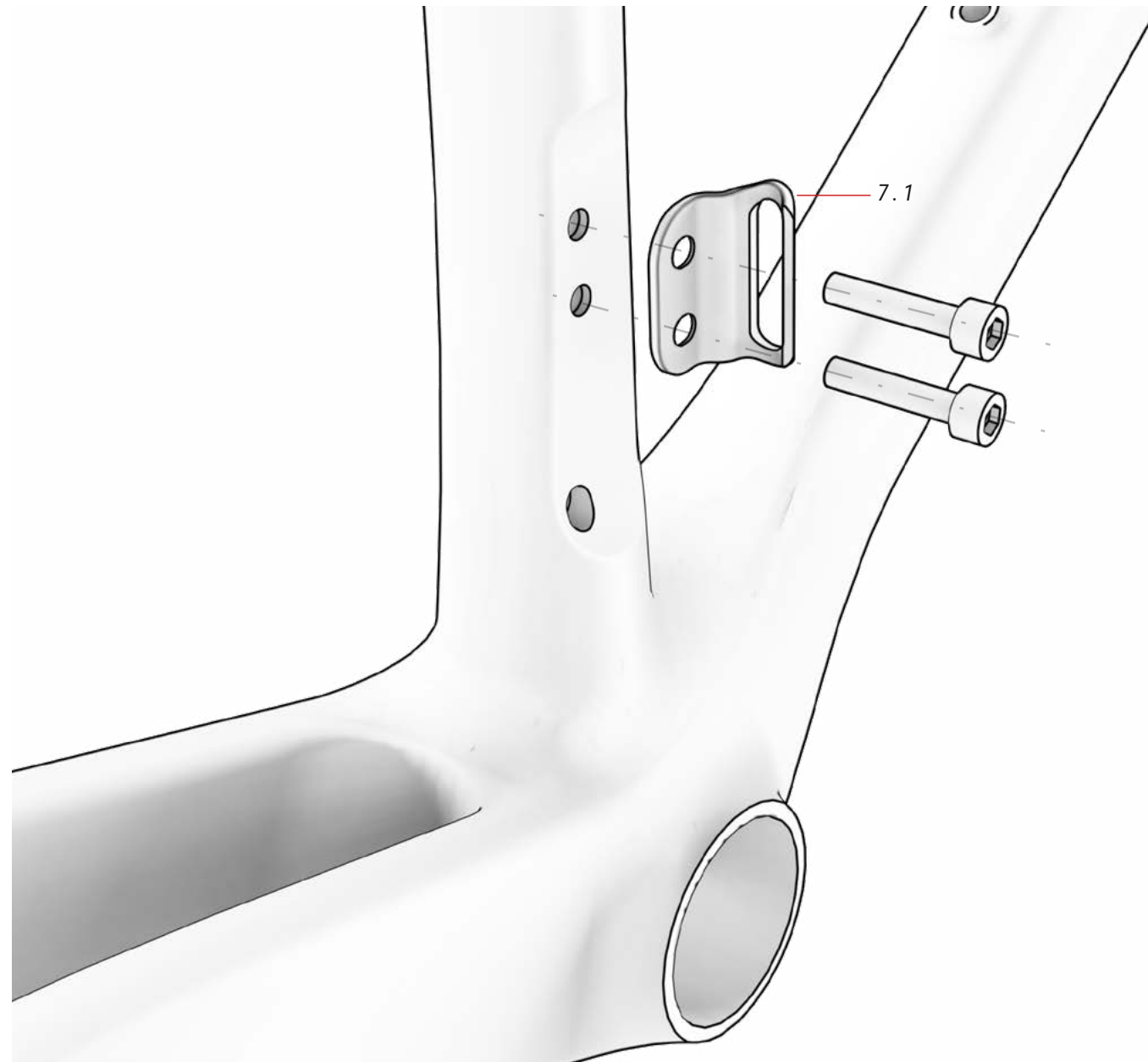

07 UMWERFUNGSHALTER

ref.: 391780200

Nr.	Artikel	Menge
7.1	Umwertungshalter	1

HINTENLICHT

ALLE MODELLE

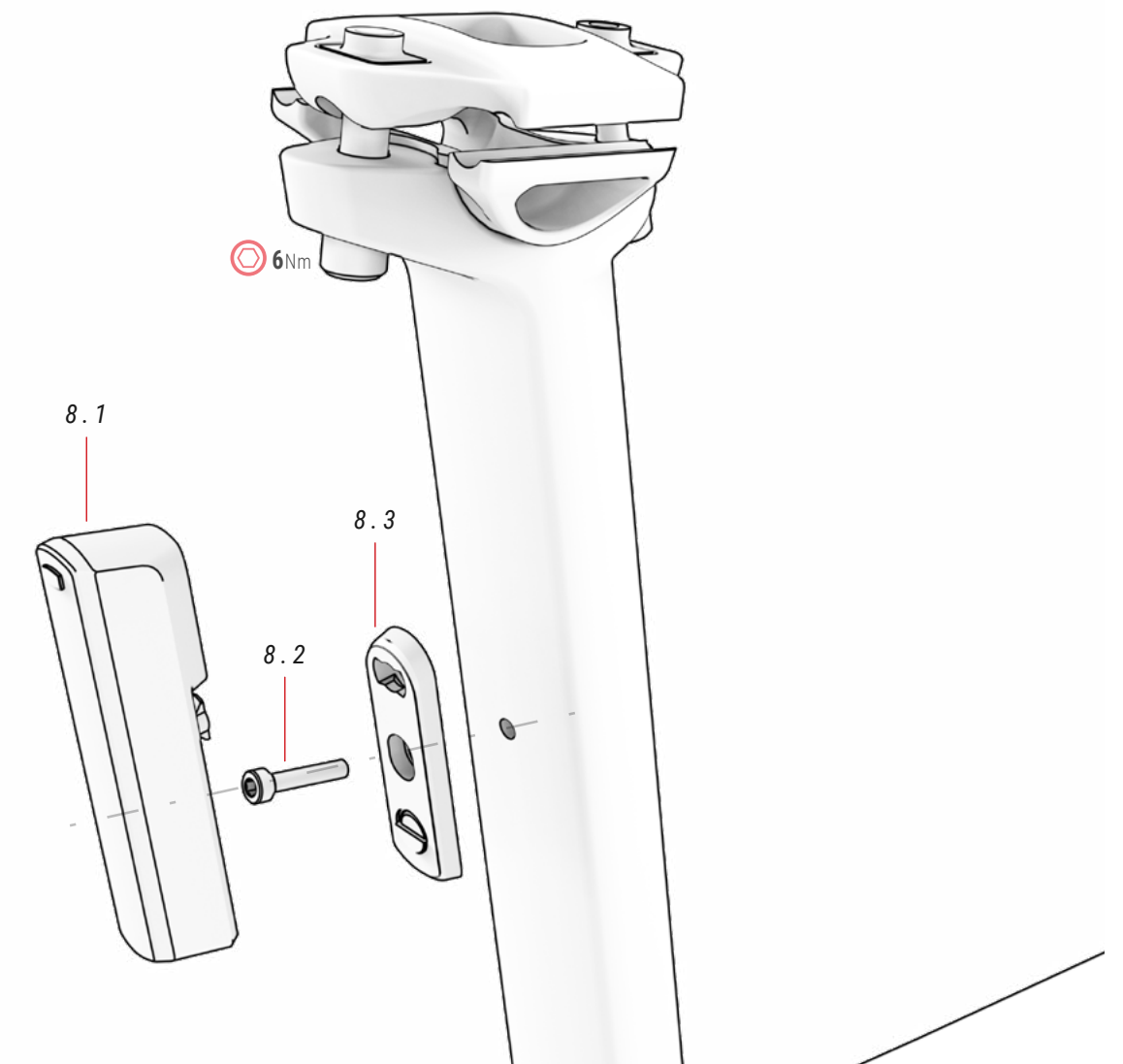

08 RÜCKLICHT

ref.: 387435700

Nr.	Artikel	Menge
8.1	Rücklicht	1
8.2	Bolzen	1
8.3	Magnetkupplung	1
8.4*	Rahmenkupplung (wird bei Ultralight-Modellen nicht montiert)	1

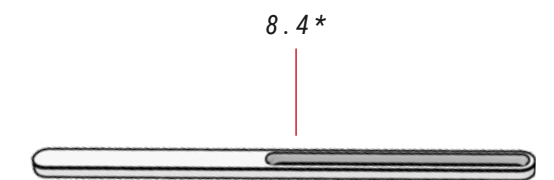

TOOLBOX

ALLE MODELLE

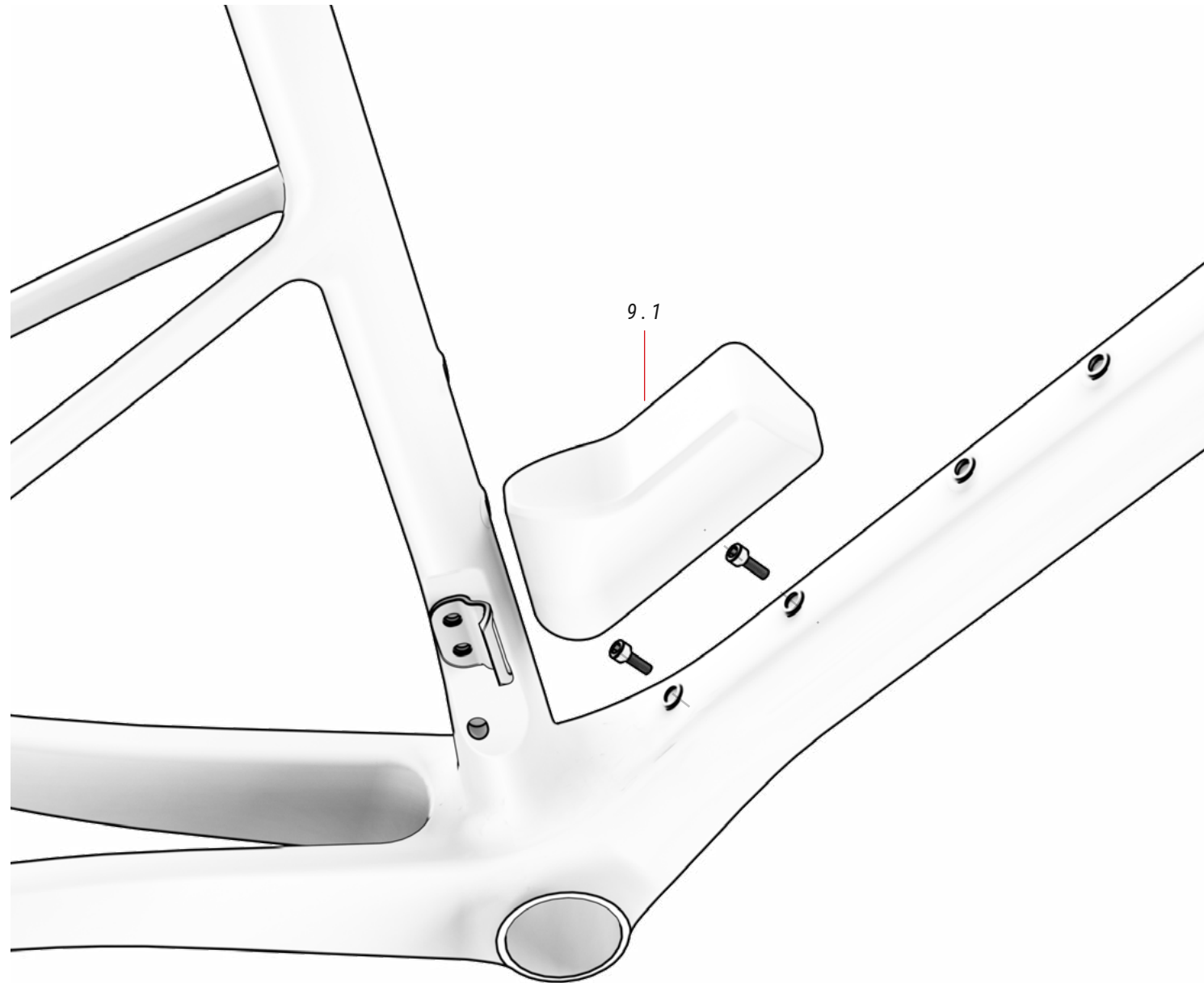

09 TOOLBOX

ref.: 387461000

Nr.	Artikel	Menge
9.1	Toolbox	1

FLASCHENHALTER

ALLE MODELLE

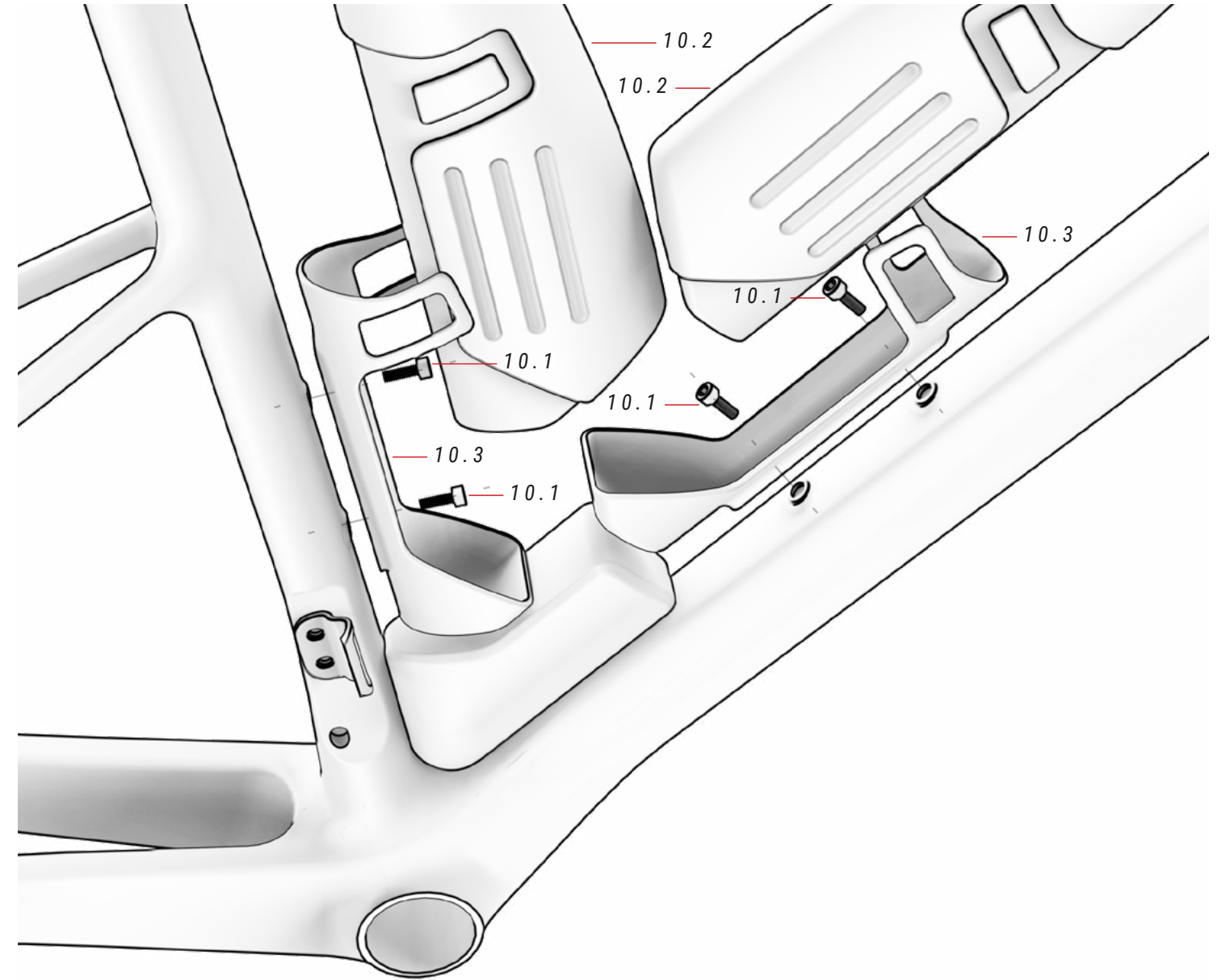

10 FLASCHE

ref.: 387460800

Nr.	Artikel	Menge
10.1	Schraube M5xP0.8x18mm	4
10.2	Flasche	2
10.3	Flaschenhalter	2

MONTAGE DER SHIMANO DI2 IM TRETLAGERGEHÄUSE

MODELLE LR906 / LR806 / LR706

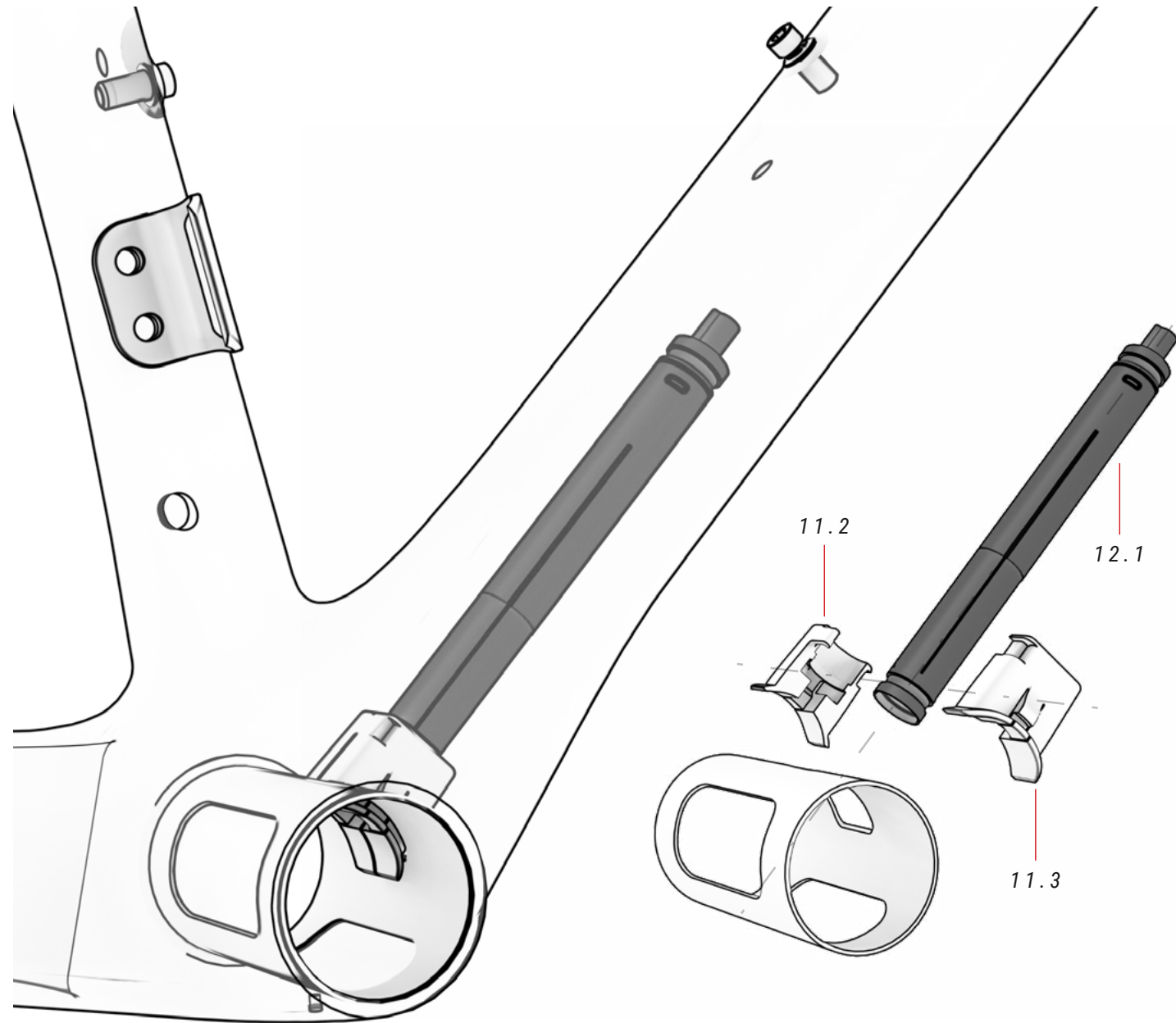

11 DI2 TRETLAGERHALTER

Nr.	Artikel	Menge
11.1	Rechter Halter	1
11.2	Linker Halter	1

12 Di2 SHIMANO

Nr.	Artikel	Menge
12.1	Di2 Shimano	1

Schritt-für-Schritt-Montage des Di2-Akkus am Tretlager:

1. FÜHREN SIE DI2 DURCH DEN GABELSCHAFT IN DAS DIAGONALROHR EIN.

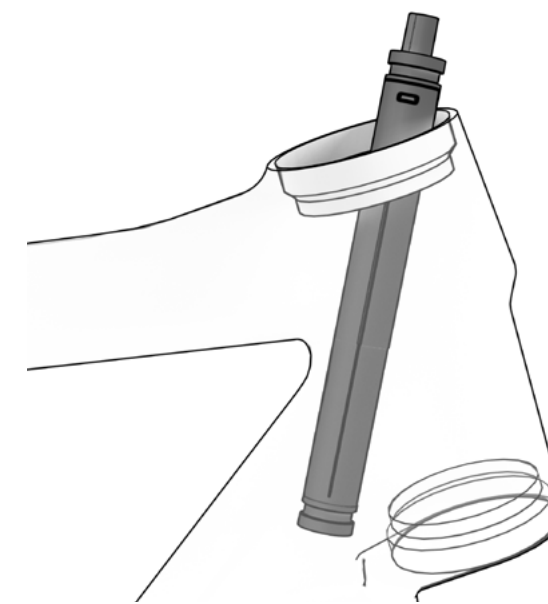

2. ZIEHEN SIE DAS ENDE DER BATTERIE AUS DEM LOCH IM TRETLAGERGEHÄUSE HERAUS.

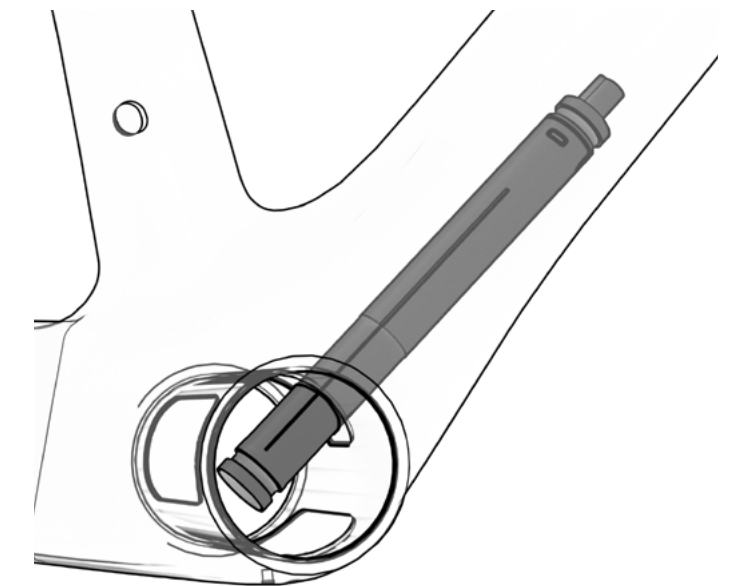

3. BRINGEN SIE DIE KUNSTSTOFFTEILE AN DER BATTERIE AN.

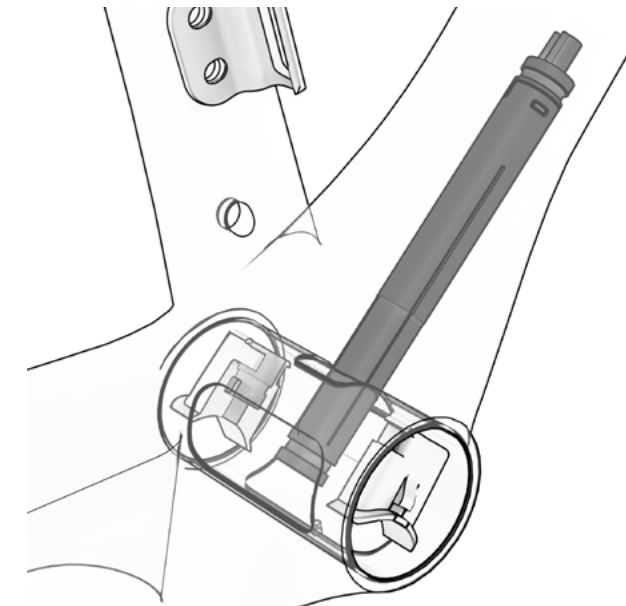

4. STECKEN SIE DIE KUNSTSTOFFTEILE IN DAS LOCH, BIS DIE BAUGRUPPE FIXIERT IST.

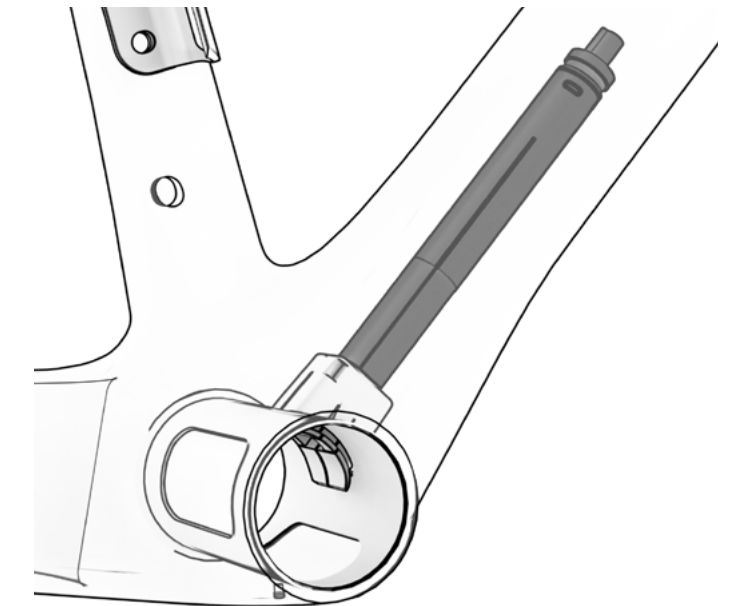

MONTAGE DER SHIMANO DI2 AN DER SATTELSTÜTZE

MODELLE LR906 / LR806 / LR706

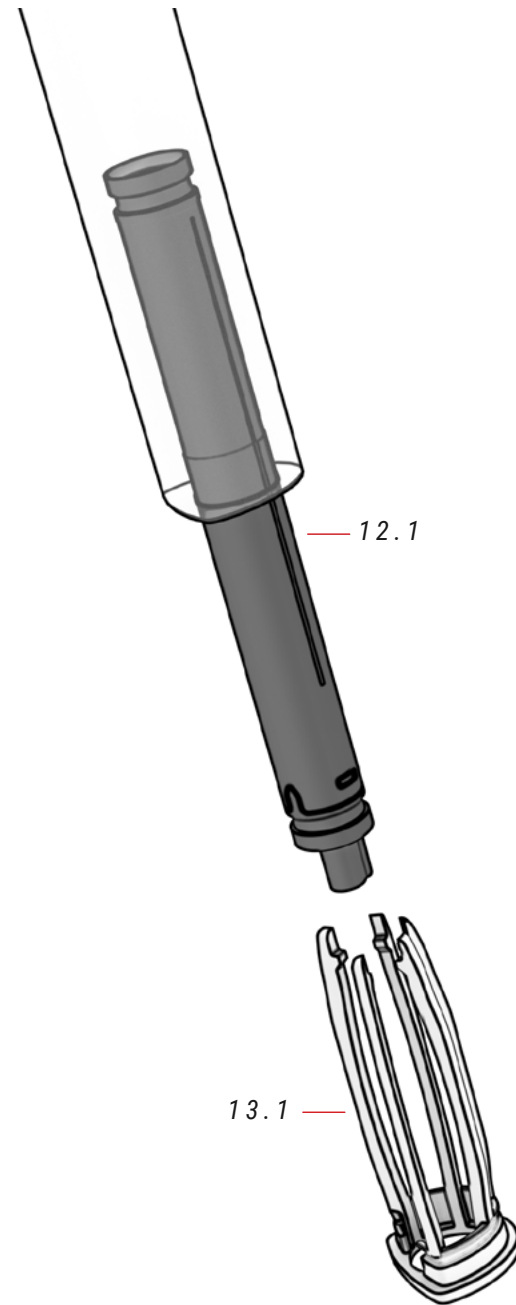
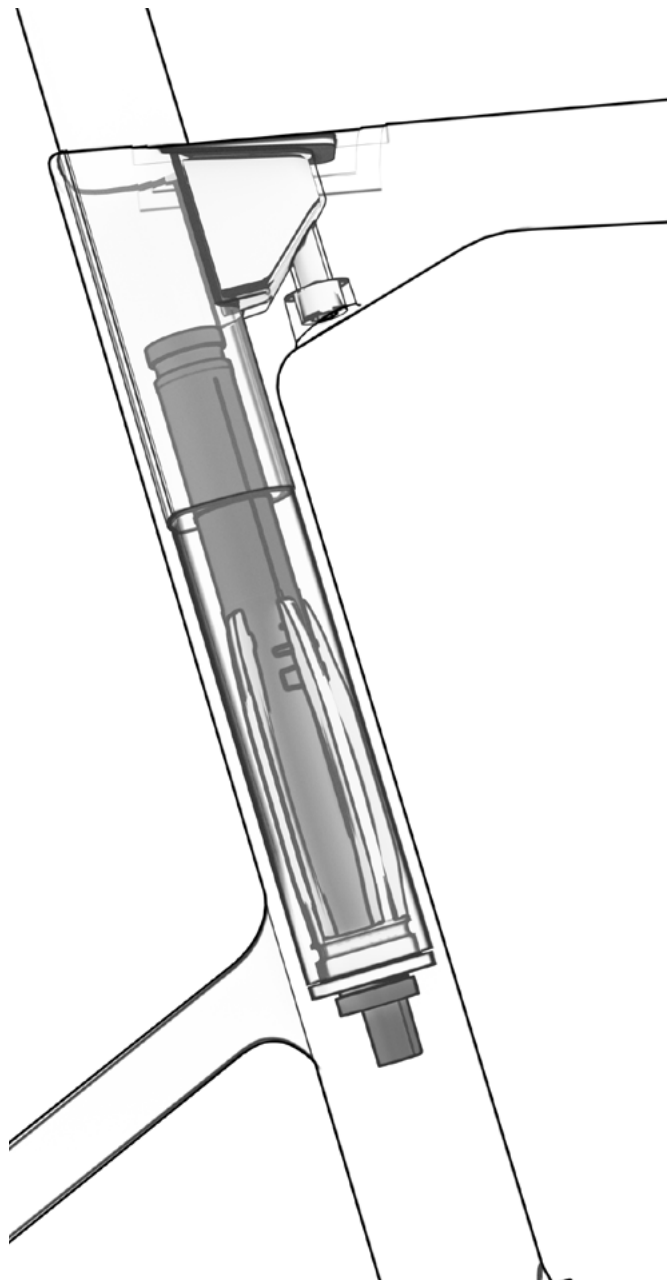

13 DI2 SATTELSTÜTZENHALTER Nr. 387458500

Nr.	Artikel	Menge
13.1	Di2 27.2mm Sattelstützenhalter	1

12 Di2 SHIMANO

Nr.	Artikel	Menge
12.1	Di2 Shimano	1

VERKABELUNG DER MECHANISCHEN TEILE

ALLE MODELLE

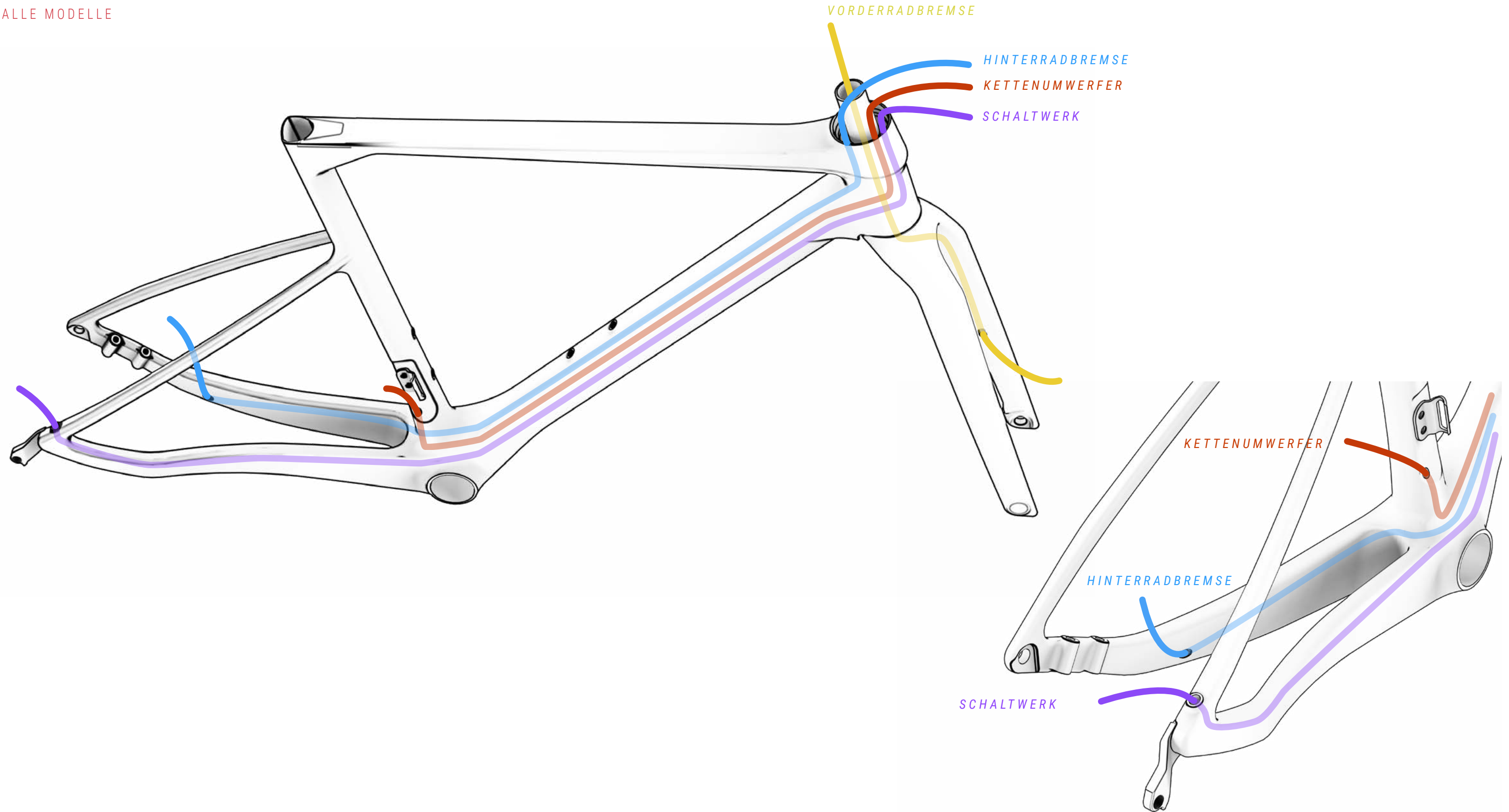

Declaration of Conformity

The manufacturer:

BH BIKES EUROPE, SL
c/ Perretagana 10,
01015 Vitoria, Spain

Hereby declares that the following products:

Product description:  Bicycles
Models' designation:

MOUNTAIN BICYCLES:

LYNX TRAIL 9.9, LYNX TRAIL 9.5, LYNX TRAIL 9.0, LYNX TRAIL 8.0, LYNX TRAIL 7.0, LYNX RACE 9.9, LYNX RACE 9.5, LYNX RACE 9.2, LYNX RACE 9.0, LYNX RACE 8.5, LYNX RACE 8.0, LYNX RACE 7.5, LYNX RACE 7.0, LYNX RACE 6.5, LYNX RACE 6.0, LYNX RACE 4.0, LYNX RACE 3.0, LYNX SLS 9.5, LYNX SLS 9.0, LYNX SLS 8.5, LYNX SLS 8.0, LYNX SLS 8.0, LYNX SLS 7.5, LYNX SLS 7.0, LYNX SLS 6.5, LYNX SLS 6.0, ULTIMATE SLS 9.9, ULTIMATE SLS 9.5, ULTIMATE SLS 9.2, ULTIMATE SLS 9.0, ULTIMATE SLS 8.5, ULTIMATE SLS 8.0, ULTIMATE 9.5, ULTIMATE 9.0, ULTIMATE 8.5, ULTIMATE 8.0, ULTIMATE 7.7, ULTIMATE 7.5, ULTIMATE 7.0, ULTIMATE 6.5, ULTIMATE 6.0, EXPERT 5.5, EXPERT 5.0, EXPERT 4.5, EXPERT 4.0, SPIKE 3.0, SPIKE 2.5, SPIKE 2.0, SPIKE 1.0.

RACING BICYCLES:

ULTRALIGHT 9.0, ULTRALIGHT 8.0, ULTRALIGHT 7.0, ULTRALIGHT 6.0, AEROLIGHT 9.0, AEROLIGHT 8.0, AEROLIGHT 7.0, AEROLIGHT 6.0, RS1 5.5, RS1 5.0, RS1 4.5, RS1 4.0, RS1 3.5, SL1 4.5, SL1 4.0, SL1 3.5, SL1 3.0, QUARTZ 1.5, QUARTZ 1.0, AEROTT 8.0, AEROTT 7.0, AEROTT 6.0, GRAVELX CARBON 6.5R, GRAVELX CARBON 6.0AT, GRAVELX CARBON 5.5R, GRAVELX CARBON 5.0AT, GRAVELX CARBON 4.5R, GRAVELX CARBON 4.0AT, GRAVELX CARBON 3.5R, GRAVELX CARBON 3.0AT, GRAVELX CARBON 2.5 R, GRAVELX CARBON 2.0AT, GRAVELX 2.5, GRAVELX 2.0, GRAVELX 1.8, GRAVELX 1.0, RX TEAM 5.0, RX TEAM 4.0, RX TEAM 3.0.

CITY AND TREKKING BICYCLES:

OSFORD, OSFORD JET, OSFORD JET LITE, OSFORD JET PRO, OSFORD LITE, OSFORD PRO, SILVERTIP, SILVERTIP JET, SILVERTIP JET LITE, SILVERTIP JET PRO, SILVERTIP LITE, SILVERTIP PRO.

YOUNG CHILDREN AND YOUNG ADULTS BICYCLES:

EXPERT 26" DISC, EXPERT JUNIOR 14", EXPERT JUNIOR 16", EXPERT JUNIOR 18", EXPERT JUNIOR 20", EXPERT JUNIOR 20" PRO, EXPERT JUNIOR 20" SUS, EXPERT JUNIOR 24", EXPERT JUNIOR 24" DISC, EXPERT JUNIOR 24" PRO, EXPERT JUNIOR 26", EXPERT JUNIOR 26" PRO.

Year of manufacture: 2025 and 2026

Comply with all of the relevant requirements of RD 339/2014, de 9 de Mayo.
Production control is assured by our Quality Management System, which fulfills the requirements of the standard ISO 9001

The following harmonized standards have been applied:

ISO 4210-1/2/3/4/5/8/7/8/9 – Safety requirements for bicycles
ISO 8098 Safety requirements for bicycles for young children
EN 16054 BMX bicycles. Safety requirements and test methods

Technical documentation filed at:

BH BIKES EUROPE, SL
C/ Perretagana 10,
01015 Vitoria, Spain

Prepared and reviewed by the BH Quality Department (Headquarters)

BH bietet verschiedene Kanäle, um Ihre Fragen zu klären. Darüber hinaus können Sie sich unserer globalen Radfahrer-Community in den sozialen Medien anschließen.

TECHNISCHE RESSOURCEN

Auf der BH Bikes-Website finden Sie alle Ressourcen, die Sie für die Feinabstimmung Ihres Fahrrads benötigen. Klicken Sie auf den nachstehenden Link, um auf die Bedienungsanleitungen, Apps, Garantien, Display-Update-Dateien und Videos zuzugreifen, in denen verschiedene Vorgänge erklärt werden:

<https://www.bhbikes.com/manuals>

Sie können sich auch unsere Schritt-für-Schritt-Anleitungen ansehen, um zu lernen, wie Sie Ihr Fahrrad warten und einstellen können, und zwar auf unserem speziellen Youtube-Kanal:

<https://www.youtube.com/user/ServicioTecnicoBH>

KONTAKTIEREN SIE UNS

Unsere Vertragshändler verfügen über das nötige Wissen und die Ressourcen, um Ihnen bei allem, was Sie in Bezug auf Ihr Fahrrad benötigen, zu helfen. Zögern Sie nicht, die nächstgelegene Filiale zu kontaktieren. Sie finden ihn, indem Sie auf den unten stehenden Link klicken:

https://www.bhbikes.com/es_INT/tiendas/buscador-de-tiendas

Um uns direkt zu kontaktieren:

Tel.: + 34 945 13 52 02

info@bhbikes.com

P.I. Jundiz- Perretagana 10, 01015 Vitoria, Alava (Spanien)

SOCIAL MEDIA

Werden Sie Teil unserer weltweiten Radfahrergemeinschaft. Entdecken Sie die BH Erfahrungen anderer Radfahrer und teilen Sie Ihre.





www.bhbikes.com



BH