

INHOUDSOPGAVE

01 INLEIDING	3
LEGENDA VAN DE SYMBOLEN	3
02 ONDERHOUD	4
DE FIETS VÓÓR GEBRUIK INSPECTEREN	4
FIETS SCHOONMAKEN	4
NA EEN VAL, BOTSING OF STOOT	5
03 WAARSCHUWING VOOR GEBRUIK	5
MAXIMUM AANTAL BALHOOFDSPACERS	5
POSITIE VAN DE SPIELAS IN DE VORKBUIS	5
MAXIMALE AFKORTLENGTE BIJ DE HANDGREPEN	5
04 MATEN EN AFMETINGEN	5
05 MONTAGE EN RESERVEONDERDELEN	6
AFMETINGEN VAN HET BALHOOFD	6
MONTAGE VAN DE BALHOOFDSET	6
MONTAGE STUUR FIT	7
MONTAGE GEREEDSCHAP FIT	7
MONTEER MET DE SPIN	8
MONTAGGIO DEL COPERCHIO DELL'ALLOGGIAMENTO	9
MONTAGGIO DEL SUPPORTO GARMIN	9
STUURKABELING	10
06 HULP EN EXTRA MIDDELEN	10

01 INLEIDING

Deze gebruikershandleiding bevat belangrijke en specifieke informatie voor correct gebruik en onderhoud van het **Stealth-stuur**. Het wordt sterk aanbevolen de volledige handleiding aandachtig te lezen.

De gebruikershandleidingen van alle BH-modellen zijn online beschikbaar via het volgende adres:

<https://www.bhbikes.com/manuals>

Vergeet niet dat de handleidingen periodiek worden bijgewerkt op de website van BH BIKES. Houd ze altijd up-to-date. Raadpleeg de versie op de voorpagina.

Dit document bevat aanvullende informatie bij de algemene gebruikershandleiding, die beschikbaar is op:





https://www.bhbikes.com/es_INT/quienes-somos/manuales-descargas

Bekijk de kenmerken, aanbevelingen en garanties van componenten van derden op hun respectieve officiële websites.

LEGENDA VAN DE SYMBOLEN

In dit document staan pictogrammen die verschillende soorten waarschuwingen aangeven in verband met gebruik, onderhoud en montage. Lees zorgvuldig de betekenis van elk van hen om onjuiste handelingen of gevaarlijke situaties met ernstig persoonlijk letsel of dodelijke ongevallen tot gevolg te voorkomen.

VEILIGHEID





-  **GEVAAR:** wijst op een gevaarlijke situatie die, indien niet vermeden, ernstig persoonlijk letsel of zelfs de dood tot gevolg zal hebben.
-  **WAARSCHUWING:** wijst op een gevaarlijke situatie die, indien niet vermeden, ernstig persoonlijk letsel of zelfs de dood tot gevolg kan hebben.
-  **OPGELET:** wijst op een gevaarlijke situatie die, indien niet vermeden, kan leiden tot licht of matig persoonlijk letsel.
-  **RISICO OP ELEKTRISCHE SCHOK:** wijst op een gevaarlijke situatie die, indien niet vermeden, de dood of ernstig letsel door elektrische schokken tot gevolg kan hebben.
-  **RISICO OP KORTSLUITING:** wijst op een gevaarlijke situatie die, indien niet vermeden, kan leiden tot kortsluiting in elektrische componenten. Kortsluiting kan leiden tot brand en schade aan componenten.

GEREEDSCHAP

-  **PLATTE SLEUTEL**
-  **ALLEN-SLEUTEL**
-  **TORX -SLEUTEL**
-  **PHILIPS-SCHROEVENDRAAIER**

 10Nm **AANHAALMOMENT:** 10nm - AANHAALMOMENT: naast elk sleutelsymbool ziet u het aanhaalmoment aangegeven in Newtonmeter

SOORT VERBINDING

-  **OLIE:** lichte smering voor elementen als kettingen en kabels.
 -  **VET:** montagevet.
 -  **KOOLSTOFFPAST:** montagepasta om de wrijving van koolstofelementen te vergroten.
 -  **LIJM:** gebruik schroefbevestiging van gemiddelde sterkte.
-  De lijm wordt gebruikt om de bout vast te zetten, zodat deze niet losraakt onder de trillingen waaraan de fiets tijdens het gebruik wordt blootgesteld. Voeg in alle gevallen een druppel lijm toe aan het draadeind van de schroef. Doe nooit lijm over de hele schroefdraad, want dan wordt het moeilijk om de schroef te demonteren.



02 ONDERHOUD

Deze gebruikershandleiding bevat belangrijke informatie voor correct gebruik van het stuur. Lees de volledige handleiding zorgvuldig door.

De gebruikershandleidingen van alle BH-modellen kunnen op de website worden geraadpleegd via het volgende adres:

<https://www.bhbikes.com/manuals>

Dit document bevat aanvullende informatie bij de algemene gebruikershandleiding, die beschikbaar is op:

<https://www.bhbikes.com/manuals>

Bekijk de kenmerken en aanbevelingen van componenten van derden op hun respectieve officiële websites.

DE FIETS VÓÓR GEBRUIK INSPECTEREN

De fietsen worden herhaaldelijk gecontroleerd tijdens de fabricage en vervolgens bij de eindcontrole door uw BH-werkplaats. Aangezien er in de correcte werking van de fiets tijdens transport iets kan veranderen of het mogelijk is dat derden uw fiets tijdens de wachttijd hebben aangepast, dient u voor elke rit het volgende te controleren:

- **FRAME:** of er geen scheuren, schade of ongewone geluiden zijn.
- **KETTING:** of deze gesmeerd is en het aandrijfsysteem geen rare geluiden maakt.
- **REMMEN:** Of de remmen goed werken. Bij stilstand de remhendel stevig aantrekken en controleren of deze het stuur niet raakt.
- **BANDEN:** Controleer of de bandenspanning correct is en of er geen insnijdingen zijn in het loopvlak of aan de zijkanten. Controleer ook of het slijtagniveau de aanbevolen maximale slijtage niet overschrijdt.
- **WIELEN:** Controleer of de wielen vrij draaien. Controleer ook de speling tussen de remvoering en de velg en de speling tussen het frame en de band.
- **STUUR:** of het stuur soepel draait en geen ongewone geluiden maakt.
- **DRAAIPUNTEN VAN DE ACHTERVORK:** Controleer of de vering normaal en zonder ongewone geluiden functioneert wanneer het gewicht op de fiets wordt gezet. Als hij niet goed werkt of als er speling is tussen de bewegende delen, kan dat betekenen dat de aanhaalmomenten niet juist zijn of dat de lagers versleten zijn.
- **LAGERS:** Controleer of de lagers soepel en zonder ongewone geluiden lopen. Lagers zijn aan slijtage onderhevig en moeten worden vervangen om schade aan de onderdelen waarop ze zijn gemonteerd te voorkomen.
- **ELEKTRISCH SYSTEEM:** Als de fiets een elektrisch systeem heeft, controleer dan of het goed werkt door na te gaan of er elektrische ondersteuning is en of alle onderdelen werken (motor, display, hulpderailleur en snelheidssensor)). Als er geen elektrische hulp is, controleer dan of alle aansluitingen correct zijn en of er geen schade is.

- ⚠ Rijd niet als uw fiets niet aan een van deze punten voldoet! Een defecte fiets kan ernstige ongelukken veroorzaken! Als u niet helemaal zeker bent of twijfels hebt, neem dan contact op met uw BH-werkplaats!
- ⚠ Controleer de aanhaalmomenten zodat deze altijd overeenkomen met de aanbevelingen in de handleidingen. Het niet opvolgen van deze instructies kan leiden tot ongelukken en zelfs tot de dood.
- ⚠ De invloeden van het terrein en de krachten die op het wiel worden uitgeoefend, vormen een zware belasting voor de fiets. De verschillende onderdelen reageren op deze dynamische belastingen met slijtage en vermoeidheid. Controleer uw fiets regelmatig op tekenen van slijtage, krassen, verbuiging, verkleuring of het begin van scheuren. Onderdelen waarvan de levensduur is overschreden, kunnen het plotseling begeven. Breng uw fiets regelmatig naar een BH-werkplaats om zo nodig onderdelen te vervangen.

FIETS SCHOONMAKEN

Om uw fiets goed te onderhouden, raden wij u aan de volgende fundamentele voorzorgsmaatregelen in acht te nemen. Het niet opvolgen van deze aanbevelingen kan leiden tot vroegtijdige slijtage of zelfs breuken op specifieke plaatsen zoals afdichtingen en bewegende delen.

- Verwijder stof en modder met een vochtige spons en een mild, neutraal schoonmaakmiddel.
 - Plastic onderdelen mogen alleen met zeepwater worden gewassen.
 - Banden kunnen worden gewassen met een spons of borstel en zeepwater.
 - Droog de fiets na het schoonmaken door hem grondig af te vegen met een zachte doek.
 - Na elke reiniging moeten de onderdelen van de aandrijving worden ingevet.
- ⚠ Vuil kan schade verbergen die kan leiden tot een ongeval of zelfs de dood.
 - ⚠ Vermijd te allen tijde het gebruik van hogedrukreinigers en gebruik nooit stoomreinigers.

NA EEN VAL, BOTSING OF STOOT

Bij een val, botsing of stoot is het belangrijkste om te controleren of u in staat bent om het rijden te hervatten. Gebruik de fiets niet als u gewond bent geraakt en roep zo nodig medische hulp in.

Als u het rijden kunt hervatten, moet u een reeks controles uitvoeren om ervoor te zorgen dat de motor ook volledig operationeel is:

- Controleer of de wielen nog vastzitten en de velgen in het midden van het frame en de vork blijven. Draai aan de wielen. Als de speling aanzienlijk is veranderd en u deze ter plaatse niet kunt centreren, moet u de remmen iets van de velg afzetten, zodat de velg vrij kan draaien.

⚠ Denk eraan dat de remmen dan minder effectief zullen zijn.

- Controleer of het stuur of de voorkant van het frame niet verbogen of gebroken is. Controleer of het voorste deel stevig in de vork zit door het voorwiel tussen uw knieën te houden en te proberen het stuur ten opzichte van het voorwiel te verdraaien.
- Ga na of de ketting goed ligt. Als de fiets gevallen is op de kant van de aandrijving, controleer dan of deze nog goed werkt. Vraag iemand om u te helpen de fiets op de kop op het zadel te zetten en te schakelen. Wanneer de ketting op het grootste tandwiel ingrijpt, let dan op de afstand tussen de derailleur en de spaken. Als de derailleur of de derailleurhouder gedraaid is, kan de derailleur vast komen te zitten in de spaken: Valgevaar! De derailleur, het achterwiel of het frame kunnen beschadigd zijn. Controleer de derailleur. Als hij verschoven is, kan de ketting loskomen. De motor zal de aandrijving verliezen (zie ook het hoofdstuk "Aandrijving").
- Controleer het zadel, de bovenbuis of het trapashuis op beschadigingen.
- Til de fiets iets op en laat hem op de grond vallen. Als u geluiden hoort, controleer de motor dan op losse bouten.
- Controleer de hele fiets opnieuw op verdraaiing, verkleuring of scheuren.
- Rij pas weer voorzichtig als het resultaat van de inspectie bevredigend is. In geen geval mag u hard remmen of gas geven of bergopwaarts rijden. Als u niet zeker bent, wacht dan tot een auto u ophaalt in plaats van risico's te nemen. Zodra u thuis bent, moet u de motor opnieuw grondig onderzoeken. Als u nog steeds niet helemaal zeker bent of twijfels hebt, neem dan contact op met uw BH-werkplaats!

⚠ Aluminium onderdelen die verbogen zijn geraakt, mogen niet opnieuw worden rechtgetrokken, d.w.z., ze mogen niet worden gerepareerd. Ook daarna is de kans op breuken groot, vooral voor de vork, het stuur, de voorkant, de cranks en de pedalen. Vervang ze voor de zekerheid.

03 WAARSCHUWING VOOR GEBRUIK

MAXIMUM AANTAL BALHOOFDSPACERS

In deze handleiding wordt het maximale aantal balhoofdspacers gespecificeerd dat onder de stuurpen mag worden geplaatst. Als dit maximale aantal niet wordt gerespecteerd, kunnen de materialen beschadigd raken doordat ze een hogere belasting dragen dan waarvoor ze zijn ontworpen, wat ernstige ongevallen kan veroorzaken.

POSITIE VAN DE SPIELAS IN DE VORKBUIS

Er mogen geen balhoofdspacers boven de stuurpen worden geplaatst. Anders kunnen de materialen beschadigd raken doordat ze een hogere belasting dragen dan waarvoor ze zijn ontworpen, wat ernstige ongevallen kan veroorzaken.

MAXIMALE AFKORTLENGTE BIJ DE HANDGREPEN

De maximale lengte die mag worden afgezaagd aan het rechte gedeelte van het stuur, ter hoogte van de handgrepen, is 40 mm per zijde. Het niet naleven van deze limiet kan de correcte werking van het stuur aantasten.

04 MATEN EN AFMETINGEN

STEALTH-STUUR

ALLE MODELLEN

STUURPEN	A BREEDTE (mm)	B BACK SWEEP (°)	C UP SWEEP (°)	D RISE (°)
60	760	7	5	-6
80				

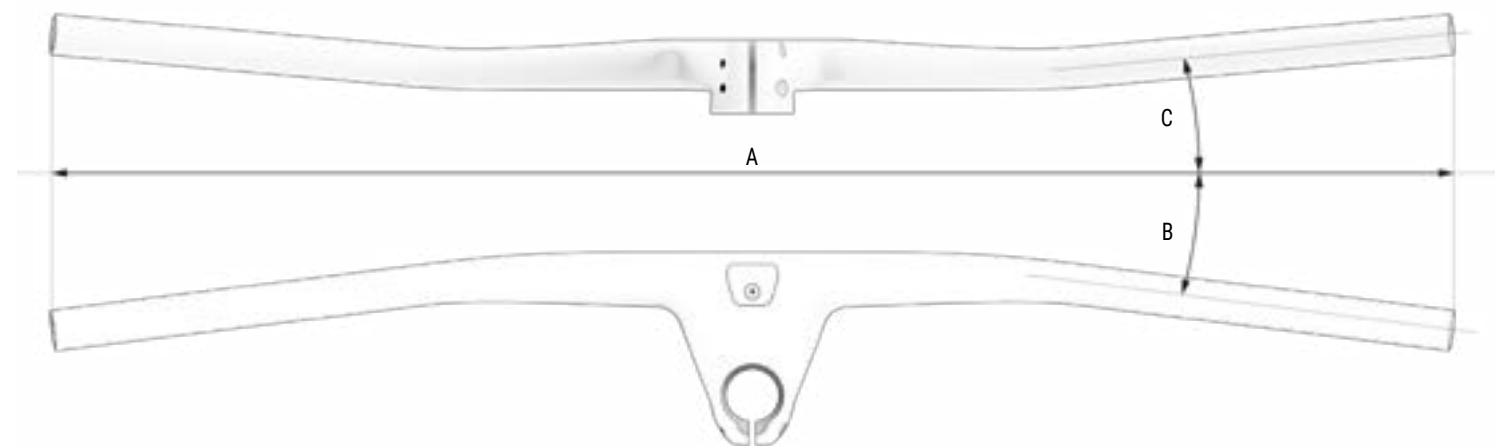

05 MONTAGE EN RESERVEONDERDELEN

AFMETINGEN VAN HET BALHOOFD

ALLE MODELLEN

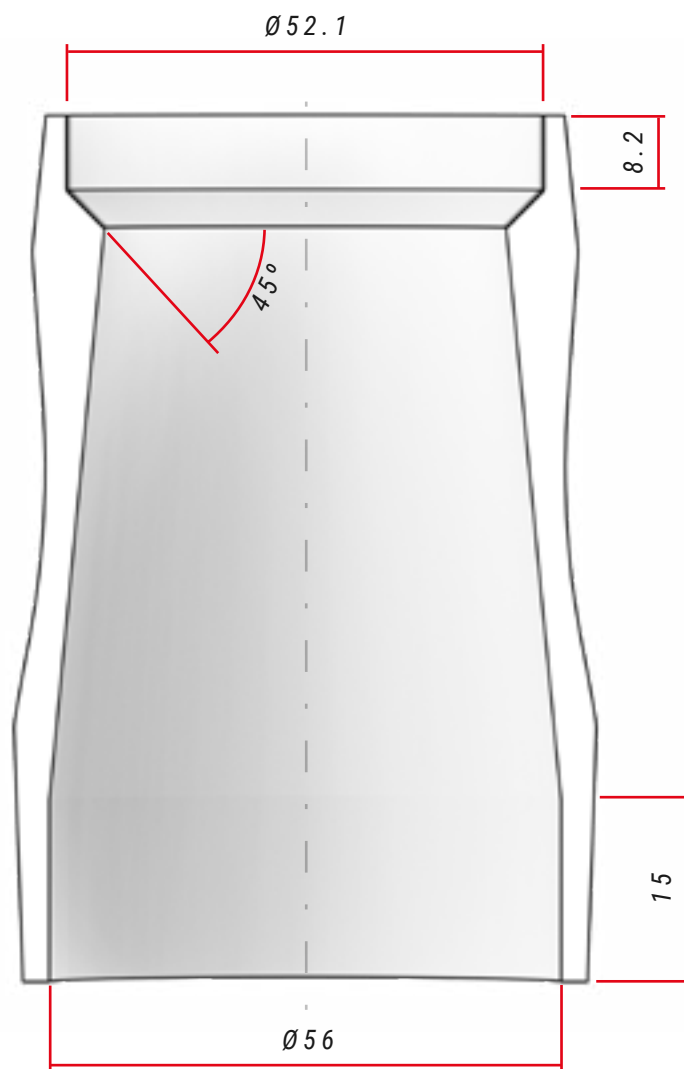

SPECIFICATIES VAN HET BALHOOFD

	Type	Hoek van contact met compressiering / workspoor	Afmetingen van lager
Boven	1-1/8" Steerer	45°	52x42x7
Onder	1,5" Steerer	45°	52x40x7, R2

MONTAGE VAN DE BALHOOFDSET

ALLE MODELLEN

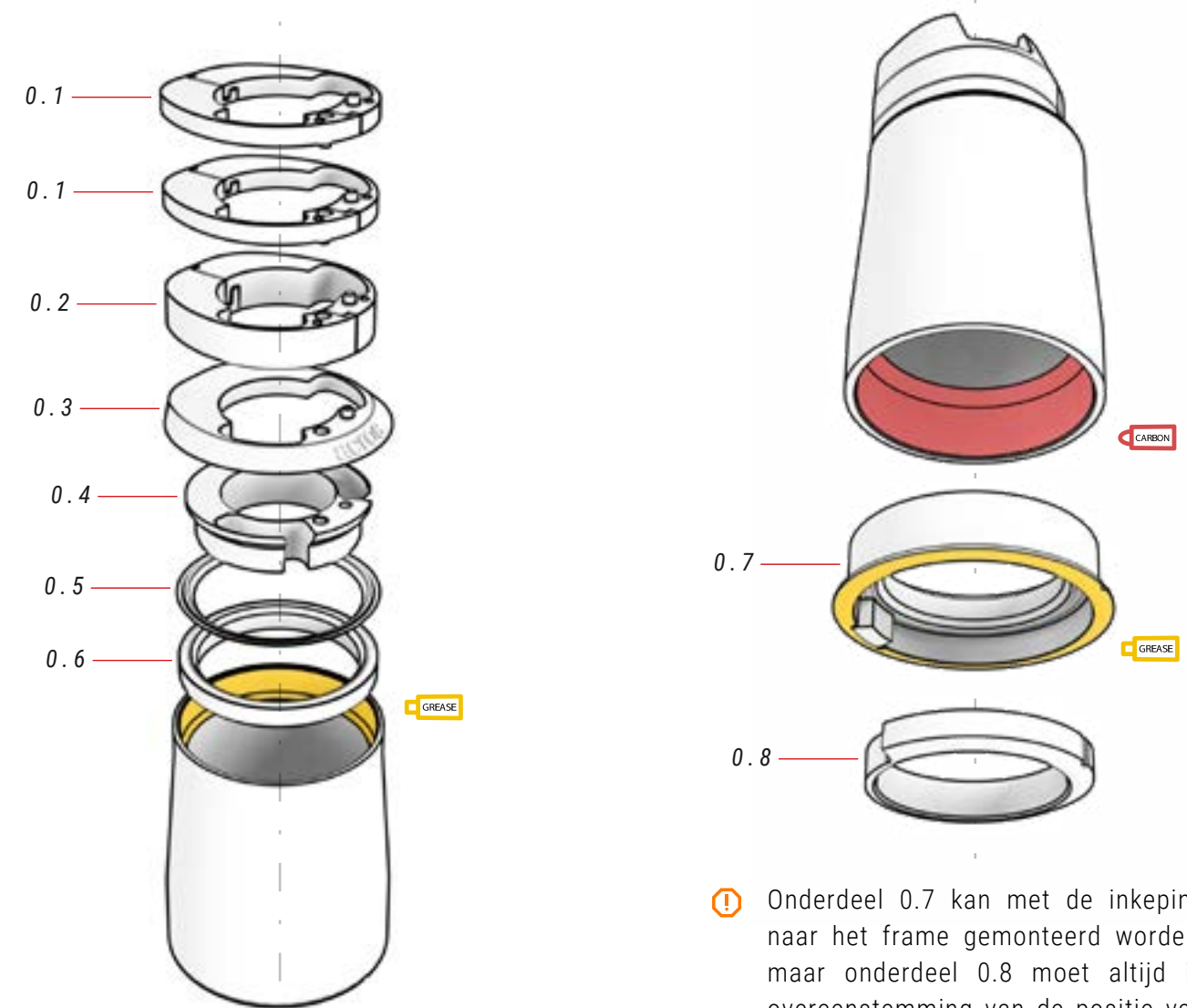

⚠ Onderdeel 0.7 kan met de inkeping naar het frame gemonteerd worden, maar onderdeel 0.8 moet altijd in overeenstemming van de positie van de eerste gemonteerd worden (zie afbeeldingen).

00 BALHOOFDSET

ref. 383248100

Nr.	Item	Aantal
0.1	Spacer 5 mm (2 stukken)	2
0.2	Spacer 10 mm (2 stukken)	1
0.3	Afdekking balhoofd	1
0.4	Ring kabelgeleiding	1

Nr.	Item	Aantal
0.5	Afdichtingsring	1
0.6	Hoekcontactkogellager 42 x 52 x 7	1
0.7	Kapje/hoekcontactlager 40 x 52 x 7 / Block-Lock-blokkering	1
0.8	Basisplaat 1,5", Block-Lock	1

MONTAGE STUUR FIT

ALLE MODELLEN

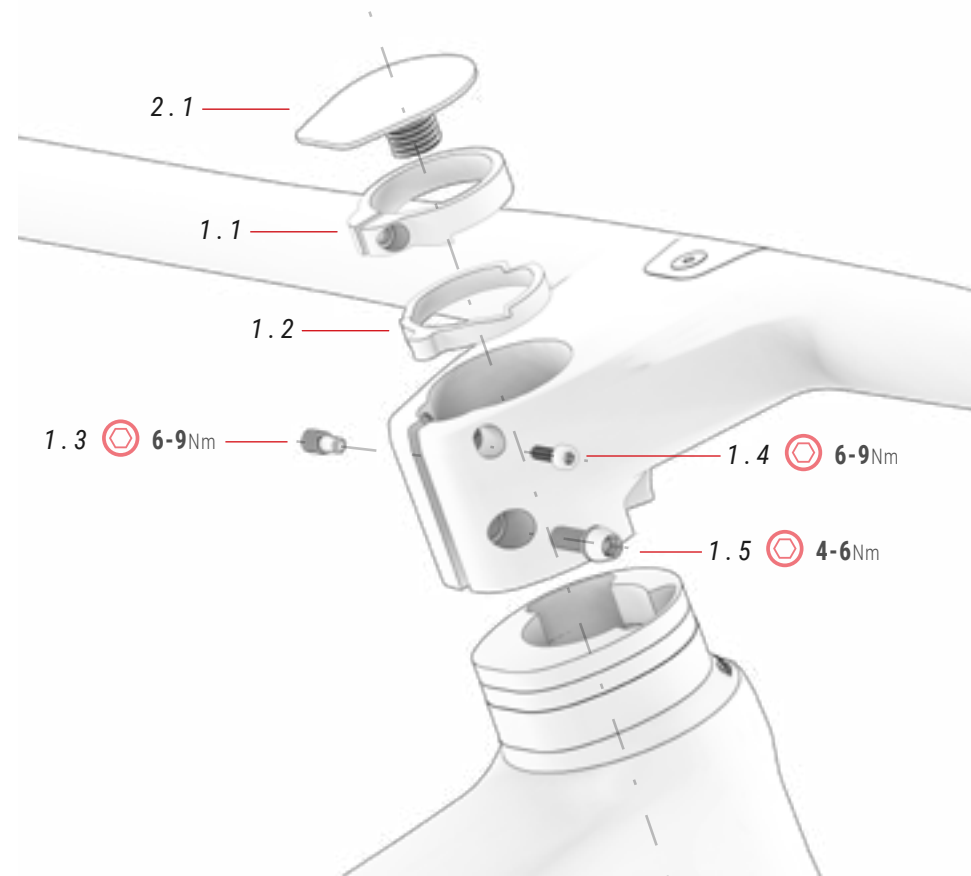

02 PLUG STUURPEN FIT

ref. 363293900

Nr.	Item	Aantal
2.1	Plug stuurpen FIT	1

VIDEO MET INSTRUCTIES OVER
MONTAGE STUURPEN FIT



0

<https://youtu.be/hJ0CCBBYKQk>

⚠ Dankzij het systeem van sluitringen (1.1 en 1.2) zorgt de FIT.1-stuurpen ervoor dat alle gevallen van speling worden opgelost zonder een crank-ster te gebruiken. Volg nauwgezet alle in de video beschreven stappen om de stuurpen correct te monteren en ongelukken te voorkomen.

01 STUURPEN FIT

ref. 391902700

Nr.	Item	Aantal
1.1	Ring boven	1
1.2	Ring onder	1
1.3	Stelschroef	1
1.4	Schroef	1
1.5	Schroef	1

MONTAGE GEREEDSCHAP FIT

EXTRA KIT



Het balhoofdset moet van binnen helemaal leeg zijn voordat het FIT-gereedschap kan worden gemonteerd. Gebruik het voor dit doel ontworpen FIT-ringsysteem en verwijder eventuele obstakels zoals de spider op de balhoofdbuis.

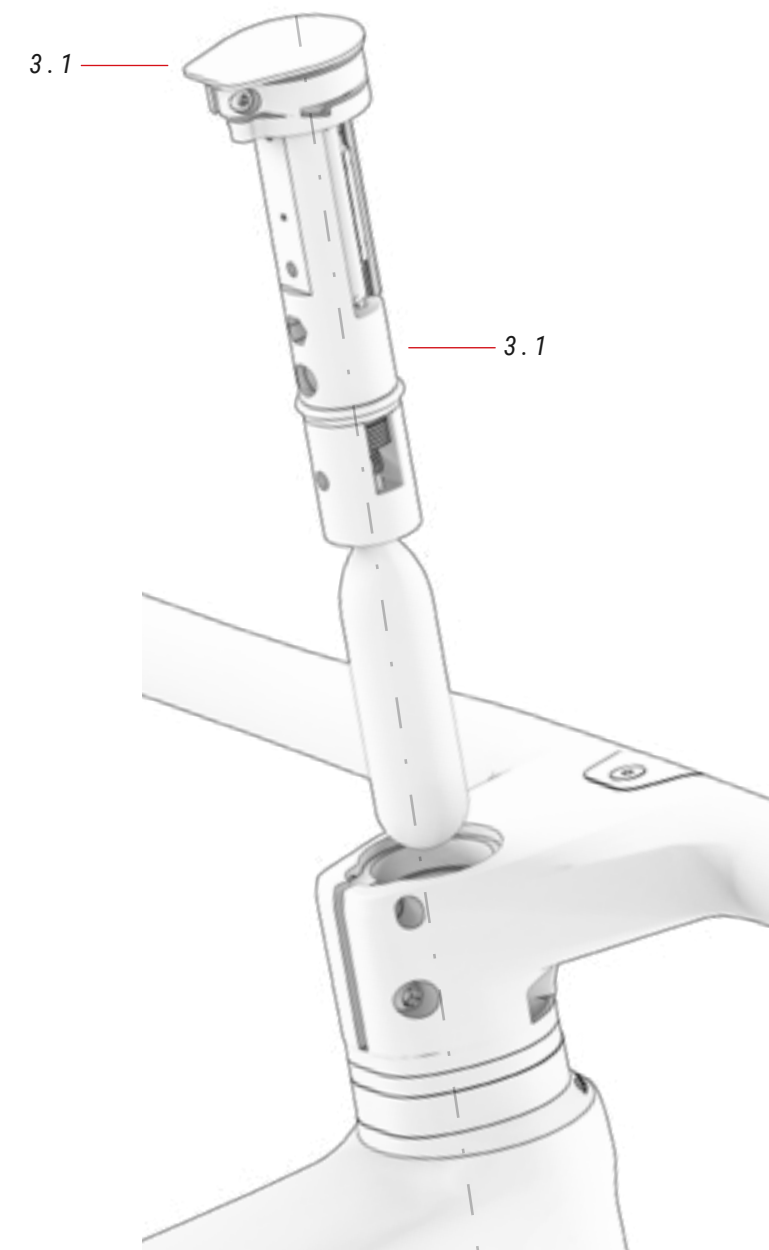

03 FIT

ref. 363297400

Nr.	Item	Aantal
3.1	FIT (wordt apart verkocht)	1
3.2	Dop schroeffitting voor ger. FIT	1

MONTEER MET DE SPIN

ALLE MODELLEN

04 COVER EN SPIN

ref. 363297300

Nr.	Item	Aantal
4.1	Schroef	1
4.2	Ring	1
4.3	Cover	1
4.4	Spin	1



Met het innovatieve ringensysteem van de FIT-stuurpen kunt u de speling in het balhoofd elimineren, terwijl de stuurbuis vrij blijft om de FIT-tool erin te monteren. Als u de FIT tool niet monteert, kunt u met de FIT stuurpen het balhoofdstel monteren met het traditionele spider systeem, als u daar de voorkeur aan geeft. Hier volgen de stappen om het stuur te monteren met het spider systeem:

⚠ Het niet correct volgen van de in dit hoofdstuk beschreven stappen kan leiden tot een ernstig ongeval. Zorg ervoor dat u op elke bout het voorgeschreven aanhaalmoment toepast.

1. STEEK DE SPIDER IN DE STUURBUIS VAN DE VORK.



⚠ Het is raadzaam een slijper te gebruiken om ervoor te zorgen dat de spider perfect uitgelijnd in de stuurbuis wordt geplaatst.

2. STEEK DE VORK IN DE STUURBUIS EN DRAAI DE BOVENSTE BOUT VAST (5NM) OM DE SPELING OP TE HEFFEN.



⚠ De sluitringen hebben geen functie wanneer de spin is toegevoegd. Daarom kunt u ervoor kiezen ze te verwijderen of ze in de steel te bewaren.

3. DRAAI DE STUURPENBOUT "III" VAST OM HET GEHELE BALHOOFDSTEL VAST TE ZETTEN.

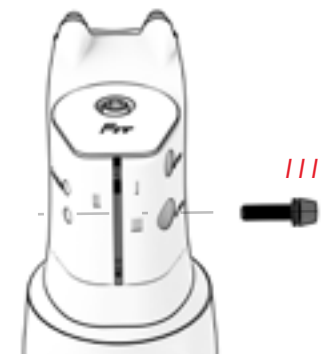

⚠ De stuurpen moet perfect uitgelijnd zijn met het wiel.

4. ALS U DE SLUITRINGEN NIET VERWIJDERD, DRAAI DAN EERST BOUT "I" VAST EN VERVOLGENS BOUT "II". OM DE STUURPEN TE VERWIJDEREN, BEGINT U MET HET VERWIJDEREN VAN BOUT "II".

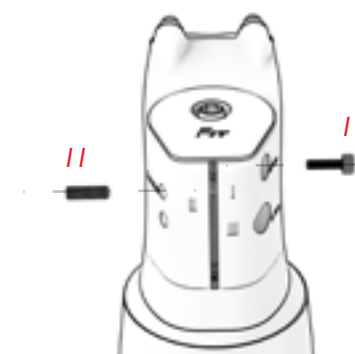

⚠ Het doel van het aandraaien van de bouten is te voorkomen dat de sluitringen bewegen. Pas daarom niet te veel koppel toe.

MONTAGGIO DEL COPERCHIO DELL'ALLOGGIAMENTO

ALLE MODELLEN

05 COPERCHIO

ref. 391863100

Nr.	Item	Aantal
5.1	Coperchio dell'alloggiamento	1
5.2	Coperchio Garmin	1

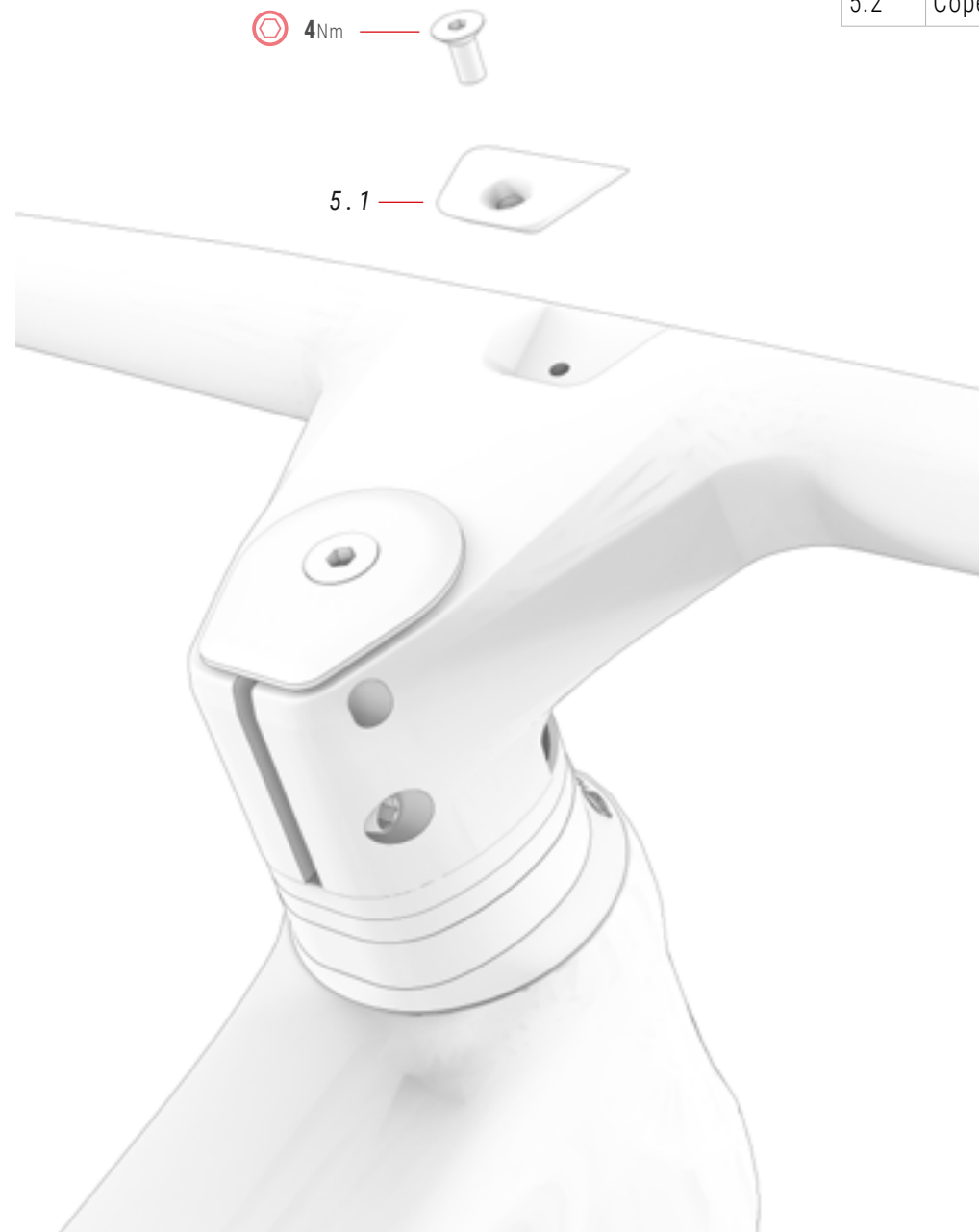

MONTAGGIO DEL SUPPORTO GARMIN

ALLE MODELLEN



⚠ Per poter montare il supporto per il dispositivo Garmin, è necessario prima rimuovere il coperchio dell'alloggiamento del supporto.

STUURKABELING

ALLE MODELLEN

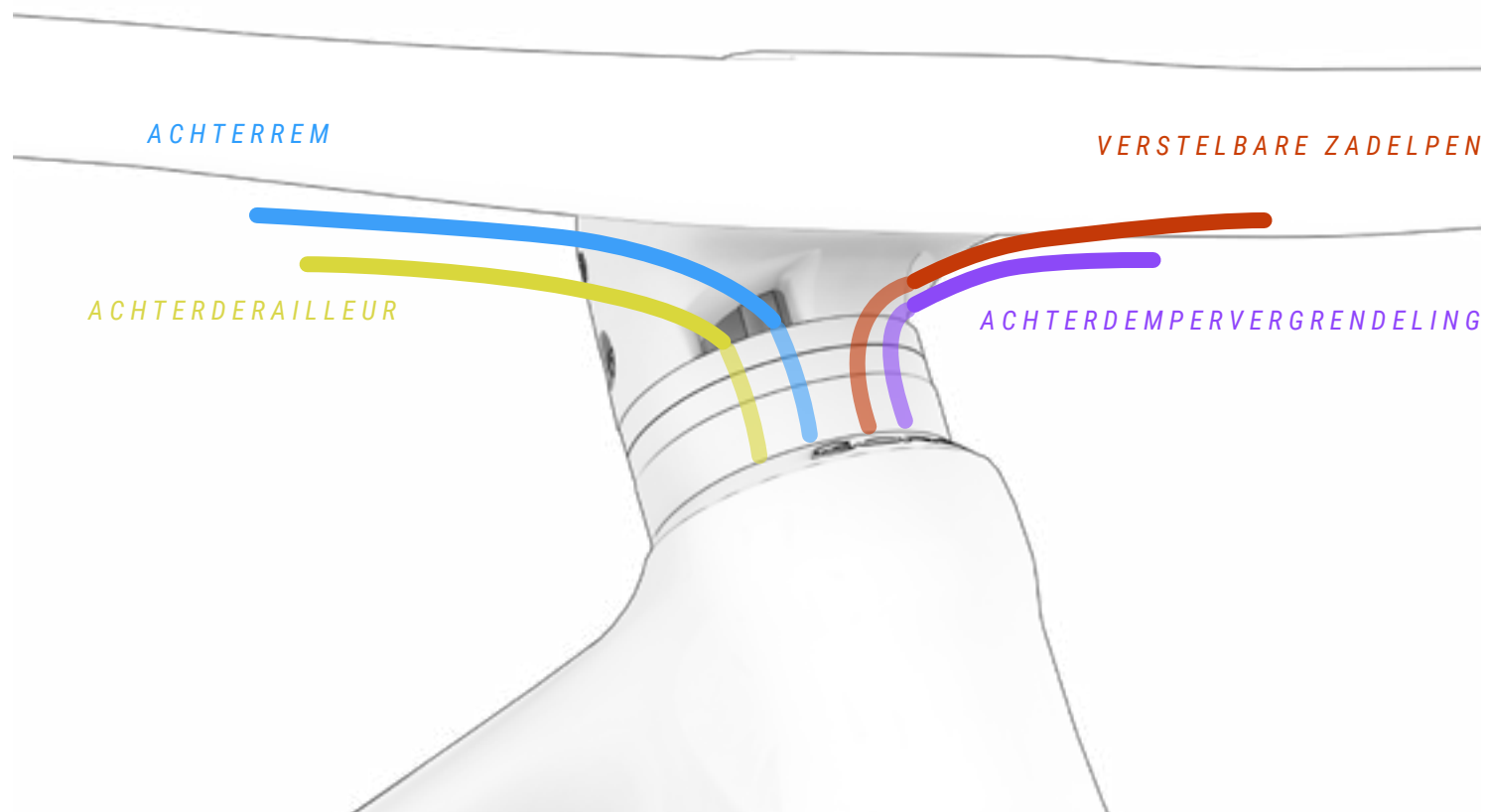

06 HULP EN EXTRA MIDDELEN

Bij BH stellen we u verschillende middelen ter beschikking om al uw twijfels op te lossen. U kunt ook deel uitmaken van onze wereldwijde fietsers-community via onze sociale netwerken.

TECHNISCHE MIDDELEN

Op de website van BH Bikes vindt u alle middelen die u nodig hebt om uw fiets in te stellen. Via de volgende link heeft u toegang tot handleidingen, apps, garanties, bestanden om de displays bij te werken en verklarende video's voor verschillende handelingen:

<https://www.bhbikes.com/manuals>

Ook kunt u op ons gespecialiseerde Youtube-kanaal stap voor stap uitleg krijgen over verschillende onderhouds- en afstelwerkzaamheden:

<https://www.youtube.com/user/ServicioTecnicoBH>

CONTACT

Onze erkende dealers beschikken over de nodige kennis en middelen om u te helpen met alles wat met uw fiets te maken heeft. Aarzel niet om contact op te nemen met uw dichtstbijzijnde dealer. U vindt ze onder de volgende link:

https://www.bhbikes.com/es_INT/tiendas/buscador-de-tiendas

Rechtstreeks contact met ons opnemen:

Tel.: + 34 945 13 52 02

info@bhbikes.com

P.I. Jundiz- Perretagana 10, 01015 Vitoria, Alava (Spain)

SOCIALE MEDIA

Maak deel uit van onze wereldwijde gemeenschap van fietsers . Ontdek de ervaringen met BH van andere fietsers en deel de uwe.



