

SOMMAIRE

01 INTRODUCTION	3
LÉGENDE DES SYMBOLES	3
02 GARANTIE BH	4
GARANTIE LIFETIME FRAME.....	4
PROLONGEMENT DE GARANTIE JUSQU'À 5 ANS POUR LES MOTEURS BH.....	5
EXTENSION DE GARANTIE DES BATTERIES BH.....	5
ENREGISTREMENT DES EXTENSIONS DE GARANTIE.....	6
GARANTIE DES COMPOSANTS DU SYSTÈME D'ASSISTANCE ÉLECTRIQUE.....	6
PROCESSUS DE RÉCLAMATION DE GARANTIE.....	6
CONDITIONS D'ANNULATION DE LA GARANTIE DES COMPOSANTS ÉLECTRIQUES	6
03 ENTRETIEN	7
INSPECTION DU VÉLO AVANT SON UTILISATION	7
NETTOYAGE DU VÉLO.....	7
LUBRIFICATION DE LA TRANSMISSION.....	7
ENTRETIEN DES COMPOSANTS	7
PIÈCES DE RECHANGE.....	8
APRÈS UNE CHUTE, UN CHOC OU UN IMPACT	9
04 AVERTISSEMENTS D'UTILISATION	9
TAILLE MAXIMALE DES PNEUS	9
INSERTION MINIMALE ET MAXIMALE DE LA TIGE DE SELLE	9
LONGUEUR MAXIMALE DE LA FOURCHE (AXLE-TO-CROWN)	9
NOMBRE MAXIMAL D'ENTRETOISES DE JEU DE DIRECTION	9
POSITION DE L'ÉTOILE À L'INTÉRIEUR DU PIVOT DE LA FOURCHE	9
USAGE PRÉVU	9
05 AVERTISSEMENTS D'UTILISATION DU SYSTÈME D'ASSISTANCE ÉLECTRIQUE	10
SOINS ET RÈGLES D'UTILISATION DES COMPOSANTS ÉLECTRIQUES ET DES BATTERIES	10
SITUATIONS IDÉALES POUR BÉNÉFICIER D'UNE DURÉE DE VIE MAXIMALE.....	10
AVERTISSEMENTS CONCERNANT L'UTILISATION DE LA BATTERIE.....	10
ENVIRONNEMENTS DE RECHARGE ET DE DÉCHARGEMENT INADAPTÉS ET SOLUTIONS	10
RECYCLAGE.....	10
MOTEUR	10
06 FONCTIONNEMENT DU SYSTÈME D'ASSISTANCE AU PÉDALAGE	11
COMPOSANTS DU SYSTÈME D'ASSISTANCE AU PÉDALAGE	11
SYSTÈME D'ASSISTANCE AU PÉDALAGE	11
LES ÉLÉMENTS DU PANNEAU DE COMMANDE.....	11
ACTIVATION ET DÉSACTIVATION DU SYSTÈME D'ASSISTANCE AU PÉDALAGE.....	11
ALLUMER ET ÉTEINDRE LES FEUX DU VÉLO	12
SÉLECTION DU MODE D'ASSISTANCE AU PÉDALAGE	12
MODE D'ASSISTANCE À LA MARCHÉ	12
DÉMARRAGE DU PÉDALAGE.....	12

AFFICHAGE DU NIVEAU DE CHARGE DE LA BATTERIE.....	13
BATTERIE ET CHARGEUR.....	13
NIVEAU DE CHARGE DE LA BATTERIE	13
MODES D'ÉCONOMIE D'ÉNERGIE	16
AFFICHAGE D'INFORMATIONS SECONDAIRES À L'ÉCRAN	16
INDICATEUR DE NIVEAU DE CHARGE DE LA BATTERIE.....	16
COMPOSANTS DU PRODUIT.....	17
ASSEMBLAGE DU PRODUIT	17
RACCORDEMENT DU CÂBLE DE COMMANDE PRINCIPAL.....	17
CARACTÉRISTIQUES DU PRODUIT.....	18
CODES D'ERREUR	19

07 TAILLES ET DIMENSIONS	20
---------------------------------------	-----------

08 CARACTÉRISTIQUES TECHNIQUES	22
---	-----------

09 ASSEMBLAGE ET PIÈCES DE RECHANGE	25
--	-----------

DIMENSIONS DU TUBE DE DIRECTION.....	25
POINT DE PIVOT PRINCIPAL DU BRAS OSCILLANT	27
ASSEMBLAGE AMORTISSEUR.....	27
VUE ÉCLATÉE DE LA BIELLETTE.....	28
ASSEMBLAGE MOTEUR ET CAPOTS	29
AIMANT CAPTEUR VITESSE.....	30
COUVRE-CHAÎNE.....	30
GUIDE-CHAÎNE.....	31
CADENAS ARRIÈRE.....	31
PORTE-BAGAGES	32
PROTECTEUR CHAÎNE POUR BASE ARRIÈRE	32
FEU ARRIÈRE	33
FEU AVANT	33
CÂBLAGE D'ÉLÉMENTS MÉCANIQUES.....	34
CÂBLAGE D'ÉLÉMENTS MÉCANIQUES.....	35
CÂBLAGE DES COMPOSANTS DU SYSTÈME ÉLECTRIQUE	36
CÂBLAGE DES COMPOSANTS DU SYSTÈME ÉLECTRIQUE	37
SCHÉMA DES COMPOSANTS DU SYSTÈME ÉLECTRIQUE.....	38

10 DÉCLARATION DE CONFORMITÉ	39
---	-----------

11 ASSISTANCE ET RESSOURCES COMPLÉMENTAIRES	39
--	-----------

01 INTRODUCTION

Ce manuel d'utilisation contient des informations importantes qui permettent d'utiliser et d'entretenir correctement le vélo. Plus précisément, ce document répertorie des informations spécifiques à la famille de vélos **Atom (EA626 / EA516 / EA506 / EA416 / EA406 / EA316)**. Il est recommandé de lire attentivement l'intégralité du manuel. Les manuels d'utilisation de tous les modèles BH peuvent être consultés sur le site Web à l'adresse suivante :

<https://www.bhbikes.com/manuals>

Ne pas oublier que les manuels sont régulièrement mis à jour sur le site Web de BH BIKES et qu'il convient de toujours disposer de la dernière version (le numéro de version est indiqué sur la couverture).

Ce document contient des informations complémentaires au manuel général d'utilisation disponible sur :

https://www.bhbikes.com/es_INT/quienes-somos/manuales-descargas

Les caractéristiques, recommandations et garanties des composants fabriqués par d'autres marques sont disponibles sur leurs sites officiels respectifs.

LÉGENDE DES SYMBOLES

Tout au long du document, des icônes signalent différents types d'avertissements relatifs à l'utilisation, à l'entretien et au montage. Lire attentivement la signification de chacune de ces icônes pour éviter une mauvaise manipulation ou la survenue de situations dangereuses pouvant entraîner des blessures graves ou des accidents mortels.

SÉCURITÉ

 **DANGER** : situation dangereuse qui, si elle n'est pas évitée, provoque de graves dommages corporels, voire un accident mortel.

 **AVERTISSEMENT** : situation dangereuse qui, si elle n'est pas évitée, est susceptible de provoquer de graves dommages corporels, voire un accident mortel.

 **MISE EN GARDE** : situation dangereuse qui, si elle n'est pas évitée, est susceptible de provoquer des dommages corporels légers ou modérés.

 **RISQUE DE DÉCHARGE ÉLECTRIQUE** : situation dangereuse qui, si elle n'est pas évitée, est susceptible de provoquer des blessures graves, voire mortelles, par décharge électrique.

 **RISQUE DE COURT-CIRCUIT** : situation dangereuse qui, si elle n'est pas évitée, est susceptible de provoquer des courts-circuits sur les composants électriques. Les courts-circuits peuvent endommager les composants et déclencher des incendies.

OUTILS



CLÉ PLATE



CLÉ ALLEN



CLÉ TORX



TOURNEVIS DE TYPE PHILLIPS



10Nm 10 Nm - COUPLE DE SERRAGE : le couple de serrage (exprimé en newton-mètre) est indiqué sur l'un des côtés de chaque symbole d'outil.

TYPE DE PRODUIT



HUILE : lubrification légère d'éléments tels que la chaîne et les câbles.



GRAISSE : graisse de montage.



PÂTE POUR CARBONE : pâte de montage permettant d'augmenter la friction entre les éléments en carbone.



ADHÉSIF FREIN-FILET : adhésif frein-filet à résistance modérée.



L'adhésif frein-filet sert à fixer la vis et à l'empêcher de se desserrer sous l'effet des vibrations auxquelles le vélo est soumis lors de son utilisation. Dans tous les cas indiqués, ajouter une goutte d'adhésif à l'extrémité du pas de vis. Ne jamais appliquer d'adhésif tout le long du filetage au risque de rendre la dépose de la vis difficile.

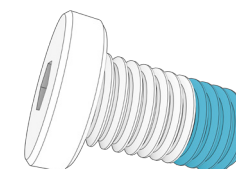

02 GARANTIE BH

BH BIKES s'engage à proposer des vélos durables conçus sur la base des meilleurs standards de qualité. Par conséquent, en plus de la garantie légale appliquée à ces produits, une garantie et des conditions de couverture supplémentaires sont proposées par BH BIKES. Cette section décrit les différentes garanties ainsi que le processus qui permet de bénéficier de la garantie complémentaire LifeTime Frame.

GARANTIE LÉGALE

La garantie légale couvre l'acheteur d'origine contre les vices de fabrication et/ou les non-conformités. Cette garantie s'applique aussi bien aux cadres qu'aux composants BH BIKES. La période d'application débute à compter de la date d'achat, mais sa durée varie en fonction de la législation en vigueur dans le pays d'achat. Au cours de cette période, le titulaire de la garantie a droit à la réparation ou au remplacement gratuit des pièces présentant des vices de fabrication, la couverture portant également sur les frais de transport ou de déplacement, ainsi que sur les dommages et intérêts provoqués par ces vices. Différentes conditions doivent être remplies pour bénéficier de la garantie :

- Cette garantie n'a aucune répercussion sur les droits accordés au consommateur conformément à la législation en vigueur dans chaque pays.
- La prise en charge d'un vélo ou d'une pièce défectueuse par les conditions de garantie est soumise en dernier ressort à la décision de notre service technique.
- La garantie ne couvre en aucun cas le remplacement des pièces dont l'usure est due à l'utilisation normale du vélo.
- La garantie ne s'applique en aucun cas aux casses ou défauts résultant d'une utilisation imprudente du vélo, d'une utilisation en compétition, du montage d'accessoires non d'origine ou d'opérations de manipulation et d'entretien inappropriées.
- La garantie ne s'applique en aucun cas lorsque l'inspection avant livraison n'a pas été effectuée et lorsque les intervalles de révision correspondants spécifiés dans ce document n'ont pas été respectés. La pièce justificative correspondante doit par ailleurs avoir été complétée et tamponnée par un revendeur BH agréé.
- Dans les cas où la réparation effectuée n'est pas satisfaisante et dans les situations où l'objet concerné ne se retrouve pas dans des conditions optimales pour remplir l'usage auquel il était destiné, le titulaire de la garantie a le droit de réclamer le remplacement de l'objet acquis, ou du composant défectueux, par un autre de caractéristiques identiques. Il est également en droit d'exiger le remboursement de la somme versée pour l'achat de l'objet ou de l'élément endommagé.
- La période de garantie est suspendue pendant toute la durée des réparations et, en cas de remplacement du bien ou du composant en question, cette période est renouvelée pour l'élément concerné.
- L'action de réclamation du respect des dispositions de la garantie prescrit dans un délai de six mois à compter de la fin de la période de garantie.
 - Toutes les réclamations doivent être déposées par l'intermédiaire d'un revendeur agréé.
 - Cadre territorial : se reporter au manuel d'utilisation ou consulter le site www.BHbikes.com.

Se rendre sur le lien suivant pour connaître toutes les conditions :

https://www.bhbikes.com/es_INT/registro-garantia-vida-bh/registra-tu-bici-garantia-de-por-vida

GARANTIE LIFETIME FRAME

À travers ses points de vente agréés, BH Bikes délivre à l'acheteur d'origine une assurance commerciale qui couvre les vices de fabrication éventuels des cadres pendant une période supérieure à celle indiquée par la garantie légale du produit, et ce, conformément aux conditions suivantes :

1. **La garantie LIFETIME ne s'applique qu'aux cadres et vélos BH commercialisés par les points de vente agréés par BHBIKES EUROPE SL :**
 - L'acheteur doit avoir enregistré la garantie LIFETIME à travers les moyens numériques disponibles, en ayant convenablement renseigné les informations demandées, dans un délai de 30 jours calendaires à compter de la date d'achat indiquée sur la facture remise par le point de vente agréé.
 - Cette garantie ne peut pas être transférée à des acheteurs ultérieurs et se retrouve donc sans effet dès lors que le vélo est vendu à un tiers. On entend par acheteur d'origine toute personne qui enregistre la garantie lors de l'achat, celle-ci ne pouvant être transférée à des personnes autres que l'acheteur en question.
 - L'entretien du vélo doit obligatoirement être confié à un établissement agréé par BHBIKES EUROPE dans le respect des consignes du mode d'emploi.
2. **La garantie LIFETIME ne couvre en aucun cas :**
 - Les bras oscillants des modèles tout suspendus, la fourche, les vélos pour enfants, les défauts et/ou usures de décoloration de la peinture d'origine ni les traces de corrosion provoquées par la détérioration naturelle.
 - Les défauts ou cassures découlant d'un accident ou d'un usage inapproprié et/ou imprudent du vélo.
 - Les problèmes survenus à l'issue de l'assemblage de composants ou d'accessoires non prévus ou non compatibles avec les fins pour lesquelles le vélo a été conçu.
 - Les défauts découlant d'une mauvaise manipulation.
 - Les rayures, décolorations ou taches provoquées par l'emploi de liquides abrasifs, d'éléments coupants et de mâchoires et/ou par l'exposition continue au soleil ou à d'autres aléas climatiques.
 - Les défauts provoqués par l'usure normale du vélo, y compris ceux découlant de la fatigue des matériaux. Les dommages de fatigue sont le signe de la détérioration du cadre spécifique à l'utilisation normale du vélo et le contrôle régulier de celui-ci incombe donc à l'utilisateur.
 - Les dommages provoqués par une mauvaise utilisation et/ou un entretien inapproprié du produit (lire attentivement les recommandations d'emploi et de nettoyage).
 - Les cadres qui ont été utilisés lors de compétitions ou de démonstrations, ou bien ceux ayant été mis en location.

Les conditions complètes peuvent être consultées sur :

https://www.bhbikes.com/es_INT/registro-garantia-vida-bh/registra-tu-bici-garantia-de-por-vida

PROLONGEMENT DE GARANTIE JUSQU'À 5 ANS POUR LES MOTEURS BH

Un prolongement de garantie de 5 ans est appliqué aux moteurs BH à l'issue de l'activation de l'extension de garantie LIFETIME FRAME. À travers ses points de vente agréés, BH Bikes délivre à l'acheteur d'origine une assurance commerciale qui couvre les vices de fabrication éventuels des batteries BH pendant une période supérieure à celle indiquée par la garantie légale du produit, et ce, conformément aux conditions suivantes :

1. L'extension de la garantie du moteur BH ne s'applique qu'aux moteurs BH montés sur les vélos BH et commercialisés par les points de vente agréés par BHBIKES EUROPE SL.

- L'acheteur doit avoir enregistré la garantie à travers les moyens numériques disponibles, en ayant convenablement renseigné les informations demandées, dans un délai de 30 jours calendaires à compter de la date d'achat indiquée sur la facture remise par le point de vente agréé et sur laquelle le numéro de série du vélo doit être spécifié.
- Cette garantie ne peut pas être transférée à des acheteurs ultérieurs et se retrouve donc sans effet dès lors que le vélo est vendu à un tiers. On entend par acheteur d'origine toute personne qui enregistre la garantie lors de l'achat et celle-ci ne peut donc être transférée à des personnes autres que l'acheteur en question.
- L'entretien du vélo doit obligatoirement être confié à un établissement agréé par BHBIKES dans le respect des consignes du mode d'emploi.

2. L'extension de garantie du moteur BH ne couvre en aucun cas :

- Les usures de décoloration de la peinture et de la nuance d'origine ni les traces de corrosion provoquées par la détérioration naturelle.
- Les défauts ou cassures découlant d'un accident ou d'un usage inapproprié et/ou imprudent du vélo.
- Les problèmes survenus à l'issue du montage de composants ou d'accessoires non prévus ou non compatibles avec les fins pour lesquelles le vélo a été conçu, ainsi que la manutention et/ou le débridage du moteur.
- Les défauts découlant d'une mauvaise manipulation.
- Les rayures, décolorations ou taches provoquées par l'emploi de liquides abrasifs, d'éléments coupants et de mâchoires et/ou par l'exposition continue au soleil ou à d'autres aléas climatiques.
- Les dommages provoqués par une mauvaise utilisation et/ou un entretien inapproprié du produit (lire attentivement les recommandations d'emploi et de nettoyage).
- Les moteurs qui ont été utilisés lors de compétitions ou de démonstrations, ou bien ceux ayant été mis en location.
- Les moteurs assemblés sur des vélos de la famille MONTY.

Les conditions complètes peuvent être consultées sur :

https://www.bhbikes.com/es_INT/registro-garantia-vida-bh/registra-tu-bici-garantia-de-por-vida

EXTENSION DE GARANTIE DES BATTERIES BH

Dans un effort constant pour améliorer jour après jour notre service clientèle, BH s'attache à vous proposer les meilleures conditions de garantie. À cet effet, chaque client peut bénéficier d'une extension de garantie sur la gamme de vélos E-Bikes avec l'ajout d'une ou deux années supplémentaires. À travers ses points de vente agréés, BH Bikes délivre à l'acheteur d'origine une assurance commerciale qui couvre les vices de fabrication éventuels des batteries BH pendant une période supérieure à celle indiquée par la garantie légale du produit, et ce, conformément aux conditions suivantes :

1. L'extension de garantie de la batterie BH ne s'applique qu'aux batteries BH montées sur des vélos BH et commercialisées à travers les points de vente agréés par BHBIKES EUROPE SL :

- L'acheteur doit avoir enregistré la garantie à travers les moyens numériques disponibles, en ayant convenablement renseigné les informations demandées, dans un délai de 30 jours calendaires à compter de la date d'achat indiquée sur la facture remise par le point de vente agréé et sur laquelle le numéro de série du vélo doit être spécifié.
- Cette garantie ne peut pas être transférée à des acheteurs ultérieurs et se retrouve donc sans effet dès lors que le vélo est vendu à un tiers. On entend par acheteur d'origine toute personne qui enregistre la garantie lors de l'achat et celle-ci ne peut donc être transférée à des personnes autres que l'acheteur en question.
- L'entretien du vélo doit obligatoirement être confié à un établissement agréé par BHBIKES dans le respect des consignes du mode d'emploi.

2. L'extension de garantie de la batterie BH ne couvre en aucun cas :

- Les usures de décoloration de la peinture et de la nuance d'origine ni les traces de corrosion provoquées par la détérioration naturelle.
- Les défauts ou cassures découlant d'un accident ou d'un usage inapproprié et/ou imprudent du vélo.
- La détérioration ou la dégradation naturelle due au vieillissement, même en cas de non-utilisation. La détérioration après 500 cycles complets de recharge et de décharge, si celle-ci est inférieure à 30 % de la capacité nominale (lire attentivement les recommandations du mode d'emploi).
- Les problèmes survenus à l'issue du montage de composants ou d'accessoires non prévus ou non compatibles avec les fins pour lesquelles le vélo a été conçu.
- Les défauts découlant d'une mauvaise manipulation.
- Les rayures, décolorations ou taches provoquées par l'emploi de liquides abrasifs, d'éléments coupants et de mâchoires et/ou par l'exposition continue au soleil ou à d'autres aléas climatiques.
- Les dommages provoqués par une mauvaise utilisation et/ou un entretien inapproprié du produit (lire attentivement les recommandations d'emploi et de nettoyage).
- Les batteries qui ont été utilisées lors de compétitions ou de démonstrations, ou bien celles ayant été mises en location.
- Les batteries auxiliaires (batterie supplémentaire - Extender).

Les conditions complètes peuvent être consultées sur :

https://www.bhbikes.com/es_INT/registro-garantia-vida-bh/extension-garantia-bateria

ENREGISTREMENT DES EXTENSIONS DE GARANTIE

Pour pouvoir bénéficier des garanties supplémentaires BH BIKES, le vélo doit être enregistré dans les 30 jours qui suivent sa date d'achat. Le processus d'activation des extensions de garantie est décrit ci-dessous :

- **GARANTIE LIFETIME FRAME + 5 LAT GWARANCJI NA SILNIKI BH**

L'extension de garantie LIFETIME FRAME doit être enregistrée sur le site Web de BH BIKES :

https://www.bhbikes.com/es_INT/registro-garantia-vida-bh/registra-tu-bici-garantia-de-por-vida

La marche à suivre est expliquée de façon détaillée dans la vidéo ci-dessous :

<https://youtu.be/47aLVgUI248>

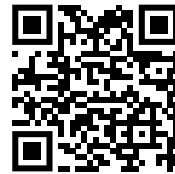

- **EXTENSION DE GARANTIE DES BATTERIES BH**

L'extension de garantie des batteries BH doit être enregistrée sur le site Web de BH BIKES :

https://www.bhbikes.com/es_INT/registro-garantia-vida-bh/extension-garantia-bateria

La marche à suivre est expliquée de façon détaillée dans la vidéo ci-dessous :

<https://youtu.be/sINzdFBygMM>



⚠ Le numéro de série nécessaire à l'enregistrement du vélo est systématiquement situé au niveau de la partie inférieure du vélo, sous le boîtier de pédalier :

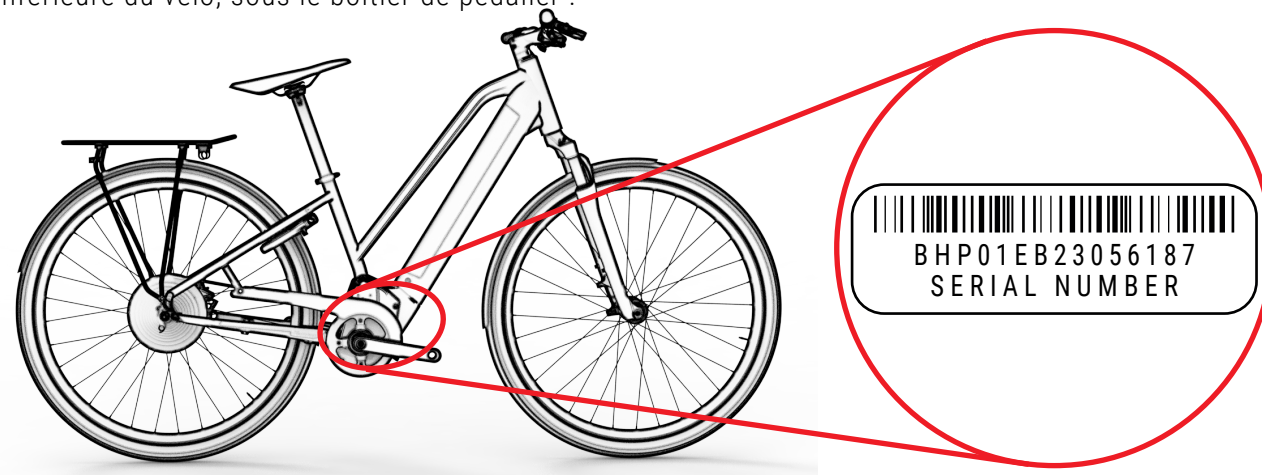

GARANTIE DES COMPOSANTS DU SYSTÈME D'ASSISTANCE ÉLECTRIQUE

Au même titre que les cadres ou composants BH BIKES, tous les composants électriques exclusifs BH sont couverts par la garantie légale (les moteurs BH bénéficient d'une extension de garantie de 5 ans par simple activation de la garantie LIFETIME FRAME). La période d'application débute à compter de la date d'achat, mais sa durée varie en fonction de la législation en vigueur dans le pays d'achat.

Au cours de cette période, le titulaire de la garantie a droit à la réparation ou au remplacement gratuit des pièces présentant des vices de fabrication, la couverture portant également sur les frais de transport ou de déplacement, ainsi que sur les dommages et intérêts provoqués par ces vices. Les conditions sont les mêmes que celles décrites dans la section « Garantie légale » et peuvent être intégralement consultées sur :

<https://www.bhbikes.com/manuals>

La garantie ne couvre en aucun cas l'usure naturelle et le vieillissement normal des batteries découlant de leur utilisation, de leur recharge ou de leur entreposage. Par ailleurs, la demande de prise en charge des composants sous garantie fabriqués par d'autres marques doit être transmise aux sociétés concernées.

PROCESSUS DE RÉCLAMATION DE GARANTIE

Toutes les réclamations soumises à cette garantie doivent être transmises par l'intermédiaire d'un revendeur officiel BH. Ce revendeur doit procéder à l'analyse initiale lui permettant d'identifier l'étendue et le diagnostic de l'incident, puis doit remettre et gérer directement la réclamation auprès de BH. Dès lors que les actions correctives exigées ont été définies par BH, il revient au revendeur de transmettre ces informations au client.

Nous vous préconisons de traiter la réclamation par l'intermédiaire du revendeur officiel auprès duquel l'achat a été effectué. Si cela s'avère impossible, vous pouvez nous contacter afin que nous puissions vous aider à trouver un revendeur agréé près de chez vous :

https://www.bhbikes.com/es_INT/quienes-somos/contacto

CONDITIONS D'ANNULATION DE LA GARANTIE DES COMPOSANTS ÉLECTRIQUES

La batterie et les composants électriques de BH sont couverts par la garantie légale, mais les points suivants doivent toutefois être respectés :

- Aucune partie des composants électriques ne doit être démontée ou modifiée.
- La durée de vie utile varie en fonction des conditions d'utilisation, de recharge et d'entreposage.
- La batterie doit à tout moment rester chargée au risque de la voir se détériorer plus rapidement que la normale.

03 ENTRETIEN

Ce manuel d'utilisation contient des informations importantes qui permettent d'utiliser et d'entretenir correctement le vélo. Plus précisément, ce document répertorie des informations spécifiques à la famille de vélos **Atom (EA626 / EA516 / EA506 / EA416 / EA406 / EA316)**. Il est recommandé de lire attentivement l'intégralité du manuel. Les manuels d'utilisation de tous les modèles BH peuvent être consultés sur le site Web à l'adresse suivante :

<https://www.bhbikes.com/manuals>

Ce document contient des informations complémentaires au manuel général d'utilisation disponible sur :

<https://www.bhbikes.com/manuals>

Les caractéristiques et recommandations des composants fabriqués par d'autres marques sont disponibles sur leurs sites officiels respectifs.

INSPECTION DU VÉLO AVANT SON UTILISATION

Les vélos sont contrôlés à plusieurs reprises pendant leur fabrication, mais aussi lors de l'examen final effectué par le revendeur et atelier BH. Étant donné que le fonctionnement du vélo peut être modifié pendant le transport ou que des personnes extérieures ont pu le modifier pendant le temps d'attente, les composants suivants doivent être vérifiés avant chaque trajet :

- **CADRE** : contrôler l'absence de fissures, de dommages et de bruits étranges.
- **CHAÎNE** : s'assurer que la chaîne est lubrifiée et que le système de transmission n'émet pas de bruits étranges.
- **FREINS** : vérifier le bon fonctionnement des freins. À l'arrêt, actionner le levier de frein à fond et vérifier qu'il ne touche pas le cintre.
- **PNEUS** : contrôler la pression et vérifier l'absence d'entailles sur la bande de roulement ou sur les flancs. S'assurer également que le niveau d'usure ne dépasse pas la limite maximale recommandée.
- **ROUES** : vérifier que les roues tournent sans résistance. Contrôler également l'écart entre le patin de frein et la jante ainsi qu'entre le cadre et le pneu.
- **DIRECTION** : s'assurer que la direction pivote en douceur et vérifier l'absence de bruits étranges.
- **POINTS DE PIVOT DU BRAS OSCILLANT** : vérifier que la suspension fonctionne en toute normalité et qu'elle n'émet aucun bruit étrange lorsqu'elle est soumise à un poids. Un fonctionnement non optimal ou la présence de jeu entre les pièces mobiles peut être dû à une mauvaise application des couples de serrage ou à une usure des roulements.
- **ROULEMENTS** : vérifier le bon fonctionnement des roulements et contrôler l'absence de bruits étranges. Les roulements sont soumis à l'usure et doivent être remplacés pour éviter d'endommager les composants sur lesquels ils sont installés.
- **SYSTÈME ÉLECTRIQUE** : si le vélo est équipé d'un système électrique, vérifier son bon fonctionnement en s'assurant de la présence d'une assistance électrique et en vérifiant la bonne marche de tous les composants (moteur, afficheur, changement du mode d'assistance et capteur de vitesse). Si le système ne délivre aucune assistance électrique, contrôler le bon raccordement de tous les branchements et vérifier l'absence de dommages.

⚠ Ne pas utiliser le vélo si celui-ci ne répond pas à l'un de ces points ! Un vélo défectueux peut provoquer de graves accidents ! En cas de doute ou pour toute question, prendre contact avec un atelier BH !

⚠ Vérifier les couples de serrage et s'assurer qu'ils coïncident toujours avec les recommandations spécifiées dans les manuels d'utilisation. Le non-respect de ces instructions peut provoquer des accidents, voire la mort.

⚠ Les influences du terrain et les forces qui s'exercent sur la roue soumettent le vélo à d'importantes contraintes. Pour faire face à ces contraintes dynamiques, les différentes pièces réagissent par usure et fatigue. Contrôler régulièrement le vélo pour vérifier l'absence de signes d'usure, de rayures, de déformations, de décolorations ou de débuts de fissure. Les pièces dont la durée de vie utile a été dépassée peuvent tomber subitement en panne. Emmener régulièrement le vélo dans un atelier BH pour remplacer les pièces suspectes si nécessaire.

NETTOYAGE DU VÉLO

Pour un bon entretien du vélo, il est recommandé de respecter les mesures élémentaires de prévention qui suivent. Le non-respect de ces recommandations peut entraîner une usure prématurée, voire une casse, au niveau de zones spécifiques telles que les joints, les articulations et les pièces mobiles.

- Enlever la poussière et la boue avec une éponge humide et un produit de nettoyage doux et neutre.
- Les pièces en plastique ne doivent être lavées qu'avec de l'eau savonneuse.
- Les pneus peuvent être lavés avec une éponge ou une brosse et de l'eau savonneuse.
- Après avoir nettoyé le vélo, l'essuyer délicatement avec un chiffon doux.
- Les éléments de transmission doivent être graissés après chaque nettoyage.

⚠ La saleté peut dissimuler des dommages qui peuvent entraîner des accidents, voire la mort.

⚠ Éviter à tout moment l'utilisation d'appareils de nettoyage sous pression et n'utiliser en aucun cas des appareils de lavage à jet de vapeur.

LUBRIFICATION DE LA TRANSMISSION

À l'issue du nettoyage du vélo, il est possible que la transmission de la chaîne soit dégraissée, raison pour laquelle les maillons doivent être vérifiés et lubrifiés. Une lubrification excessive peut attirer davantage de saleté et provoquer une usure prématurée ainsi qu'un dysfonctionnement du système.

⚠ Éviter à tout moment l'utilisation d'appareils de nettoyage sous pression et n'utiliser en aucun cas des appareils de lavage à jet de vapeur.

ENTRETIEN DES COMPOSANTS

Le vélo requiert un entretien régulier ainsi qu'un nombre minimal de contrôles périodiques. La fréquence des opérations d'entretien dépend du type de véhicule (vélo de randonnée, vélo de course et VTT), ainsi que de la fréquence et des conditions d'utilisation.

CALENDRIER DE MAINTENANCE DES COMPOSANTS

Composant	Action à réaliser	À chaque sortie	Tous les mois	Tous les ans
Éclairage	Contrôler le fonctionnement.			
Pneus	Vérifier la pression.			
	Contrôler la hauteur du profilé et des flancs.			
Freins (sur jante)	Contrôler la course du levier, la solidité du patin et la position de la jante.			
	Tester les freins à l'arrêt.			
	Nettoyer les patins.			
Câbles de frein	Procéder à un contrôle visuel.			
Freins (à disque)	Remplacer le liquide de frein (liquide DOT).			
Fourche à suspension	Contrôler les vis et leur serrage.			
	Vidanger l'huile et graisser l'élastomère.			
Tige de selle à suspension	Procéder à son entretien.			
	Contrôler le jeu.			
Jantes (freins sur jante)	Contrôler les revêtements de la paroi et les remplacer si nécessaire.	Au plus tard après la deuxième partie du revêtement du frein		
Axe du pédalier	Contrôler le jeu.			
	Changer la graisse.			
Chaîne	Contrôler et lubrifier.			
	Contrôler et remplacer.	À partir de 800 km		
Bielles	Contrôler et serrer.			
Roues / Rayons	Vérifier la rotation de la roue et la tension des rayons.			
Jeu de direction	Contrôler le jeu de direction.			
	Changer la graisse.			
Surfaces métalliques	Garantir la conservation.	Au moins tous les six mois		
Moyeux	Contrôler les roulements.			
	Changer la graisse.			
Pédales	Contrôler les roulements.			
	Lubrifier et nettoyer le mécanisme de fixation.			

Composant	Action à réaliser	À chaque sortie		
Tige de selle / Potence	Contrôler les vis de fixation.			
Dérailleur arrière / Dérailleur avant	Nettoyer et lubrifier.			
Blocage rapide / Axe traversant	Contrôler l'efficacité.			
Vis et écrous	Contrôler et serrer.			
Rayons	Contrôler la tension.			
Potence / Tige de selle	Démonter et changer la pâte de montage.			
Circuit / Freins	Démonter et graisser.			
	Vérifier les branchements.			
Composants du système d'assistance électrique	Vérifier l'absence de saleté.			

Il n'est pas nécessaire de se rendre chez un spécialiste si vous possédez les compétences nécessaires, que vous êtes expérimenté et que vous disposez des outils appropriés. Des mesures correctives doivent être immédiatement appliquées en cas de détection de défaillances. En cas de doute, prendre contact avec BH.

Les opérations indiquées ne doivent être effectuées que par un spécialiste vélo de confiance.

PIÈCES DE RECHANGE

Pour un fonctionnement optimal du vélo et accroître le plus possible la sécurité, l'utilisation de pièces d'origine revêt une grande importance. Le recours à des pièces qui ne sont pas d'origine peut provoquer des dommages non couverts par la garantie.

Les pièces d'usure sont les pièces de rechange les plus courantes (pneus, chambres à air, plaquettes de frein, freins à disque et patins de frein, les jantes, ainsi que toutes les pièces qui font partie du groupe de freinage, les phares, les feux de position, les batteries et les accumulateurs).

- **PNEUS** : les remplacer par des pneus équivalents. Vérifier les indications apposées sur l'extérieur du pneu (norme ETRTO). Garder à l'esprit que l'utilisation d'un pneu possédant un diamètre extérieur supérieur à celui recommandé peut amener le bout du pied à toucher la roue avant lors du pivotement du cintre ou le talon à toucher la protection de la roue arrière. Une telle situation peut faire perdre le contrôle du vélo et exposer le cycliste à un risque d'accident grave. La même situation peut se présenter lorsque la manivelle du pédalier est remplacée par une manivelle plus longue.
- **CHAMBRES À AIR** : les remplacer par un type de chambre à air adapté au pneu. Consulter les indications qui se trouvent sur la partie extérieure de la chambre à air (norme ETRTO).
- **FREINS À DISQUE ET PLAQUETTES DE FREIN** : tenir compte des consignes fournies par le fabricant.
- **PHARES ET FEUX DE POSITION** : remplacer l'ampoule par une autre du même type. Consulter les indications indiquées sur la partie métallique.

- **CHAÎNE, PIGNON ET PLATEAUX** : tenir compte des consignes fournies par le fabricant.
- **BATTERIES ET ACCUMULATEURS** : les remplacer par des composants du même type. Consulter les indications qui se trouvent sur la zone extérieure.

 Garder à l'esprit que l'utilisation de pièces qui ne sont pas d'origine peut provoquer des dommages non couverts par la garantie.

APRÈS UNE CHUTE, UN CHOC OU UN IMPACT

Si vous subissez une chute, un coup ou un choc, le plus important est de vérifier si vous allez bien pour pouvoir reprendre la route. N'utilisez pas le vélo si vous avez subi des dommages et demandez une aide médicale si nécessaire.

Si vous êtes indemne, une série de vérifications doit être effectuée pour s'assurer que le vélo se trouve lui aussi en état de reprendre la route :

- Vérifier que les roues sont toujours bien fixées et que les jantes se trouvent au centre du cadre et de la fourche. Faire tourner les roues. Si l'écart entre la jante et les patins a augmenté ou diminué de manière significative et qu'il s'avère impossible de procéder au recentrage, éloigner légèrement les freins de la jante pour que la roue puisse tourner librement.

 Le cas échéant, tenir compte du fait que les freins vont perdre de leur efficacité.

- S'assurer que la partie avant du cadre ou le cintre n'est pas tordu ou cassé. Vérifier que la partie avant est solidement introduite dans la fourche en retenant la roue avant entre les genoux et en essayant de déplacer le cintre par rapport à la roue avant.
- Contrôler la bonne mise en place de la chaîne. Si le vélo est tombé du côté de la transmission, vérifier que celle-ci fonctionne. Demander de l'aide pour mettre le vélo sur la selle et changer les vitesses. Lorsque la chaîne est positionnée sur le plus grand pignon, observer la distance entre le dérailleur et les rayons. Si le dérailleur ou le support est tordu, ce premier peut se coincer dans les rayons et provoquer une chute ! Le dérailleur, la roue arrière ou le cadre peut être endommagé. Vérifier le dérailleur avant. Si celui-ci s'est déplacé, la chaîne peut dérailler et le vélo se retrouve alors sans transmission (se reporter également à la section intitulée « Traction »).
- Vérifier la selle, le tube supérieur ou le boîtier de pédalier pour contrôler l'absence de dommages.
- Soulever légèrement le vélo et le laisser tomber au sol. Si des bruits se font entendre, examiner le vélo à la recherche de vis desserrées.
- Réexaminer l'ensemble du vélo à la recherche de cassures, de décolorations ou de fissures.
- Reprendre la route avec précaution à la seule condition que le résultat des contrôles effectués s'est avéré satisfaisant. Il est quoi qu'il en soit proscrit de freiner ou d'accélérer brusquement, ainsi que de pédaler en montée. En cas de doute, attendre qu'une voiture vienne chercher le vélo au lieu de prendre des risques. Une fois à la maison, réexaminer consciencieusement le vélo. En cas de doute ou pour toute question, prendre contact avec un atelier BH !

 Les pièces en aluminium tordues ne doivent pas être redressées (elles ne peuvent pas être réparées). Les risques de casse sont élevés, notamment au niveau de la fourche, du cintre, de la partie avant, des manivelles et des pédales. Le cas échéant, ces pièces doivent être remplacées par mesure de sécurité.

04 AVERTISSEMENTS D'UTILISATION

TAILLE MAXIMALE DES PNEUS

En cas de pose d'un pneu différent à celui d'origine, vérifier à tout moment la présence d'un écart minimal de 6 mm entre le pneu et toute partie du cadre et de la fourche.

INSERTION MINIMALE ET MAXIMALE DE LA TIGE DE SELLE

Le non-respect des insertions minimales et maximales de la tige de selle indiquées dans ce manuel peut soumettre le cadre à un effet de levier. La pression ainsi exercée peut endommager le cadre et provoquer des accidents graves. La garantie ne couvre pas les dommages découlant du non-respect de ces consignes.

LONGUEUR MAXIMALE DE LA FOURCHE (AXLE-TO-CROWN)

La longueur maximale entre l'axe de la fourche et la partie inférieure de la direction (*axle-to-crown*) doit être respectée. Le non-respect de cette longueur maximale peut endommager le cadre, qui se retrouve soumis à une contrainte supérieure à celle pour laquelle il est conçu, et peut provoquer des accidents graves.

NOMBRE MAXIMAL D'ENTRETOISES DE JEU DE DIRECTION

Le nombre maximal d'entretoises de jeu de direction pouvant être placées sous la potence est spécifié dans ce manuel. Le non-respect de cette limite peut endommager le matériel, qui se retrouve soumis à une contrainte supérieure à celle pour laquelle il est conçu, et peut provoquer des accidents graves.

POSITION DE L'ÉTOILE À L'INTÉRIEUR DU PIVOT DE LA FOURCHE

Aucune entretoise de jeu de direction ne doit être placée au-dessus de la potence. Le non-respect de cette consigne peut endommager le matériel, qui se retrouve soumis à une contrainte supérieure à celle pour laquelle il est conçu, et peut provoquer des accidents graves.

USAGE PRÉVU

Chaque vélo est conçu pour être destiné à un usage spécifique prévu. Les modèles décrits dans ce manuel répondent à l'usage prévu suivant :

EA626: Sport, mixed use between mountain, trails and roads.

EA626, EA516, EA506, EA416, EA406, EA316: Designed for city use.

05 AVERTISSEMENTS D'UTILISATION DU SYSTÈME D'ASSISTANCE ÉLECTRIQUE

SOINS ET RÈGLES D'UTILISATION DES COMPOSANTS ÉLECTRIQUES ET DES BATTERIES

Tous les produits et composants BH sont conçus pour résister aux éclaboussures et à la pluie. Cependant, certaines pratiques peuvent endommager les composants et provoquer des courts-circuits. Les actions suivantes sont proscrites :

- Laver le vélo avec de l'eau sous pression.
- Utiliser le vélo dans des conditions météorologiques très défavorables.
- Transporter le vélo à l'extérieur d'un véhicule circulant sous la pluie.
- Exposer la batterie à des températures élevées (une température supérieure à 70 °C peut provoquer des fuites et un risque d'incendie).
- Ne pas respecter les plages de température d'utilisation, de recharge et d'entreposage du vélo.

SITUATIONS IDÉALES POUR BÉNÉFICIER D'UNE DURÉE DE VIE MAXIMALE

Il est recommandé de remplir un certain nombre de conditions pour bénéficier d'une durée de vie maximale de la batterie :

- La recharger sur une surface plane et stable.
- Ne pas l'exposer au rayonnement direct du soleil.
- S'assurer de l'absence d'enfants et d'animaux domestiques à proximité.
- Éviter la pluie et l'humidité.
- L'entreposer dans un endroit aéré et sec.
- L'entreposer dans un endroit dont la température est comprise entre 15 et 25 °C.
- Ne pas l'utiliser avec un niveau inférieur à 10 % (une utilisation sous ce niveau peut réduire la durée de vie des cellules).

 Toute manipulation non autorisée réalisée sur les composants du système électrique peut provoquer de graves accidents et entraîner une annulation de la garantie.

AVERTISSEMENTS CONCERNANT L'UTILISATION DE LA BATTERIE

Une mauvaise utilisation de la batterie peut provoquer des dommages et des accidents graves. Les conditions suivantes doivent être remplies pour éviter ces situations :

- Utiliser systématiquement le chargeur d'origine.
- Ne pas laisser la batterie à proximité de sources de chaleur.
- Ne pas chauffer la batterie ni la jeter au feu.

- Éviter que les raccordements de la batterie n'entrent en contact avec des objets métalliques.
- Ne pas plonger la batterie dans l'eau et éviter de l'exposer à des éclaboussures ainsi qu'à l'humidité.
- Ne pas donner de coups à la batterie ou la perforer.
- Éviter que le liquide qu'elle contient n'entre en contact avec les mains et les yeux en cas de fuite.
- Ne pas l'utiliser si des dommages extérieurs sont observés.
- Nettoyer la batterie uniquement avec un chiffon sec ou humide.

ENVIRONNEMENTS DE RECHARGE ET DE DÉCHARGEMENT INADAPTÉS ET SOLUTIONS

Les environnements chauds et froids décrits ci-dessous peuvent conduire à la mise en veille ou à la suspension du chargement sans que la batterie ne se soit entièrement rechargée.

- **Mode de suspension du déchargement en hiver ou DUT (Discharge Under Temperature) :** le déchargement de la batterie se place sous le mode de suspension lorsque la température est inférieure à -20 °C, ce qui entraîne l'arrêt du système d'assistance au pédalage pour protéger la batterie. Ce mode de suspension s'annule automatiquement lorsque la température de la batterie repasse au-dessus des -20 °C.
- **Mode de suspension de la recharge en hiver ou CUT (Charge Under Temperature) :** la recharge de la batterie se place sous le mode de suspension lorsque la température est inférieure à 0 °C. Si la recharge démarre et que la température chute au-dessous de ce niveau en raison du refroidissement nocturne ou de tout autre facteur, le processus s'arrête et le système se place sous le mode de suspension pour protéger la batterie. Ce mode de suspension s'annule automatiquement lorsque la température de la batterie repasse au-dessus de 0 °C.
- **Bruit émis par des téléviseurs/radios/ordinateurs :** le fait de procéder à une recharge à proximité de téléviseurs, de postes de radio ou d'appareils similaires peut produire de l'électricité statique, entraîner le clignotement d'images et être à l'origine d'interférences. Le cas échéant, recharger la batterie dans un endroit situé à l'écart de téléviseurs ou de postes de radio (autre pièce, par exemple).

RECYCLAGE

Les batteries lithium-ion sont des ressources recyclables qui peuvent toutefois être à l'origine de dommages environnementaux si elles ne sont pas correctement traitées à la fin de leur durée de vie utile. Suivre les étapes ci-dessous pour leur mise au rebut :

- Trier et recycler chaque composant électrique dans un lieu préparé pour le traitement durable de leur recyclage.
- Vérifier et respecter à tout moment la réglementation en matière de batteries applicable dans le pays d'utilisation.

MOTEUR

Le moteur à courant continu se trouve dans l'axe du pédalier. Comme toute autre pièce du vélo, la durée de vie utile du moteur dépend de son utilisation. Dans des conditions normales, elle est comprise entre 10 et 20 ans (équivalent à 100 000 km).

06 FONCTIONNEMENT DU SYSTÈME D'ASSISTANCE AU PÉDALAGE

COMPOSANTS DU SYSTÈME D'ASSISTANCE AU PÉDALAGE

Le système d'assistance au pédalage de BH BIKES est composé des éléments suivants :

- **A.** Un **moteur**, qui imprime l'impulsion au vélo.
- **B.** Une **commande de contrôle** (X-REMOTE), qui permet, entre autres, de choisir les modes d'assistance.
- **C.** Une **batterie**, qui alimente le moteur pour le faire fonctionner et qui peut se trouver à différents emplacements.
- **D.** Un **capteur de couple**, qui détecte la force imprimée sur la pédale par le cycliste.
- **E.** Un **afficheur** (X-DISPLAY), qui fournit les informations pertinentes du système.

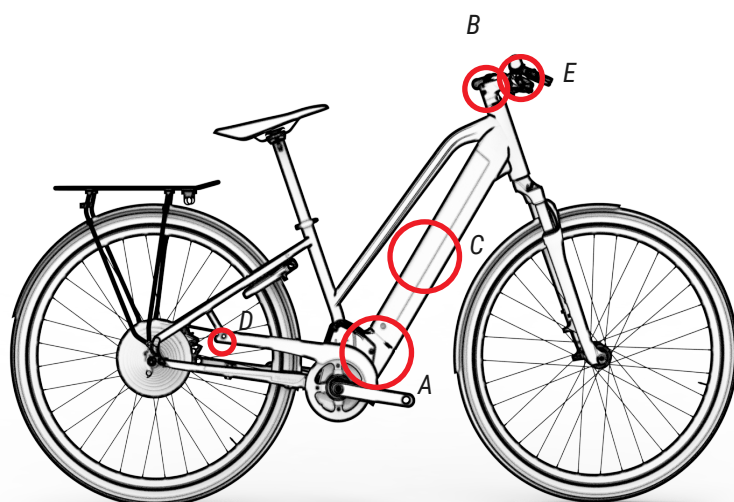

SYSTÈME D'ASSISTANCE AU PÉDALAGE

Le système d'assistance au pédalage est conçu pour fournir au cycliste la quantité de puissance d'assistance optimale. Ce système apporte son aide dans une plage standard calculée en fonction de facteurs tels que la force de pédalage, la vitesse du vélo et la transmission. Le système ne fournit aucune assistance dans les cas de figure suivants :

- Lorsque la commande de contrôle est éteinte.
- Lorsque le vélo se déplace à une vitesse supérieure ou égale à 25 km/h.
- Lorsque le cycliste ne pédale pas et que la fonction d'accélérateur est libérée à 6 km/h.
- Lorsque la capacité restante de la batterie est insuffisante.
- Lorsque le mode d'assistance sélectionné correspond à 0 % d'assistance.

LES ÉLÉMENTS DU PANNEAU DE COMMANDE

La télécommande X-Remote (panneau de commande général) est située sur le côté gauche du guidon, à côté de la poignée. La commande se compose de 4 parties :

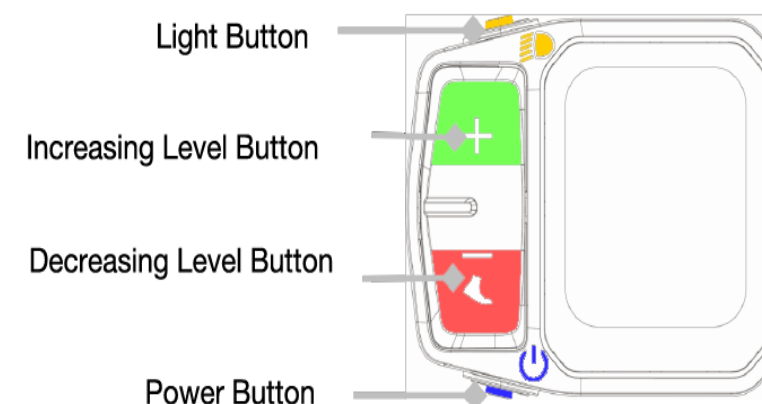

ACTIVATION ET DÉSACTIVATION DU SYSTÈME D'ASSISTANCE AU PÉDALAGE

Le système d'assistance au pédalage s'active depuis l'écran EPAC (panneau de commande central). Celui-ci est situé à côté de la poignée gauche du guidon. Appuyez sur le bouton d'alimentation pour démarrer le système. L'écran EPAC s'allume et affiche le mode d'assistance au pédalage actuel. Si la batterie a été retirée du cadre puis remise en place, le système s'allume également et l'écran s'affiche (voir la section « Déverrouillage et retrait de la batterie »).

Pour désactiver le système d'assistance au pédalage, maintenez le bouton d'alimentation enfoncé pendant 3 secondes. L'écran s'éteindra et le système s'arrêtera.

⚠ Après avoir mis le système sous tension, assurez-vous de ne pas commencer à rouler sans vérifier le mode d'assistance. Par défaut, le système démarre avec le mode d'assistance sélectionné lors de la dernière mise hors tension.

⚠ Attendez 3 secondes après la mise en marche du système avant de commencer à appuyer sur les pédales. Pendant ces 3 secondes, le système d'assistance démarre et calibre le capteur de couple. Sinon, si vous appuyez sur les pédales avant, cela peut réduire l'efficacité du système d'assistance et l'erreur 14 peut même s'afficher à l'écran (voir la section « Code d'erreur »). Pour y remédier, redémarrez le système sans appuyer sur les pédales pendant ces 3 secondes.

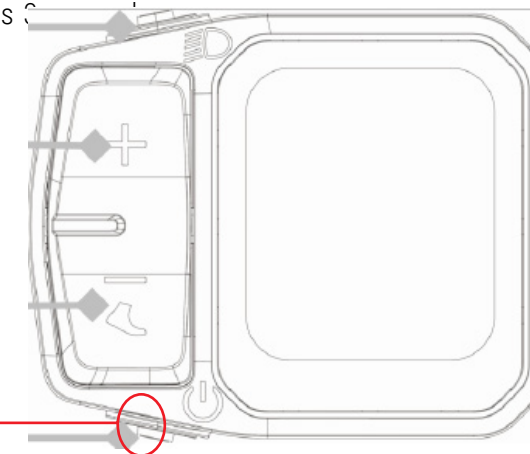

ALLUMER ET ÉTEINDRE LES FEUX DU VÉLO

Lorsque vous maintenez le bouton LIGHT enfoncé, les feux s'allument et s'éteignent sur les modèles équipés d'un système d'éclairage alimenté par batterie.

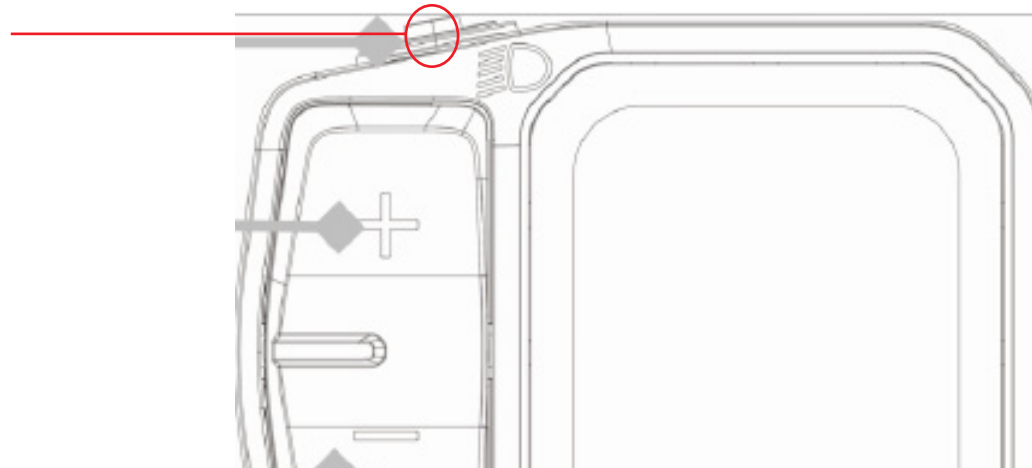

SÉLECTION DU MODE D'ASSISTANCE AU PÉDALAGE

Le système propose les modes d'assistance au pédalage suivants :

- **Boost** : Identifié par la couleur **rouge**. À utiliser lorsque vous souhaitez obtenir la puissance maximale du système.
- **Sport** : identifié par la couleur **orange**. À utiliser lors de l'ascension de terrains difficiles.
- **Eco+** : identifié par la couleur **bleue**. À utiliser lorsque vous souhaitez une conduite plus confortable, par exemple lors de l'ascension d'une côte raide.
- **Eco** : Identifié par la couleur **verte**. À utiliser lorsque vous souhaitez parcourir la plus grande distance possible.
- **Sans assistance** : identifié par la couleur **blanche**. À utiliser lorsque vous souhaitez rouler sans assistance électrique. Vous pouvez continuer à utiliser les autres fonctions du panneau de commande.

Pour passer d'un mode d'assistance à l'autre, l'utilisateur doit appuyer sur le bouton (+) pour augmenter le niveau d'assistance et sur le bouton (-) pour le réduire.

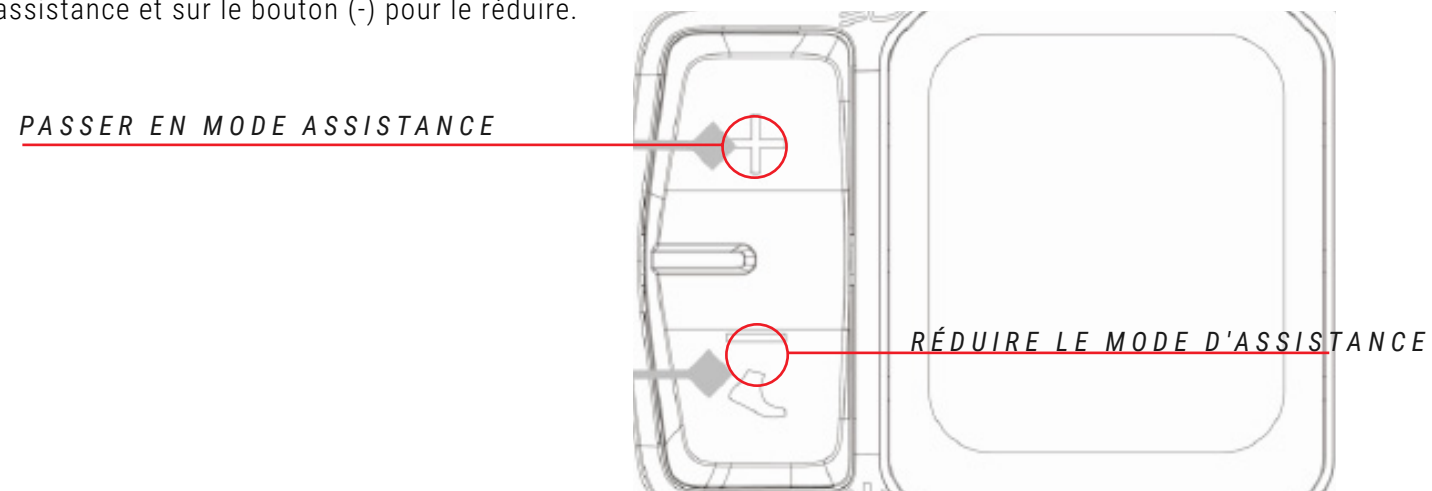

Afin de prolonger la durée de vie de la batterie et d'éviter une décharge complète susceptible de l'endommager, les modes d'assistance sont limités en fonction de l'état de charge de la batterie :

- Charge de la batterie supérieure à 20 % : 100 % du niveau d'assistance maximal est disponible.
- Charge de la batterie comprise entre 10 % et 20 % : niveau d'assistance limité à 50 % du niveau d'assistance maximal.
- Charge de la batterie comprise entre 5 % et 10 % : le niveau d'assistance est limité à 25 % du niveau d'assistance maximal.
- Charge de la batterie comprise entre 1 % et 5 % : l'assistance n'est pas autorisée. Seuls les feux peuvent être allumés.

MODE D'ASSISTANCE À LA MARCHÉ

Le mode d'assistance à la marche aide l'utilisateur à transporter le vélo à pied. Pour activer ce mode, maintenez enfoncé le bouton - sur le panneau de commande (le mode d'assistance sélectionné au moment où vous appuyez sur le bouton - n'a pas d'importance). Relâchez le bouton - pour quitter ce mode.

DÉMARRAGE DU PÉDALAGE

Avant de poser vos pieds sur les pédales, vous devez vous asseoir sur la selle et tenir fermement le guidon. Une attention particulière s'impose si vous commencez à pédaler en mode d'assistance élevé, car le moteur réagira avec une poussée maximale et vous risquez de perdre le contrôle. Pour faciliter l'accélération, le moteur fournit une poussée initiale supplémentaire dès que vous commencez à pédaler. Ainsi, un effort minimal suffit pour mettre le vélo en mouvement, ce qui vous aide à vous insérer rapidement et en toute sécurité dans la circulation.

⚠ Commencez à pédaler avec un rapport de transmission court (vitesses élevées) et un mode d'assistance faible. En plus d'offrir un meilleur contrôle et une plus grande sécurité sur le vélo, cela nécessite moins d'énergie et garantit ainsi une plus grande autonomie. Commencer à pédaler avec un mode d'assistance élevé peut mettre l'utilisateur en danger.

⚠ Lorsque l'utilisateur pousse le vélo en marchant à côté, il doit s'assurer que le système est désactivé.

AFFICHAGE DU NIVEAU DE CHARGE DE LA BATTERIE

Une charge à 100 % permet une autonomie pouvant atteindre 130 km. Le niveau de charge de la batterie peut être affiché de deux manières : sur l'écran ou sur la batterie amovible. L'indicateur de niveau de charge de la batterie affiche la capacité restante estimée de la batterie dans tous les cas :

- **Écran X** : en haut à gauche de l'écran s'affiche l'icône de la batterie avec le pourcentage de charge :

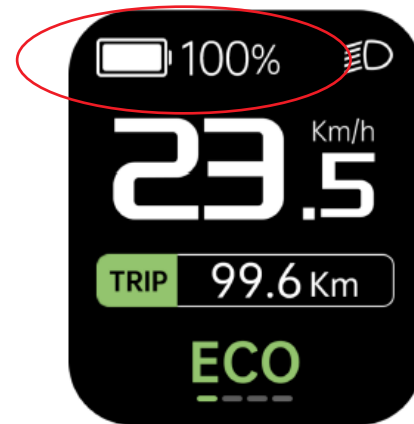

- ⚠ L'autonomie du système varie en fonction, entre autres, des conditions de conduite suivantes : démarrages et arrêts fréquents, rapport de transmission, nombreuses pentes raides, revêtement routier en mauvais état, transport de charges lourdes, vent fort soufflant de face, basses températures, dégradation de la batterie, utilisation du système d'éclairage intégré, pression des pneus incorrecte, réglages de la chaîne ou des freins.

- **Batterie** : la batterie est équipée de 5 voyants LED, comme le montre l'image. Ceux-ci indiquent le niveau de charge de la batterie, selon qu'ils sont allumés ou éteints. Appuyez sur le bouton d'alimentation situé sur la batterie pour allumer les voyants LED :

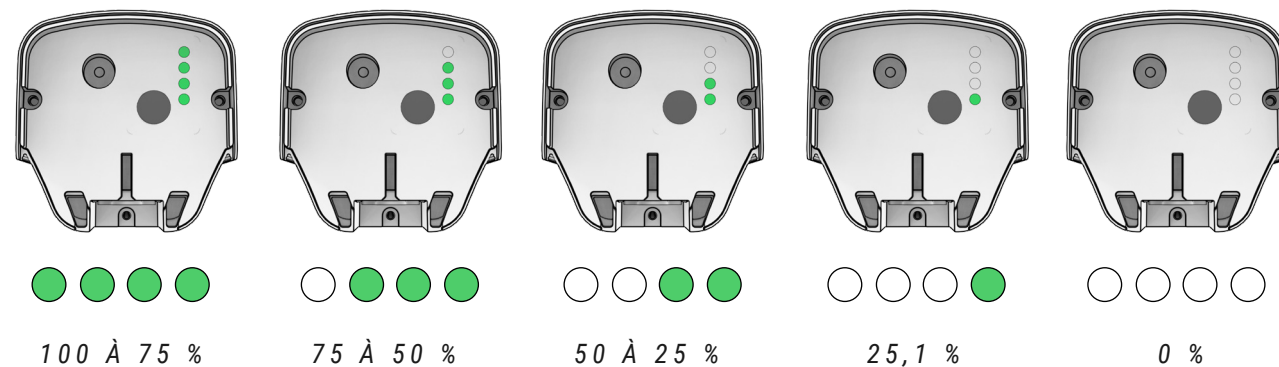

BATTERIE ET CHARGEUR

La batterie dont est équipé votre vélo BH contient des cellules lithium-ion et représente la technologie la plus avancée en termes de densité énergétique (énergie stockée par kilogramme de poids et par cm³ de volume).

Les batteries lithium-ion présentent les caractéristiques suivantes :

- Leurs performances diminuent dans des environnements extrêmement chauds ou froids.
- Une autre caractéristique des batteries lithium-ion de BH est qu'elles ne présentent pas d'« effet mémoire » et ne sont pas affectées par des décharges incomplètes.
- Elles se déchargent naturellement et progressivement à l'usage. La batterie peut être déchargée complètement (100 %) environ 500 fois, avec une détérioration maximale de 20 %. En cas de décharges partielles, seule la partie déchargée est prise en compte. Par exemple, si vous rechargez la batterie chaque fois que son niveau de charge baisse de 25 %, vous pourrez la recharger à 100 % de sa capacité initiale 2 000 fois. En résumé, la durée de vie garantie de la batterie, avec une dégradation maximale de 20 %, est d'au moins 20 000 km.

NIVEAU DE CHARGE DE LA BATTERIE

Grâce à sa technologie lithium-ion avancée, il n'est pas nécessaire d'attendre que la batterie soit complètement déchargée avant de la brancher au chargeur. De même, il n'est pas nécessaire de la recharger à 100 % avant de l'utiliser à nouveau. Mais gardez à l'esprit que, pour obtenir une autonomie maximale, une charge complète est recommandée.

La batterie peut être chargée lorsqu'elle est montée sur le vélo ou lorsqu'elle est retirée du cadre. Les étapes à suivre pour charger correctement la batterie dans les deux cas sont décrites ci-dessous :

CHARGER LA BATTERIE À L'INTÉRIEUR DU CADRE.

1. ALLUMEZ L'ÉCRAN. IL NE SE RECHARGE PAS SI L'ÉCRAN EST ÉTEINT.

2. OUVREZ LE CACHE DU PORT DE RECHARGE SITUÉ EN BAS À GAUCHE DU CADRE.

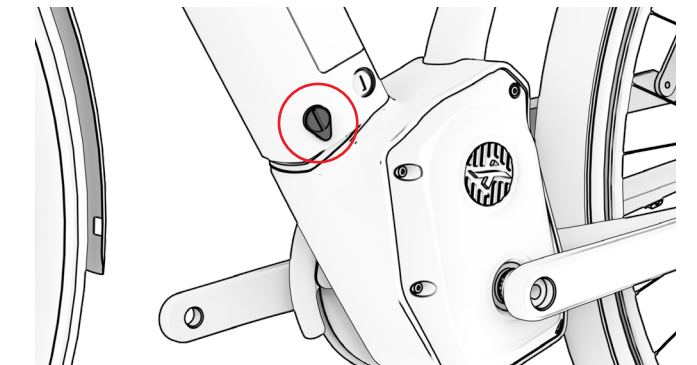
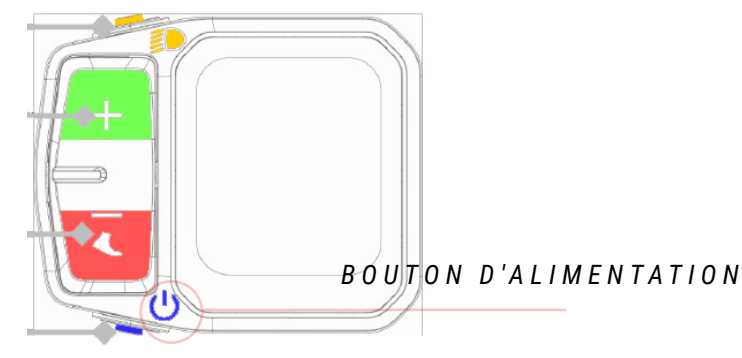

3. RACCORDER TOUT D'ABORD LE CÂBLE À LA BATTERIE PUIS À LA PRISE DE COURANT.

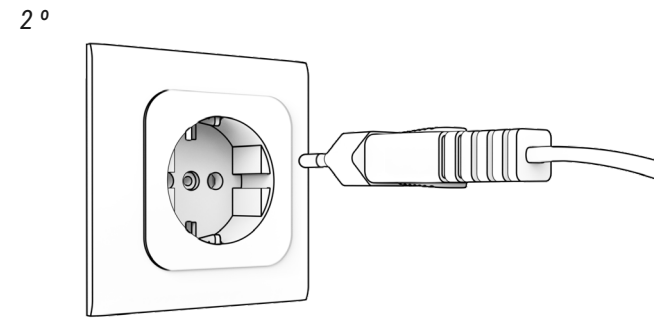
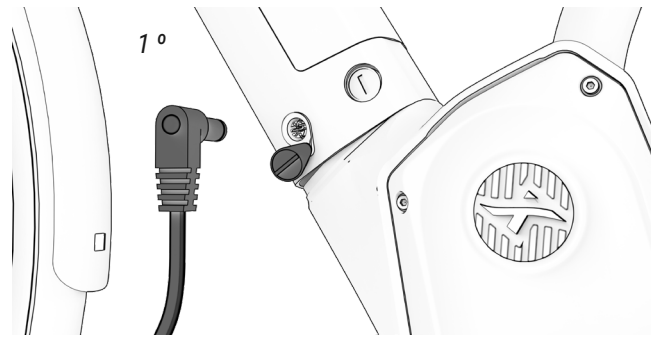



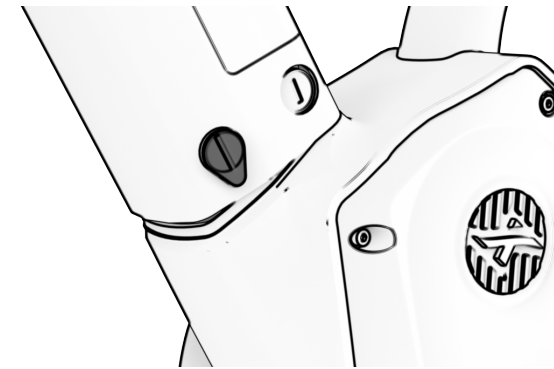

6. REMETTRE PRÉCAUTIONNEUSEMENT LE CACHE DU PORT DE RECHARGE POUR ÉVITER TOUTE INFILTRATION DE SALETÉ ET D'HUMIDITÉ.



4. CONSULTER L'ÉTAT DE LA CHARGE ET LES ERREURS.



- | | | | |
|---|----------------------------|---|-------------------------------------|
|  | BATTERIE RECHARGÉE À 100 % |  | RECHARGE EN COURS |
|  | VEILLE (CLIGNOTEMENT) |  | PROBLÈME DE RECHARGE (CLIGNOTEMENT) |

RECHARGE DE LA BATTERIE (À L'EXTÉRIEUR DU CADRE)

1. ÉTEINDRE L'AFFICHEUR.

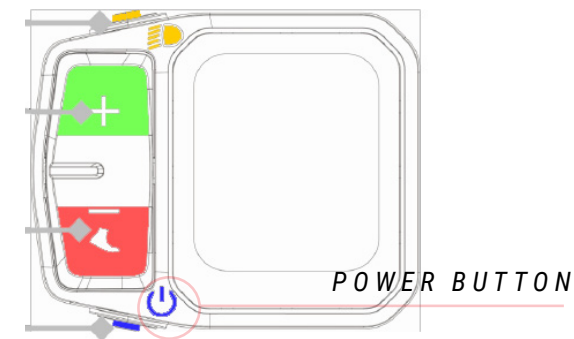

2. OUVRIR LA SERRURE SITUÉE EN BAS À GAUCHE DU CADRE POUR DÉGAGER LA BATTERIE.

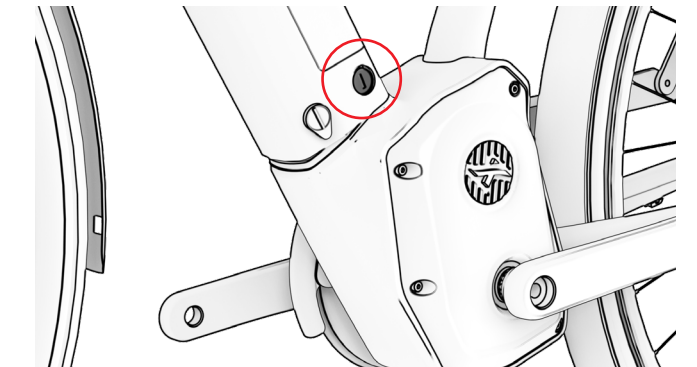

5. DÉBRANCHER TOUT D'ABORD LE CHARGEUR DE LA BATTERIE PUIS LE CÂBLE DE LA PRISE DE COURANT.

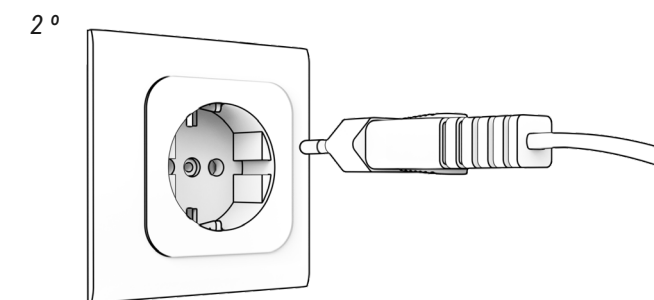
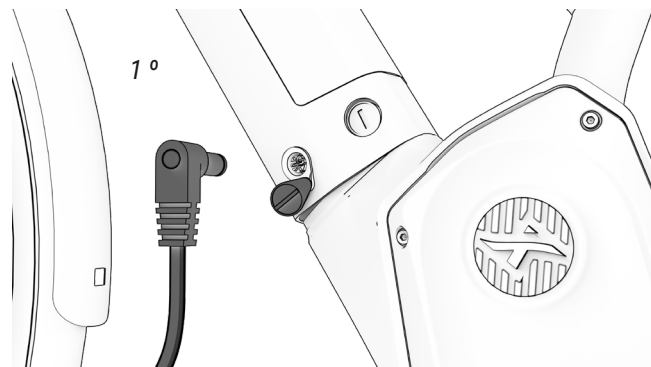

3. SOULEVER LA BATTERIE PAR LA PARTIE DU BAS POUR LA FAIRE PIVOTER AU NIVEAU DE LA PARTIE SUPÉRIEURE. PROCÉDER ENSUITE À SON RETRAIT TOTAL.

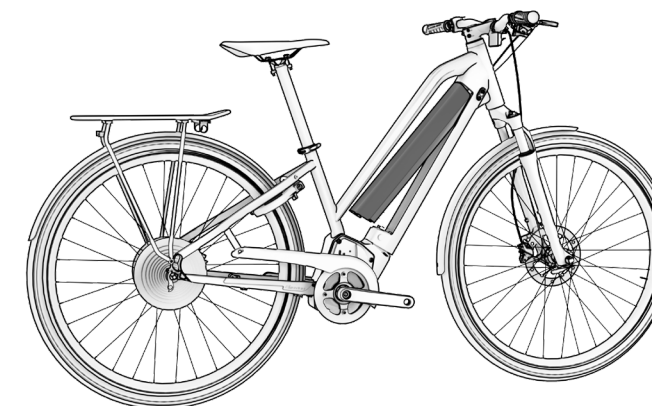

4. PLACER L'ADAPTATEUR SUR LE CHARGEUR POUR POUVOIR LE RACCORDER À LA BATTERIE.

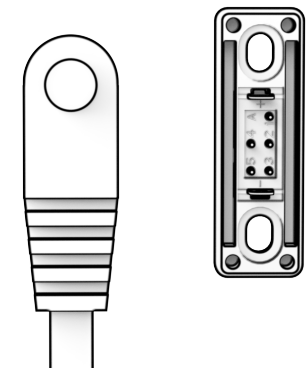

5. RACCORDER TOUT D'ABORD LE CÂBLE À LA BATTERIE PUIS À LA PRISE DE COURANT.

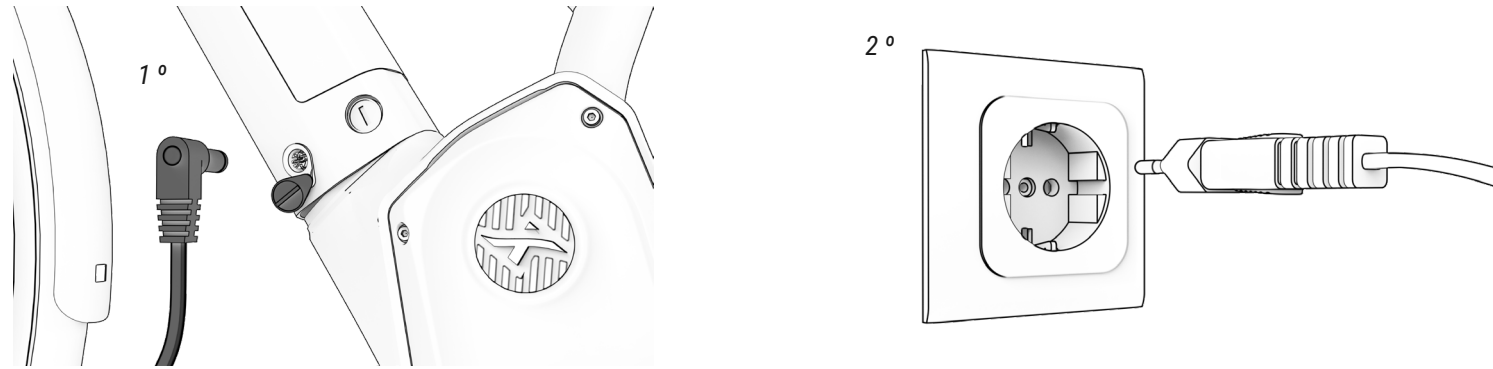

6. CONSULTER L'ÉTAT DE LA CHARGE ET LES ERREURS.

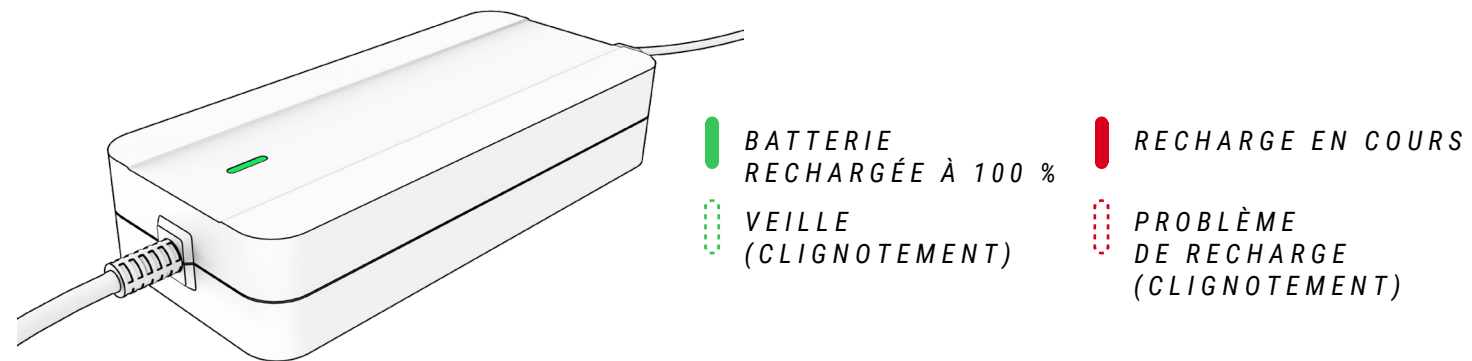

7. DÉBRANCHER TOUT D'ABORD LE CHARGEUR DE LA BATTERIE PUIS LE CÂBLE DE LA PRISE DE COURANT.

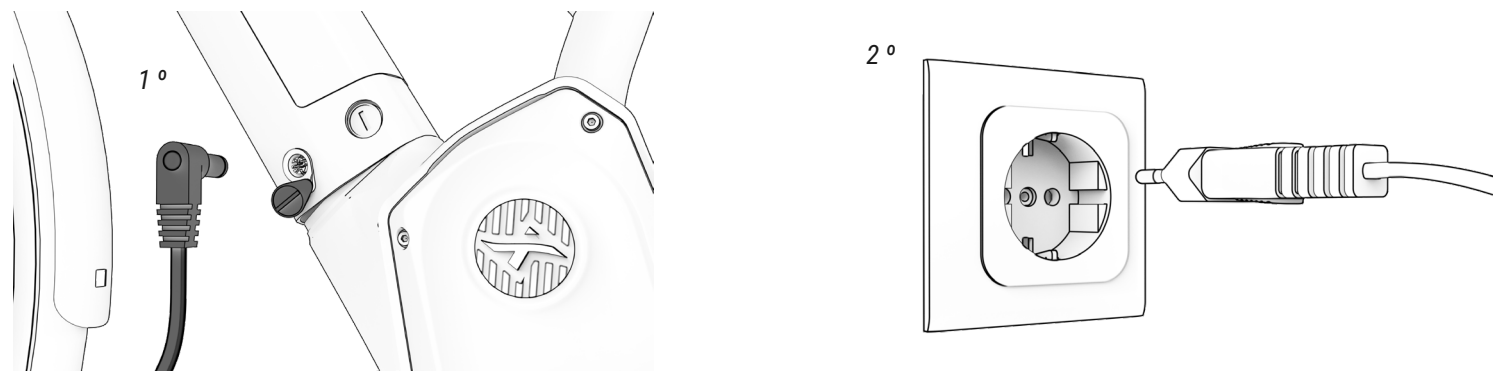

8. PLACER LA BATTERIE SUR LE CADRE EN L'EMBOÎTANT TOUT D'ABORD DANS LA PARTIE SUPÉRIEURE. LA FAIRE PIVOTER SUR CET APPUI JUSQU'À CE QU'ELLE S'EMBOÎTE DANS LA PARTIE INFÉRIEURE.

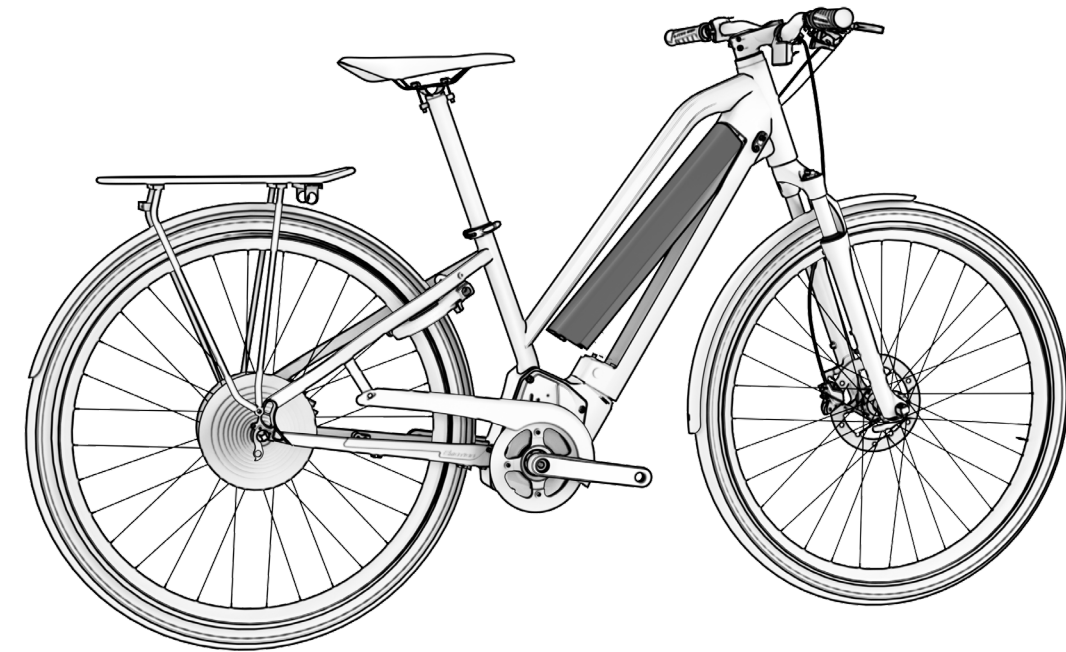

- ⚠ Ne jamais recharger ou utiliser une batterie détériorée.
- ⚠ Redoubler d'attention et ne pas toucher le chargeur pendant le processus de recharge. Celui-ci peut être très chaud, surtout lorsque les températures ambiantes sont élevées.
- ⚠ En cas de survenue d'une défaillance pendant la recharge de la batterie, retirer la fiche d'alimentation du chargeur de la prise et attendre que la batterie refroidisse.
- ⚠ Ne jamais toucher la fiche d'alimentation, la fiche de chargement ni les contacts avec les mains mouillées.
- ⚠ Vérifier l'absence de matières étrangères au niveau des contacts de la batterie avant de la remettre sur le vélo.
- ⚠ Ne pas brancher la fiche d'alimentation du chargeur au port de chargement de la batterie ou du vélo si ce dernier est mouillé ou humide. Ne brancher la fiche d'alimentation qu'après s'être assuré que le port de chargement de la batterie ou du vélo est complètement sec.
- ⚠ Ne pas soumettre la fiche d'alimentation à des contraintes excessives et ne pas tirer sur le câble lorsque la fiche est raccordée à la batterie.
- ⚠ Éteindre le système d'assistance au pédalage avant de retirer la batterie de son logement sur le vélo.
- ⚠ Utiliser les deux mains pour retirer la batterie de son logement en veillant à ne pas la laisser tomber. Une chute de la batterie sur le pied peut provoquer des blessures et l'endommager.

MODES D'ÉCONOMIE D'ÉNERGIE

La batterie a été conçue pour garantir une longue durée de vie. Cela est possible grâce aux modes d'économie d'énergie qui empêchent une consommation inutile de la batterie :

- **Mode Transport** : afin de minimiser la consommation interne pendant le transport du vélo de l'usine au magasin, la batterie est en mode Transport. L'utilisateur peut quitter ce mode Transport en chargeant la batterie à 100 % avant sa première utilisation.

Si la batterie ne se recharge pas complètement, le mode Transport ne se désactivera pas et passera rapidement et de manière répétée dans ce mode pour la protéger. N'oubliez pas de recharger complètement la batterie pour désactiver définitivement le mode Transport.

- **Mode veille** : afin de minimiser la consommation interne, la batterie passe automatiquement en mode veille. Cela se produit automatiquement lorsque le système ne détecte ni charge, ni décharge, ni communication avec la batterie pendant une période de 10 minutes. Ainsi, par exemple, ce mode éteindra automatiquement le panneau de commande après 10 minutes d'inactivité, si l'utilisateur l'a laissé allumé après avoir garé le vélo.

L'utilisateur peut quitter ce mode Veille en allumant simplement le panneau de commande du vélo.

- **Mode veille prolongée** : afin de protéger la batterie pendant de longues périodes d'inactivité ou de stockage (par exemple, pendant l'hiver), la batterie passe automatiquement en mode veille prolongée. Cela se produit automatiquement lorsque l'une des situations suivantes se produit :
 - Si le niveau de charge de la batterie est inférieur à 1 %, la batterie passe en mode veille prolongée lorsqu'elle est restée en mode veille pendant 10 minutes consécutives.
 - Si le niveau de charge de la batterie est inférieur à 10 %, celle-ci passe en mode veille prolongée après avoir été en mode veille pendant 48 heures sans interruption.
 - Si le niveau de charge de la batterie est inférieur à 40 % : le mode veille prolongée est activé lorsque la batterie est restée en mode veille pendant 14 jours consécutifs.
 - Si le niveau de charge de la batterie est inférieur à 80 % : le mode veille profonde est activé lorsque la batterie est restée en mode veille pendant 30 jours consécutifs.

L'utilisateur peut sortir de ce mode veille profonde en appuyant sur le bouton SOC de la batterie (qui vérifie le niveau de charge) et en le maintenant enfoncé pendant 5 secondes, ou en commençant à recharger la batterie avec le chargeur. Toutes les LED clignotent deux fois en mode veille et une fois en mode veille profonde.

AFFICHAGE D'INFORMATIONS SECONDAIRES À L'ÉCRAN

L'écran du panneau de commande vous permet de consulter diverses informations utiles à l'utilisateur. Lorsque le vélo est à l'arrêt, appuyer sur le bouton LIGHT modifie les informations affichées à l'écran en fonction de la sélection effectuée précédemment dans le menu « Paramètres ». Les boutons + et - permettent de faire défiler les menus vers le haut et vers le bas, et le bouton LIGHT permet de sélectionner ou de confirmer. De plus, maintenir le bouton enfoncé enregistre les modifications et quitte le menu, tandis qu'appuyer sur le bouton POWER vous ramène au menu précédent sans enregistrer.



Setting menu

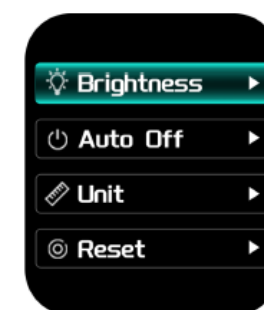

Secondary menu

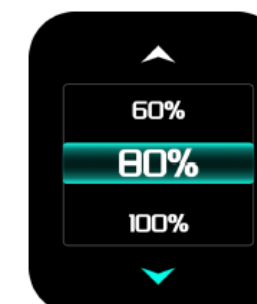

Tertiary menu

INDICATEUR DE NIVEAU DE CHARGE DE LA BATTERIE

L'indicateur de niveau de charge de la batterie affiche la capacité restante estimée de la batterie.

Afin de prolonger la durée de vie de la batterie et d'éviter une décharge complète susceptible de l'endommager, les modes d'assistance sont limités en fonction de l'état de charge de la batterie :

- Charge de la batterie supérieure à 20 % : 100 % du niveau d'assistance maximal est disponible.
- Charge de la batterie comprise entre 10 % et 20 % : niveau d'assistance limité à 50 % du niveau d'assistance maximal.
- Charge de la batterie comprise entre 5 % et 10 % : le niveau d'assistance est limité à 25 % du niveau d'assistance maximal.
- Charge de la batterie comprise entre 1 % et 5 % : l'assistance n'est pas autorisée. Seuls les feux peuvent être allumés.

COMPOSANTS DU PRODUIT

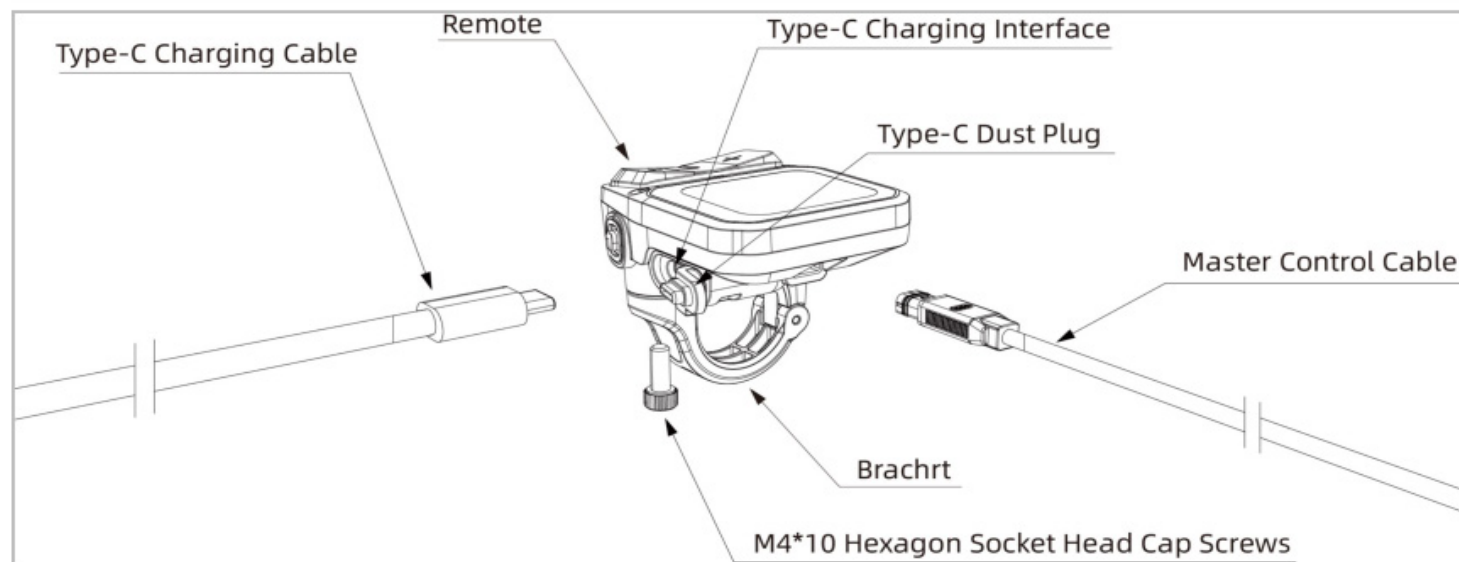

ASSEMBLAGE DU PRODUIT

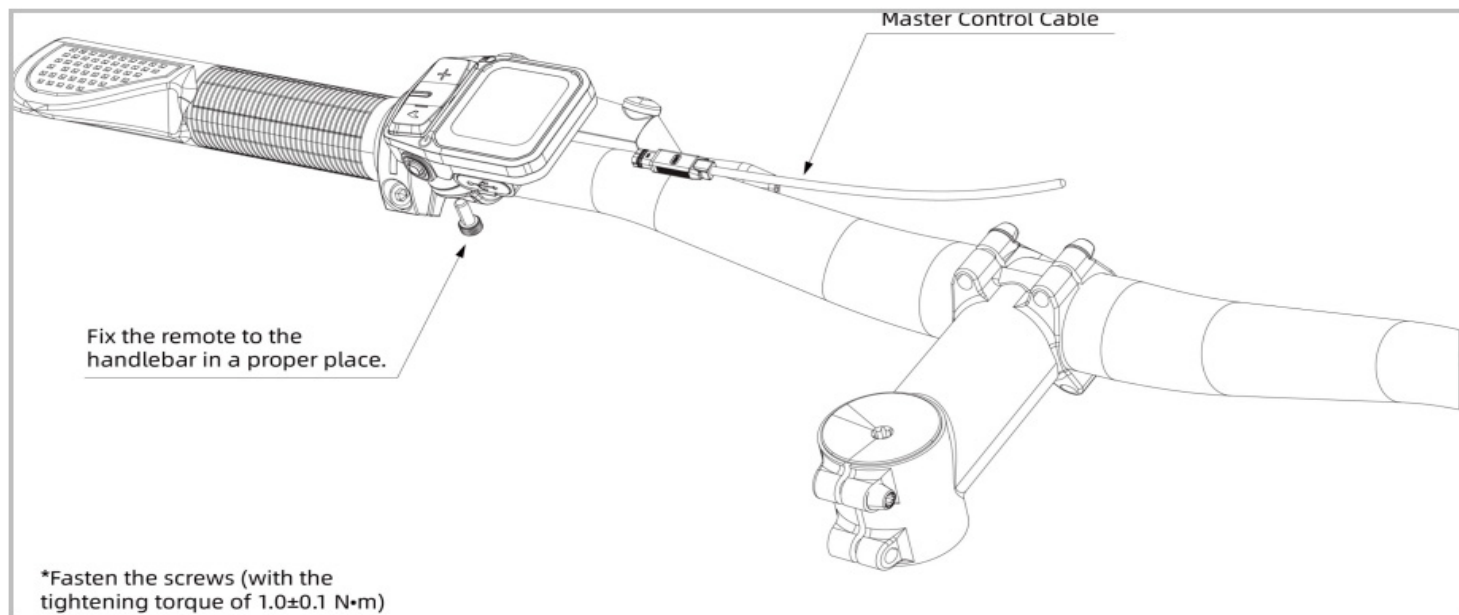

RACCORDEMENT DU CÂBLE DE COMMANDE PRINCIPAL

Lors du branchement du câble du contrôleur, celui-ci doit être correctement orienté et aligné afin d'éviter toute déconnexion ou rupture de câble, comme le montrent les images.

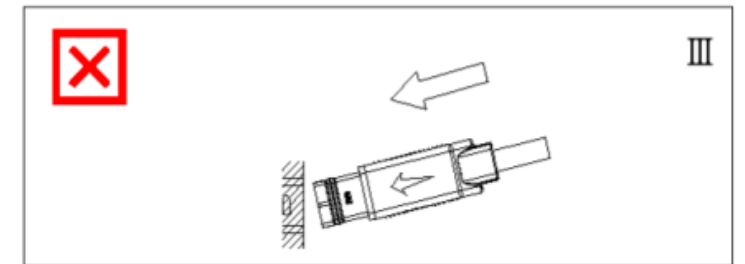
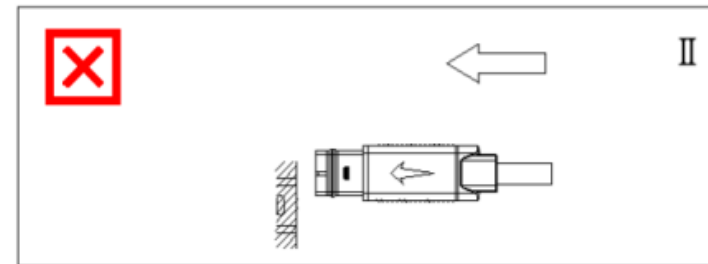
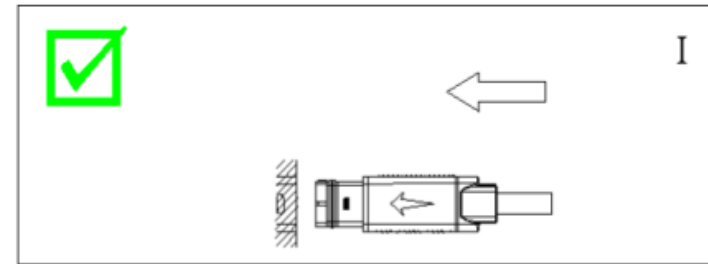

Lorsque vous débranchez le câble du contrôleur, veillez à ce qu'il soit correctement orienté et aligné afin d'éviter toute rupture, et tirez sur la tête du connecteur et non sur le câble, comme le montrent les images.

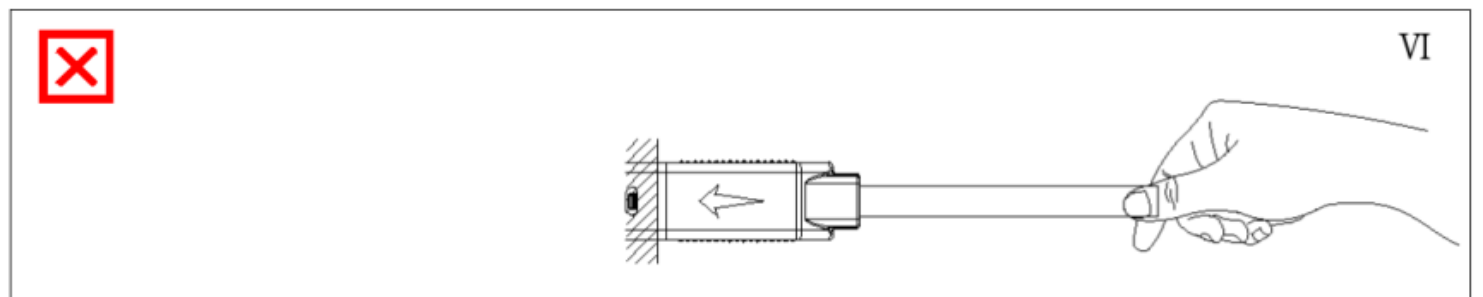
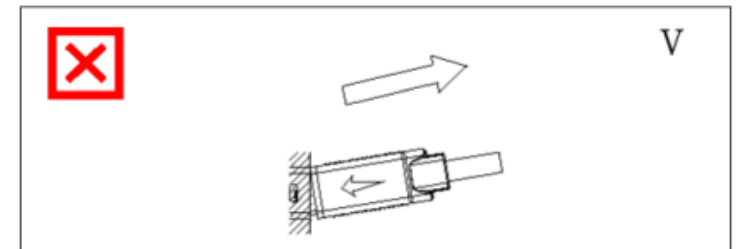
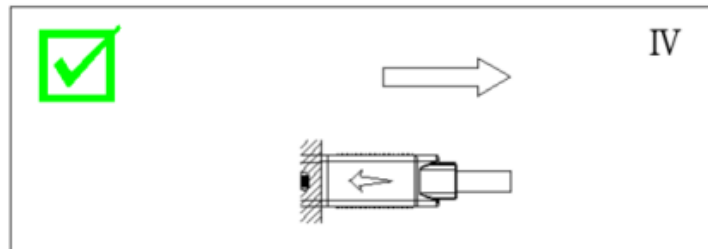

CARACTÉRISTIQUES DU PRODUIT

Category		Specification
Dimensions	L*W*H	57.9*47.1*50.3mm
	View area	27.97*32.43mm
	Screen size	1.69"
	Adaptable	ø22.2mm
Screen	Screen type	TFT color screen
Connector	Type	Panel connector
	Length	300mm
Core data	Operating voltage	36V/48V
	Gear mode	Mode /Digital
	Operating temperature	-20~50°C
	Waterproof rate	IPX7
	Gross weight(g)	46±5g
	Protocol	UART/CAN
Additional functions	Type-C charging port	√
	Bluetooth	optional

CODES D'ERREUR

Les erreurs s'affichent à l'écran. Dans certains cas, les étapes à suivre pour tenter de résoudre l'erreur sont indiquées dans le message d'erreur. Le tableau ci-dessous présente les erreurs possibles et la manière de les résoudre.

DESCRIPTION DE L'ERREUR

Code	Description	Mesures à prendre
10	Chute de tension de la batterie détectée.	Rechargez la batterie à l'aide du chargeur.
11	La tension de la batterie a dépassé la valeur maximale autorisée définie dans le logiciel.	Éteignez complètement le système. Si le problème persiste, contactez votre revendeur de vélos électriques.
12	Vérifiez la batterie.	Rechargez la batterie à l'aide du chargeur.
20	Échec du test ADC.	Éteignez complètement le système. Si le problème persiste, contactez votre revendeur de vélos électriques.
21	Ne faites rien, sauf si l'erreur se produit de manière continue.	Éteignez complètement le système. Si le problème persiste, contactez votre revendeur de vélos électriques.
23	Ne faites rien, sauf si l'erreur se produit de manière continue.	Éteignez complètement le système. Si le problème persiste, contactez votre revendeur de vélos électriques.
24	Vérifiez la batterie.	Rechargez la batterie à l'aide du chargeur.
25	Ne faites rien, sauf si l'erreur se produit de manière continue.	Éteignez complètement le système. Si le problème persiste, contactez votre revendeur de vélos électriques.
26	Éteignez/allumez	Éteignez complètement le système. Si le problème persiste, contactez votre revendeur de vélos électriques.
30	Échec de communication entre l'IHM et le contrôleur	Utilisez des méthodes de validation croisée pour vérifier séparément s'il y a des anomalies au niveau de l'IHM et des câbles de connexion, puis remplacez-les par des produits neufs.
31	Tension de sortie faible ou chute de tension détectée.	Vérifiez les câbles et les connexions des connecteurs de tous les composants du système du vélo électrique.
40	Le courant mesuré dépasse la valeur maximale autorisée définie dans le logiciel.	Réduisez la charge sur le moteur en pédalant moins ou en diminuant le niveau d'assistance.
41	Protection matérielle contre les surintensités activée.	Réduisez la charge sur le moteur en pédalant moins ou en diminuant le niveau d'assistance.
42	Erreur du capteur Angel détectée.	Éteignez complètement le système.
43	Ne faites rien, sauf si l'erreur persiste.	Éteignez complètement le système. Si le problème persiste, contactez votre revendeur de vélos électriques.
44	Ne faites rien, sauf si l'erreur se produit de manière continue.	Réduisez la charge sur le moteur en pédalant moins ou en diminuant le niveau d'assistance.
45	Ne faites rien, sauf si l'erreur se produit de manière continue.	Éteignez complètement le système. Si le problème persiste, contactez votre revendeur de vélos électriques.

DESCRIPTION DE L'ERREUR

Code	Description	Mesures à
60	Vérifiez la connexion de l'IHM.	Vérifiez les câbles et les connexions des connecteurs de tous les composants du système du vélo électrique.
70	La valeur mesurée par le capteur de couple dépasse la plage définie dans le logiciel.	Mettez le système complètement hors tension. Si le problème persiste, contactez votre revendeur de vélos électriques.
71	Court-circuit du capteur de pédalage détecté. En raison de modifications matérielles, cet indicateur ne sera jamais activé sur le matériel B 2.2.	Éteignez complètement le système. Si le problème persiste, contactez votre revendeur de vélos électriques.
72	Ne faites rien, sauf si l'erreur se produit de manière continue.	Éteignez complètement le système. Si le problème persiste, contactez votre revendeur de vélos électriques.
73	Ne faites rien, sauf si l'erreur se produit de manière continue.	Éteignez complètement le système. Si le problème persiste, contactez votre revendeur de vélos électriques.
74	Éteignez puis rallumez le moteur de retour si l'erreur se reproduit.	Éteignez complètement le système. Si le problème persiste, contactez votre revendeur de vélos électriques.
75	Signal du capteur de pédalage non valide détecté.	Éteignez complètement le système. Si le problème persiste, contactez votre revendeur de vélos électriques.
76	Surintensité mesurée sur la sortie 12 V (IHM).	Mettez le système complètement hors tension. Si le problème persiste, contactez votre revendeur de vélos électriques.
80	Pas d'étalonnage de l'angle de décalage effectué (EOL).	Éteignez complètement le système. Si le problème persiste, contactez votre revendeur de vélos électriques.
81	Aucune interruption détectée provenant du capteur de vitesse.	Éteignez complètement le système. Si le problème persiste, contactez votre revendeur de vélos électriques.
82	Échec du test de la ROM.	Éteignez complètement le système. Si le problème persiste, contactez votre revendeur de vélos électriques.
83	Échec du test de la pile.	Éteignez complètement le système. Si le problème persiste, contactez votre revendeur de vélos électriques.
84	Renvoyez le moteur.	Mettez le système complètement hors tension. Si le problème persiste, contactez votre revendeur de vélos électriques.
85	Vérifiez la connexion de l'interface homme-machine (IHM).	Vérifiez les câbles et les connexions des connecteurs de tous les composants du système du vélo électrique.
86	La tension mesurée au niveau de l'accélérateur dépasse la plage définie dans le logiciel.	Éteignez complètement le système. Si le problème persiste, contactez votre revendeur de vélos électriques.
87	L'accélérateur n'a pas encore été mis en position d'arrêt (demande de couple nulle)	Éteignez complètement le système. Si le problème persiste, contactez votre revendeur de vélos électriques.

07 TAILLES ET DIMENSIONS

EA626
ATOM 29

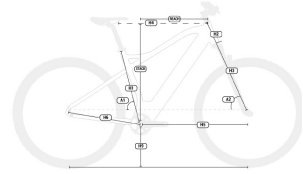

	h1	h2	h4	h5	h6	h9	a1	a2	Reach	Stack
XS	400	140	316	594	470	680	69	74,0	399	657
SM	450	140	316	604	470	690	69	74,0	409	657
MD	500	145	316	623	470	710	69	74,0	427	662
LA	520	160	316	647	470	733	69	74,0	445	676

EA506
ATOM CROSS

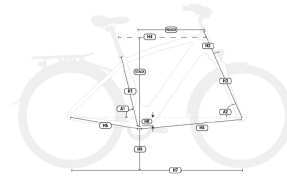

	h1	h2	h3	L1	L2	L3	a1	a2	Stack	Reach
SM	450	140	294	601	465	695	69	74,5	639	425
MD	500	145	294	629	465	717	69	74,0	643	445
LA	550	150	294	651	465	738	69	74,0	648	465

EA406
ATOM CITY

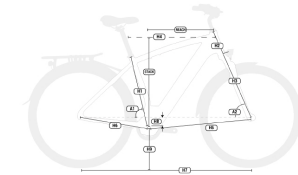

	h1	h2	h3	h4	h5	h6	h7	h8	h9	a1	a2	Reach	Stack
MD	500	160	67	615	700	465	1154	477	294	74	69	428	649
LA	550	160	67	625	710	465	1164	477	294	74	69	439	649

EA516
ATOM JET

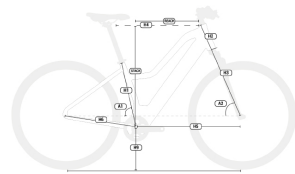

	h1	h2	h3	L1	L2	L3	a1	a2	Stack	Reach
SM	400	170	294	591	465	666	70	74,0	671	398
MD	440	170	294	616	465	691	70	74,0	671	423
LA	480	170	294	640	465	717	70	74,0	671	448

EA416
ATOM CITY WAVE

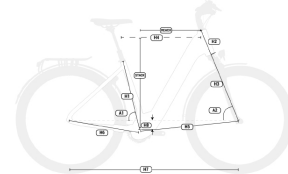

	h1	h2	h3	h4	h5	h6	h7	h8	h9	a1	a2	Reach	Stack
SM	480	170	67	606	685	460	1136	477	294	75	70	421	665
MD	540	180	67	635	715	460	1167	477	294	75	70	448	674

EA316
ATOM STREET

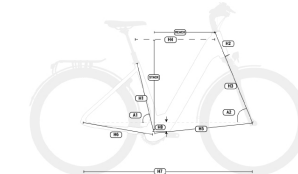

	h1	h2	h3	h4	h5	h6	h7	h8	h9	a1	a2	Reach	Stack
MD	410	180	45	610	680	445	1121	461	286	74,5	71	435	630

08 CARACTÉRISTIQUES TECHNIQUES

CARACTÉRISTIQUES GÉNÉRALES

Caractéristiques	Modèles	Spécifications
Matériaux du cadre	Tous	Aluminium
Utilisation recommandée	EA626 / EA516 / EA506 / EA416 / EA406 / EA316	Hybride/Urbain
Dimensions	Toutes	Voir la section « 07 Tailles et dimensions »
Conception de la suspension	EA626 / EA516 / EA506 / EA416 / EA406 / EA316	Suspension avant
Débattement de fourche	EA626 /	100 mm
	EA516 / EA506 / EA416 / EA406 / EA316	63 mm
Déport de fourche	Tous	Contactez le fournisseur du modèle.
Dimensions des amortisseurs	Tout	Contactez le fournisseur du modèle.
Compatibilité avec les amortisseurs à ressort	Toutes	Dépend des dimensions de l'amortisseur et du ressort. Contactez le fabricant.
Direction	EA626 / EA516 / EA506	1,5" - 1/8" Fourche
	EA416 / EA406 / EA316	1/8" - 1/8" Tige de direction
Ligne de chaîne	Toutes	52 mm
Taille de roue	EA626	29"
	EA626 / EA516 / EA506 / EA416 / EA406 /	28"
	EA316	26 pouces

Dimensions maximales du pneu arrière	EA626	2,35"
	EA626 / EA516 / EA506 / EA416 / EA406 / EA316	2"
Dimensions maximales du pneu arrière	Toutes	Dépend du type de fourche.
Ensemble aimant de vitesse	Tous	Sur les rayons de la roue arrière.
Essieu arrière standard	EA626 / EA516 / EA506 / EA416 / EA406 / EA316	135 mm
Pas de filetage de l'essieu arrière	Tous	1 mm
Longueur de l'essieu arrière	EA626 / EA516 / EA506 / EA416 / EA406 / EA316	135 mm
Diamètre de la tige de selle	Tous	31,6 mm
Diamètre du collier de serrage de la tige de selle	Tous	Intégré
Longueur d'insertion maximale de la tige de selle		
S	Tous	200 mm
M	Tous	220 mm
L	Tous	240 mm
XL	Tous	240 mm
Compatible avec une tige de selle télescopique à câblage interne	Tous	Oui
Dérailleur avant	Tout	Non. Uniquement 1X
Taille maximale du plateau	Tout	38 dents
Taille minimale du plateau	Tous	30 dents
Plaque ovale compatible	Tous	Non

CARACTÉRISTIQUES GÉNÉRALES

Caractéristiques	Modèles	Spécifications
Étrier de frein arrière standard	Tous	Post Mount
Taille maximale du disque arrière	Tous	203 mm
Taille minimale du disque arrière	EA626	180 mm
	EA626 / EA516 / EA506 / EA416 / EA406 / EA316	Ils acceptent jusqu'à 160 mm
Compatibles avec les guides-chaînes	Tous	Oui
ICGS	Tous	Non
Câblage	Tout	Passage interne via DT et CS. Gaine complète
Compatible avec le câblage du frein arrière gauche	Tous	Oui
Porte-bidon	EA626 / EA406	Oui, porte-bidon standard.
	EA516 / EA506 / EA416 / EA316	Non
Compatibilité avec les potentiomètres	Tous	Non
Compatible avec les remorques	Toutes	Non
Ensemble de porte-bagages	EA626 / EA516 / EA506 / EA416 / EA406 / EA316	Oui
	EA506 / EA416 / EA406 / EA316	Oui
Installation du siège enfant	EA626 / EA516 / EA506 / EA416 / EA406 / EA316	Non
Poids maximal recommandé (cycliste + équipement + bagages)	Tous	165 kg

CARACTÉRISTIQUES TECHNIQUES DU MOTEUR BH 1E-36V

Caractéristiques	Spécifications
Puissance nominale	250 W
Tension	36 V
Type	CC sans balais
Assistance	Jusqu'à 25 km/h
Couple maximal	80 Nm
Poids	3 490 g
Modes d'assistance au pédalage	5
Assistance à la marche	Oui (en appuyant sur le bouton + et en le maintenant enfoncé)
Plage de cadence	130/min.
Capteurs	Cadence / Couple / Vitesse
Technologie du système	Bus CAN

CARACTÉRISTIQUES TECHNIQUES DE L'UNITÉ DE COMMANDE D'AFFICHAGE EPAC

Caractéristiques	Spécifications
Fonctions	Changement de mode d'assistance. Mise en marche et arrêt.

CARACTÉRISTIQUES DE LA BATTERIE

Caractéristiques	Spécifications
Tension	36 V
Capacité	EA626 : 720 Wh EA626 / EA516 / EA506 / EA416 / EA406 / EA316 : 500 Wh
Poids	720 Wh : 3 200 g et 500 Wh : 3 900 g
Bloc de cellules	40 (10S4P)
Niveau de charge	Avec la batterie montée sur le cadre ou à l'extérieur du cadre.
Dimensions	465 x 70 x 70 mm
Connexion	Câble relié au moteur et au port de charge.
Étanchéité	IP65

CARACTÉRISTIQUES DU CHARGEUR

Caractéristiques	Spécifications
Entrée	100-240 V, 50-60 Hz, CA
Sortie	42 V
Courant de charge	4 A
Plage de température de charge	0 °C - 40 °C
Affichage de la progression de la charge	Grâce à la LED intégrée au chargeur.

CARACTÉRISTIQUES DU CAPTEUR DE VITESSE

Caractéristiques	Spécifications
Montage	Sur la base gauche. Câblage externe.
Aimant	Sur les rayons de la roue arrière.

CARACTÉRISTIQUES TECHNIQUES DE L'ÉCRAN EPAC

Caractéristiques	Spécifications
Fonctions	Affichage du niveau de charge. Affichage des erreurs.

09 ASSEMBLAGE ET PIÈCES DE RECHANGE

DIMENSIONS DU TUBE DE DIRECTION

EA626 / EA516 / EA506

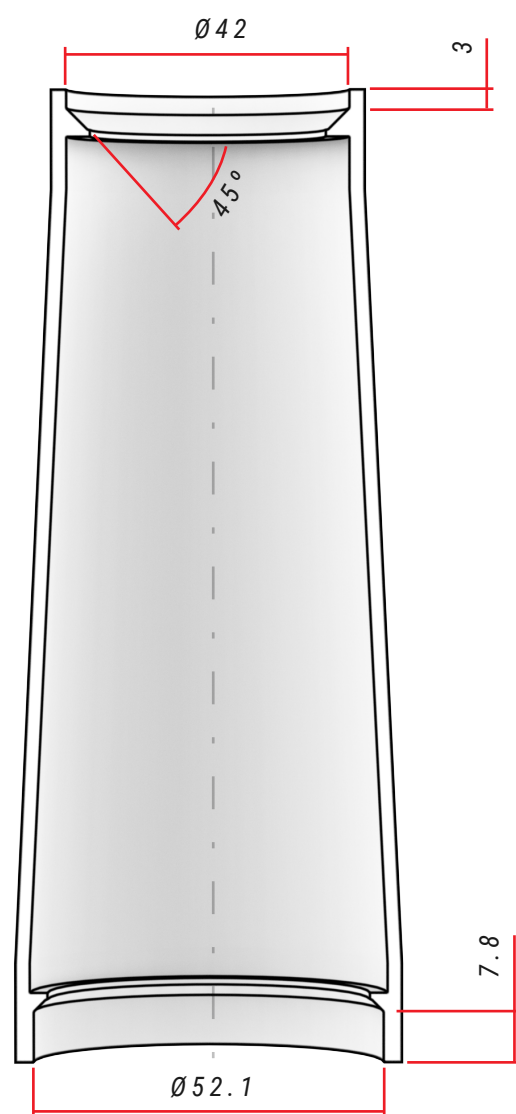

EA416 / EA406 / EA316

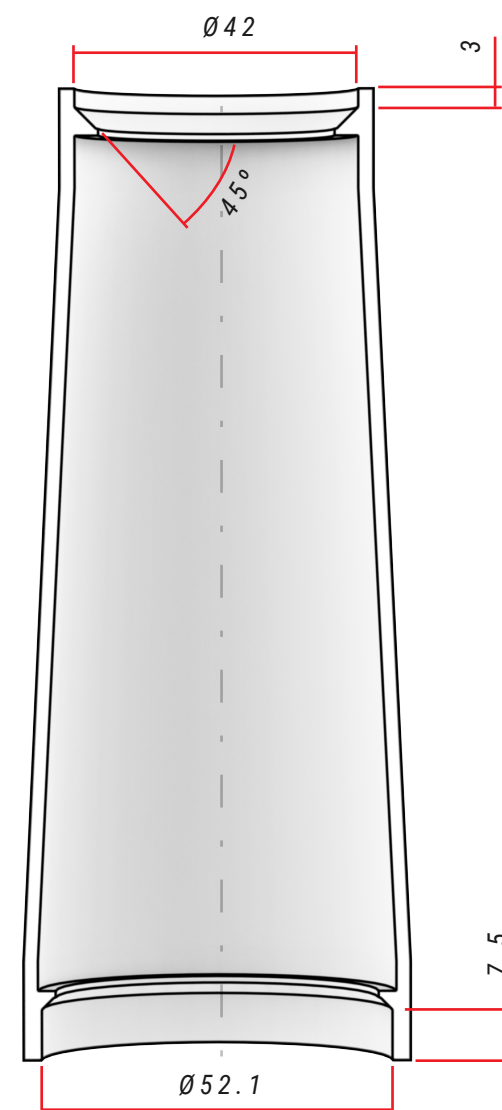

SPÉCIFICATIONS DE LA DIRECTION

Type	Angle de contact avec la bague de compression / chemin de té de fourche	Dimensions du roulement
Supérieur	1-1/8" Steerer	45°
Inférieur	1,5" Steerer	45°

SPÉCIFICATIONS DE LA DIRECTION

Type	Angle de contact avec la bague de compression / chemin de té de fourche	Dimensions du roulement
Supérieur	1-1/8" Steerer	45°
Inférieur	1,5" Steerer	45°

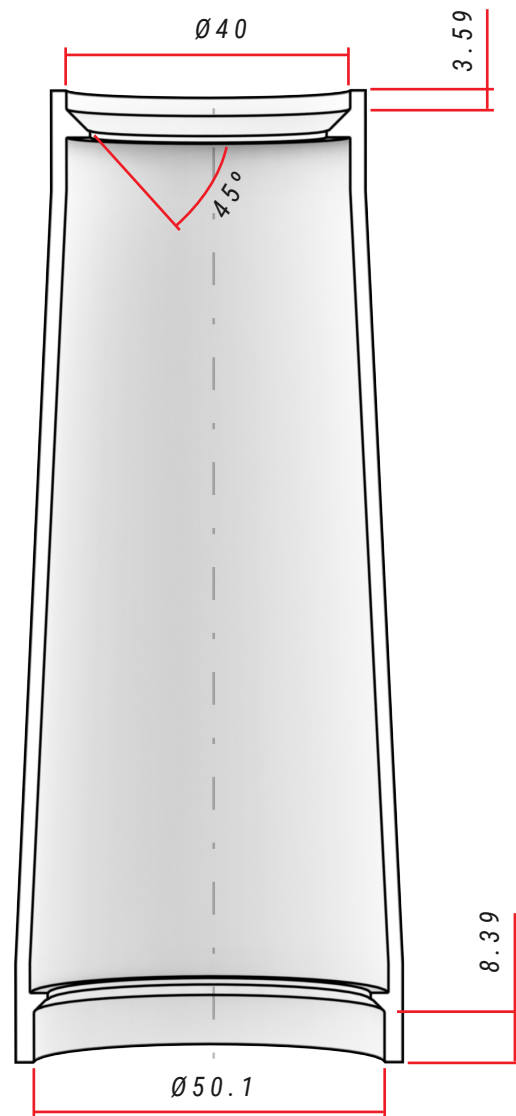

SPÉCIFICATIONS DE LA DIRECTION

	Type	Angle de contact avec la bague de compression / chemin de té de fourche	Dimensions du roulement
Supérieur	1-1/8" Steerer	45°	--
Inférieur	1,5" Steerer	45°	--

ASSEMBLAGE MOTEUR ET CAPOTS

TOUS LES MODÈLES

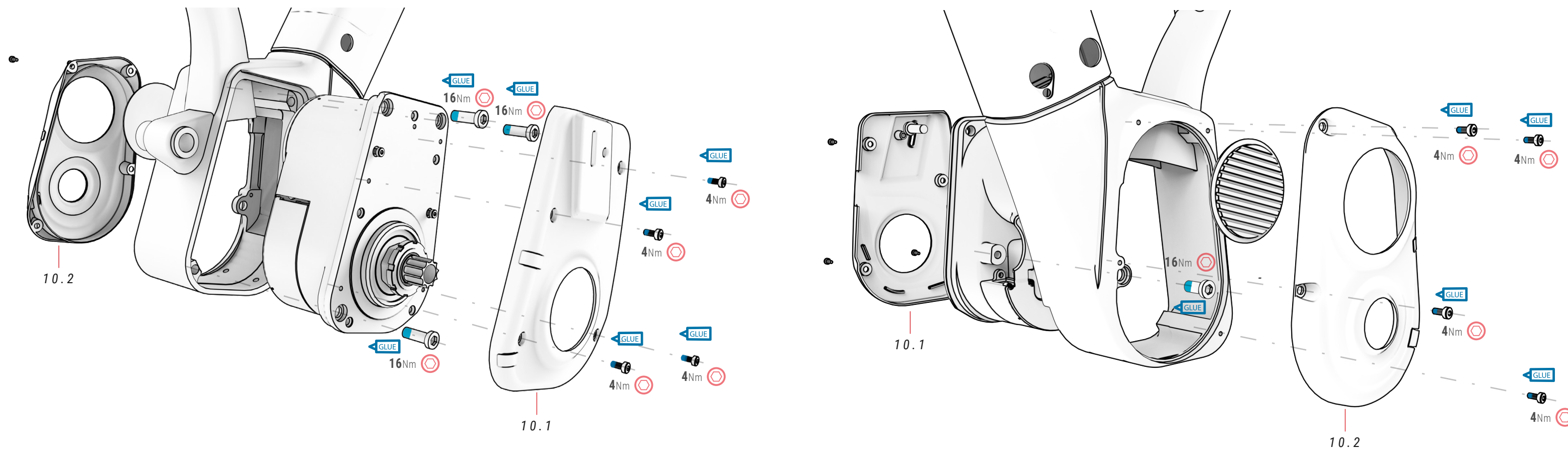

10 CAPOTS MOTEUR

ref.: 386216700

N°	Élément	Unité
10.1	Capot moteur droit	1
10.2	Capot moteur gauche	1

AIMANT CAPTEUR VITESSE

TOUS LES MODÈLES

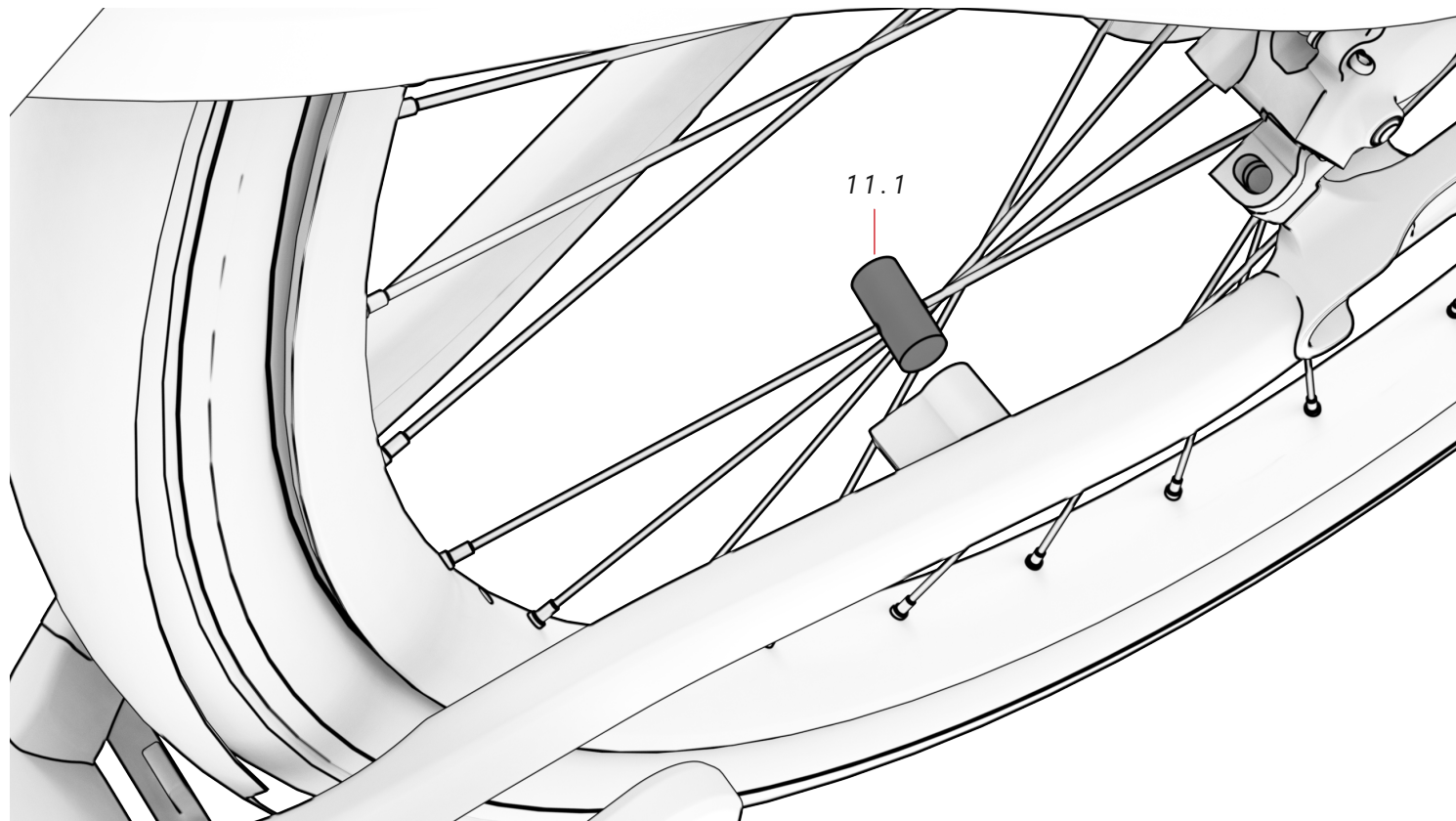

11 AIMANT CAPTEUR VITESSE ref.:387325300

N°	Élément	Unité
11.1	Aimant capteur vitesse	1

COUVRE-CHAÎNE

TOUS LES MODÈLES

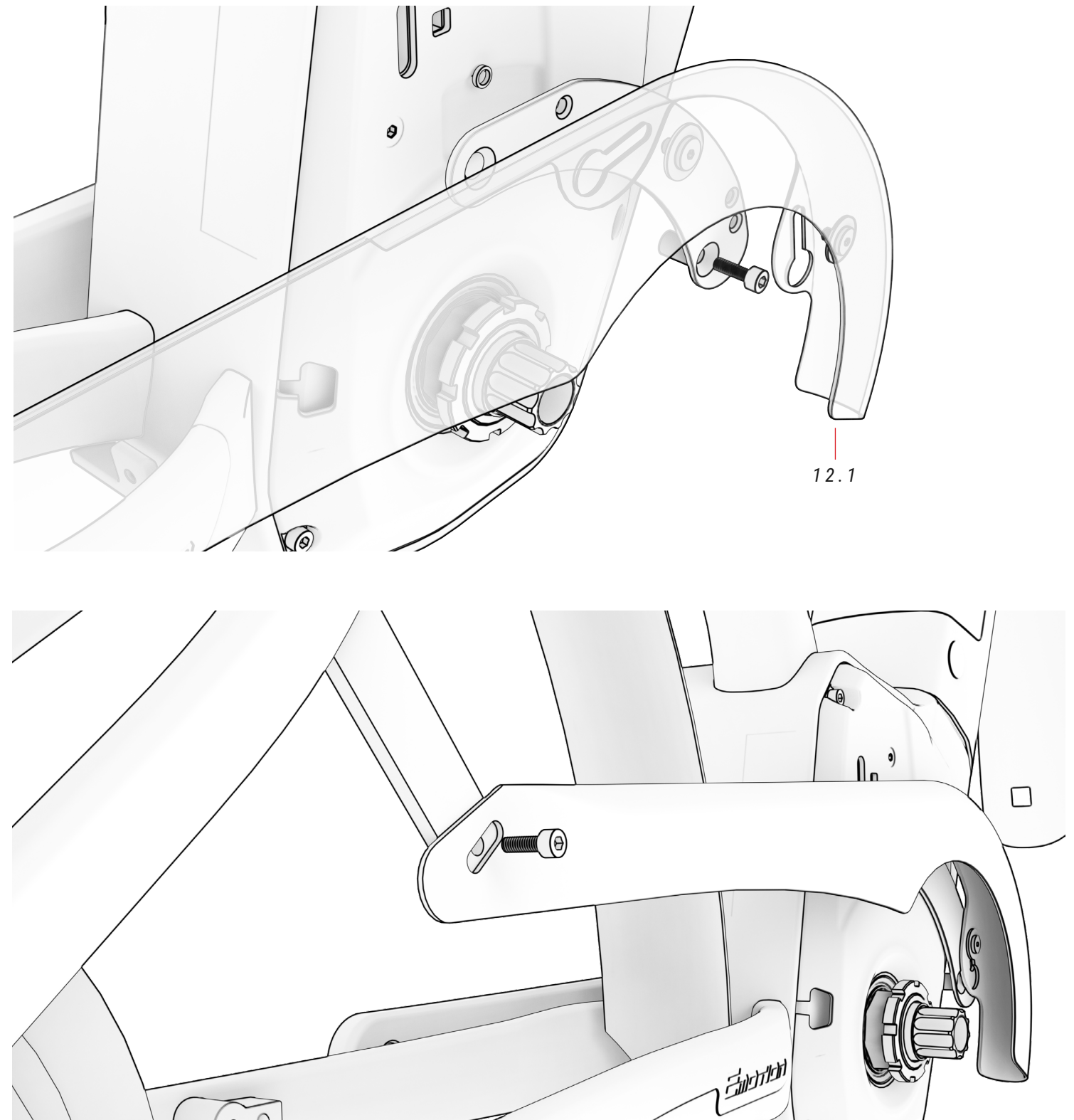

12 COUVRE-CHAÎNE ref.:364273200

N°	Élément	Unité
12.1	Couvre-chaîne	1

GUIDE-CHAÎNE

EA626

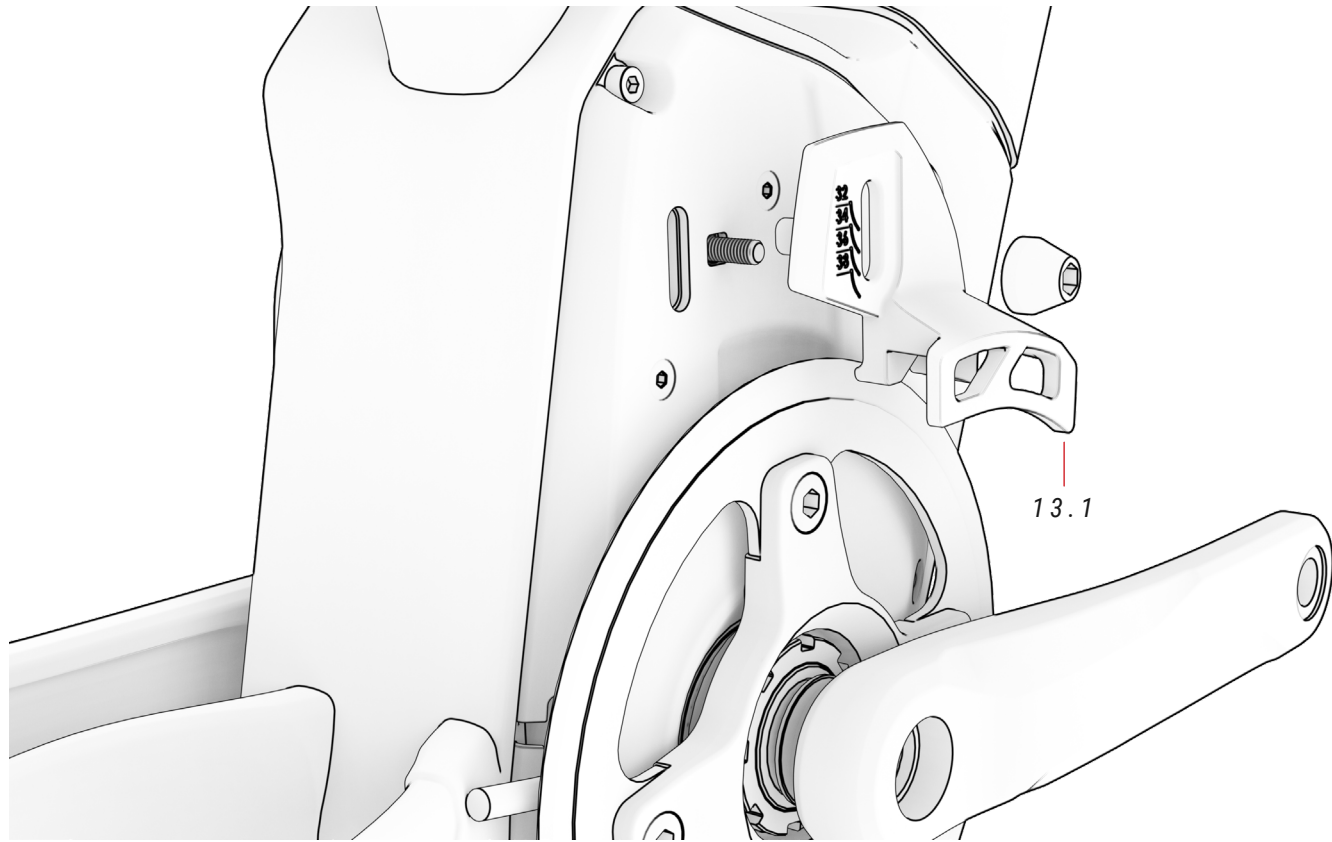

13 GUIDE-CHAÎNE

ref.: 363292300

N°	Élément	Unité
13.1	Guide-chaîne	1

CADENAS ARRIÈRE

EA626

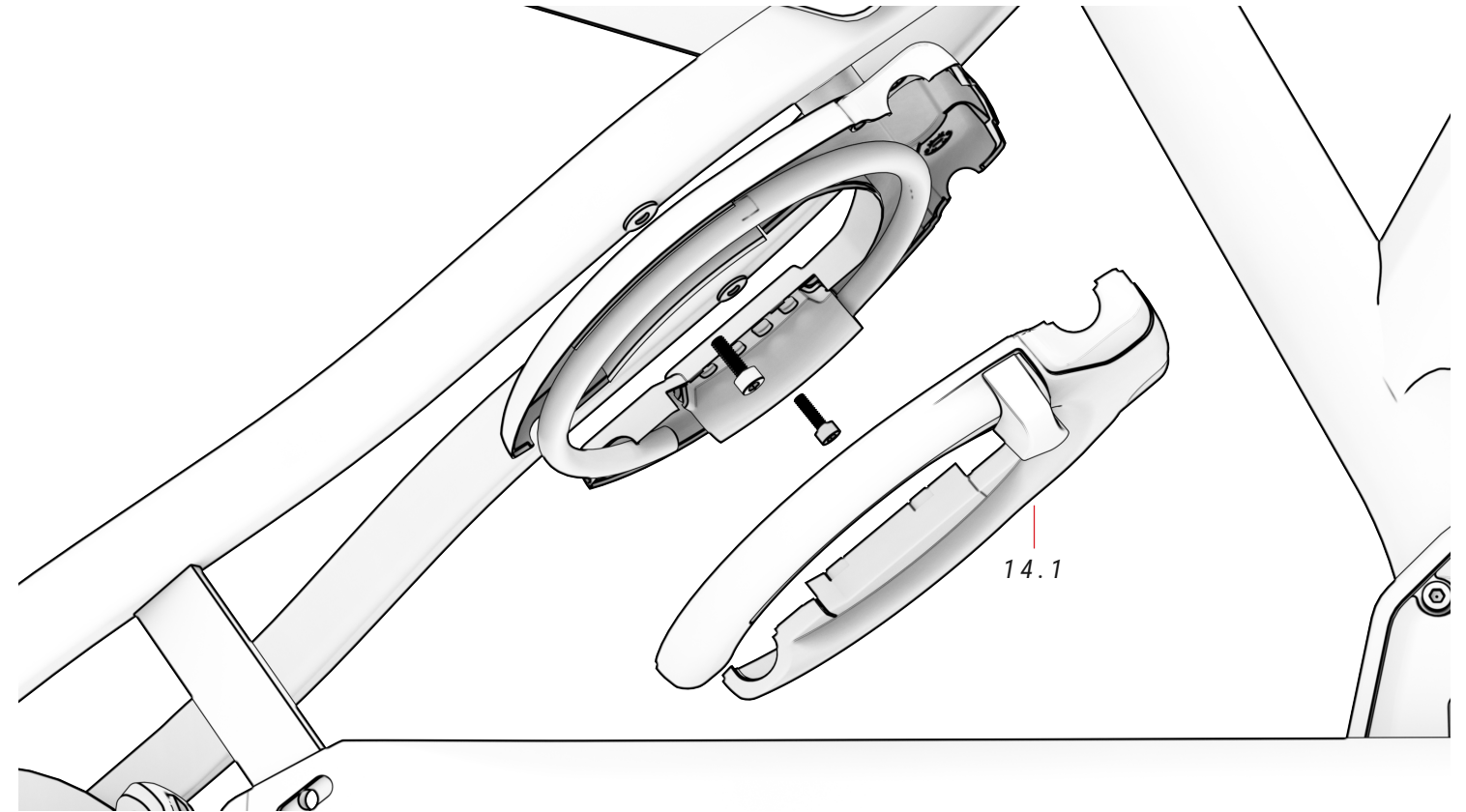

14 CADENAS ARRIÈRE

N°	Élément	Unité
14.1	Cadenas arrière	1

PORTE-BAGAGES

TOUS LES MODÈLES

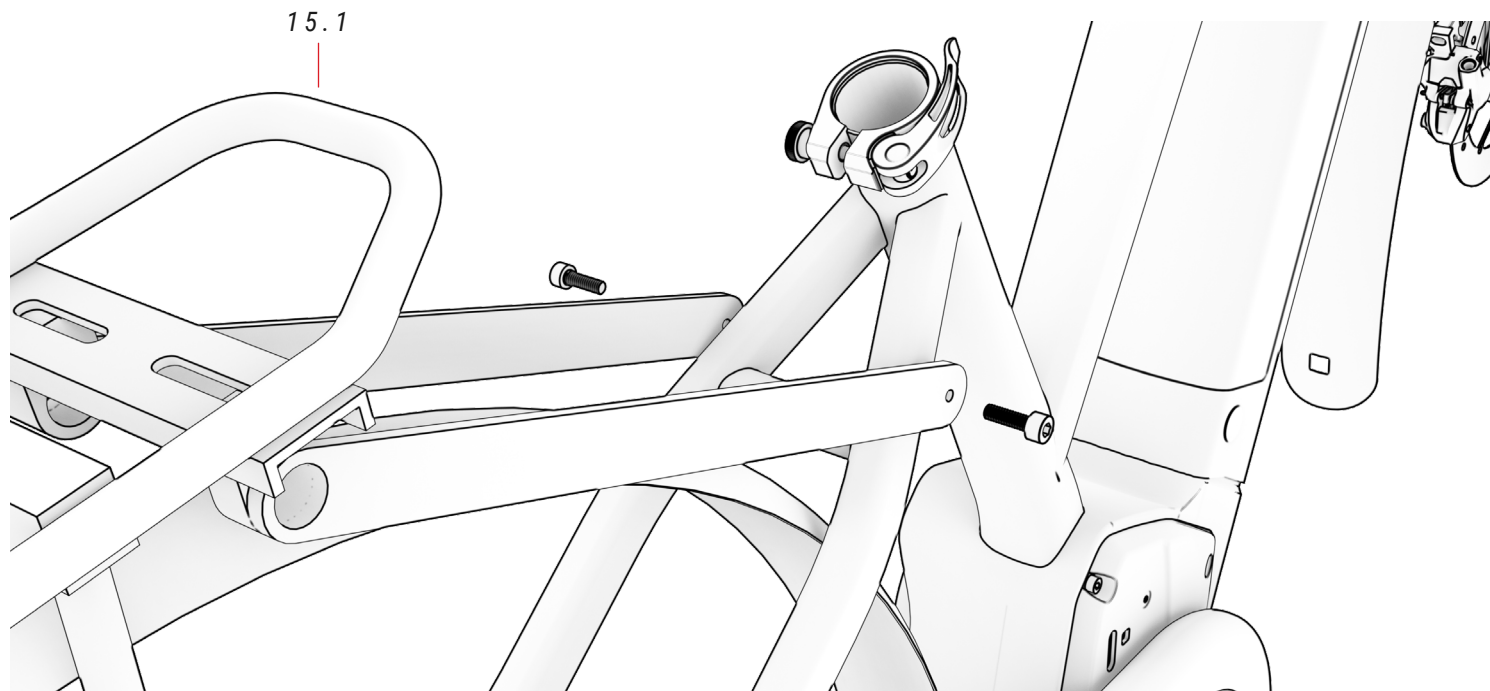
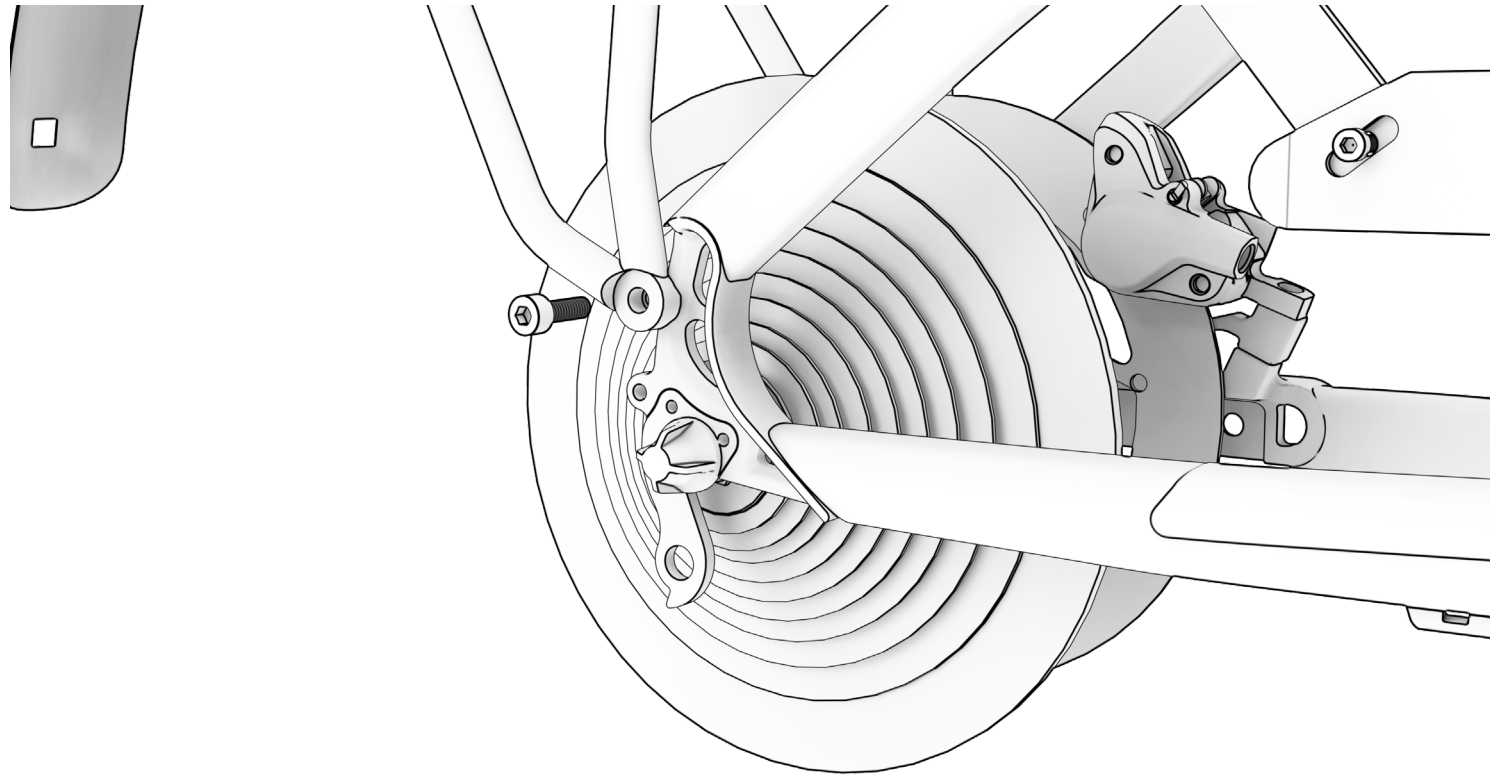

PROTECTEUR CHAÎNE POUR BASE ARRIÈRE

TOUS LES MODÈLES

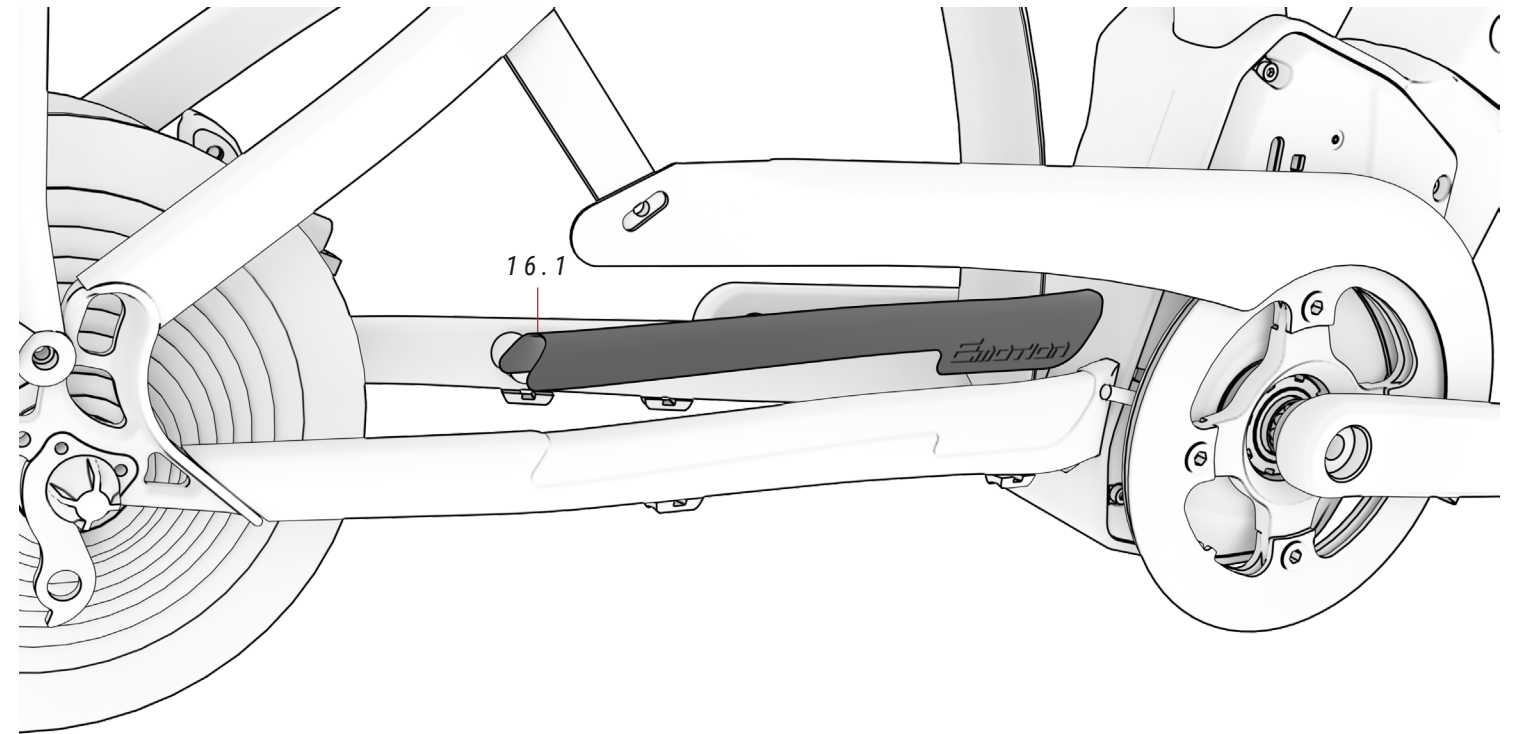

15 PORTE-BAGAGES ref.342296500

N°	Élément	Unité
15.1	Porte-bagages	1

16 PROTECTEUR DE TUBE ref.393233000

N°	Élément	Unité
16.1	Protecteur de tube de descente	1

FEU ARRIÈRE

TOUS LES MODÈLES

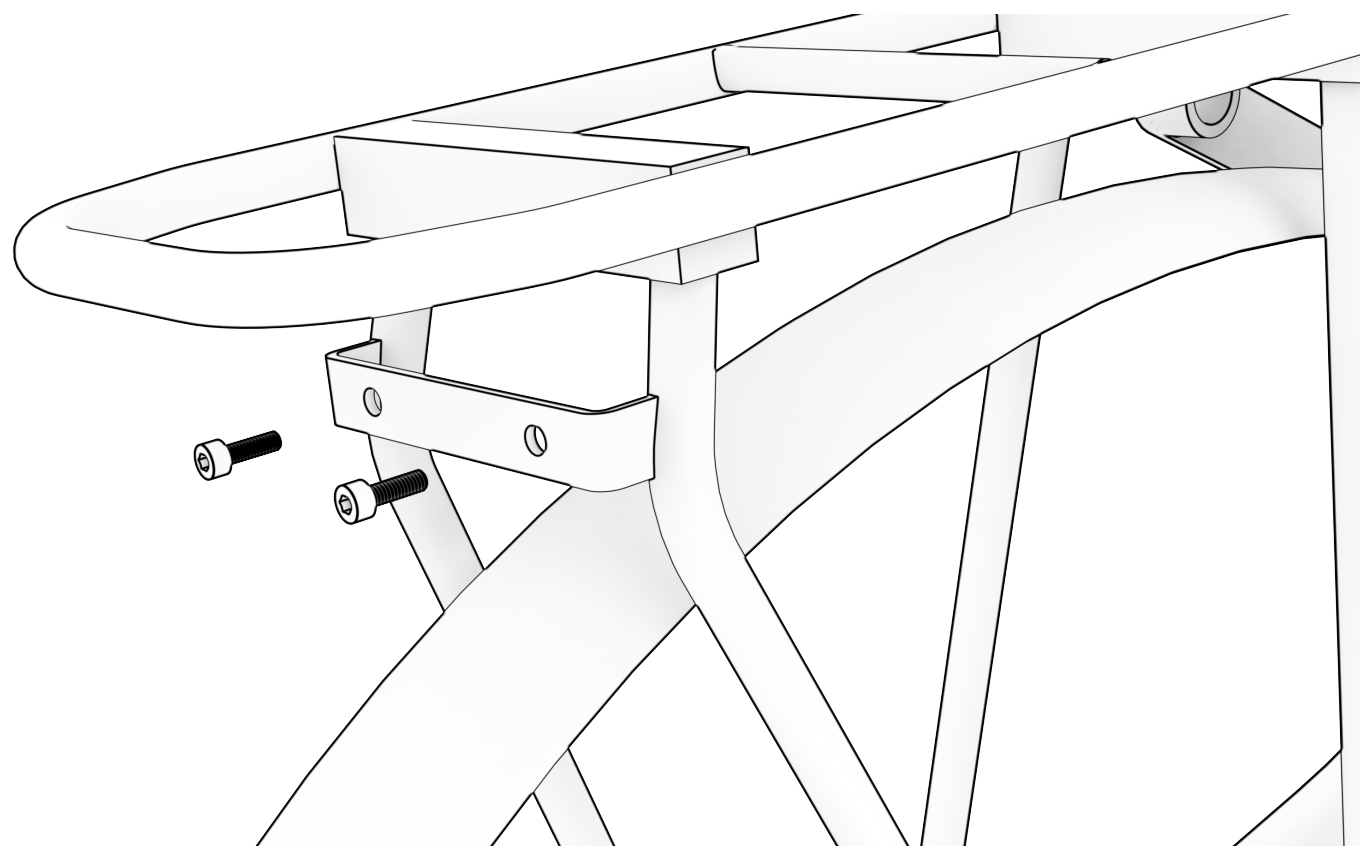

FEU AVANT

TOUS LES MODÈLES

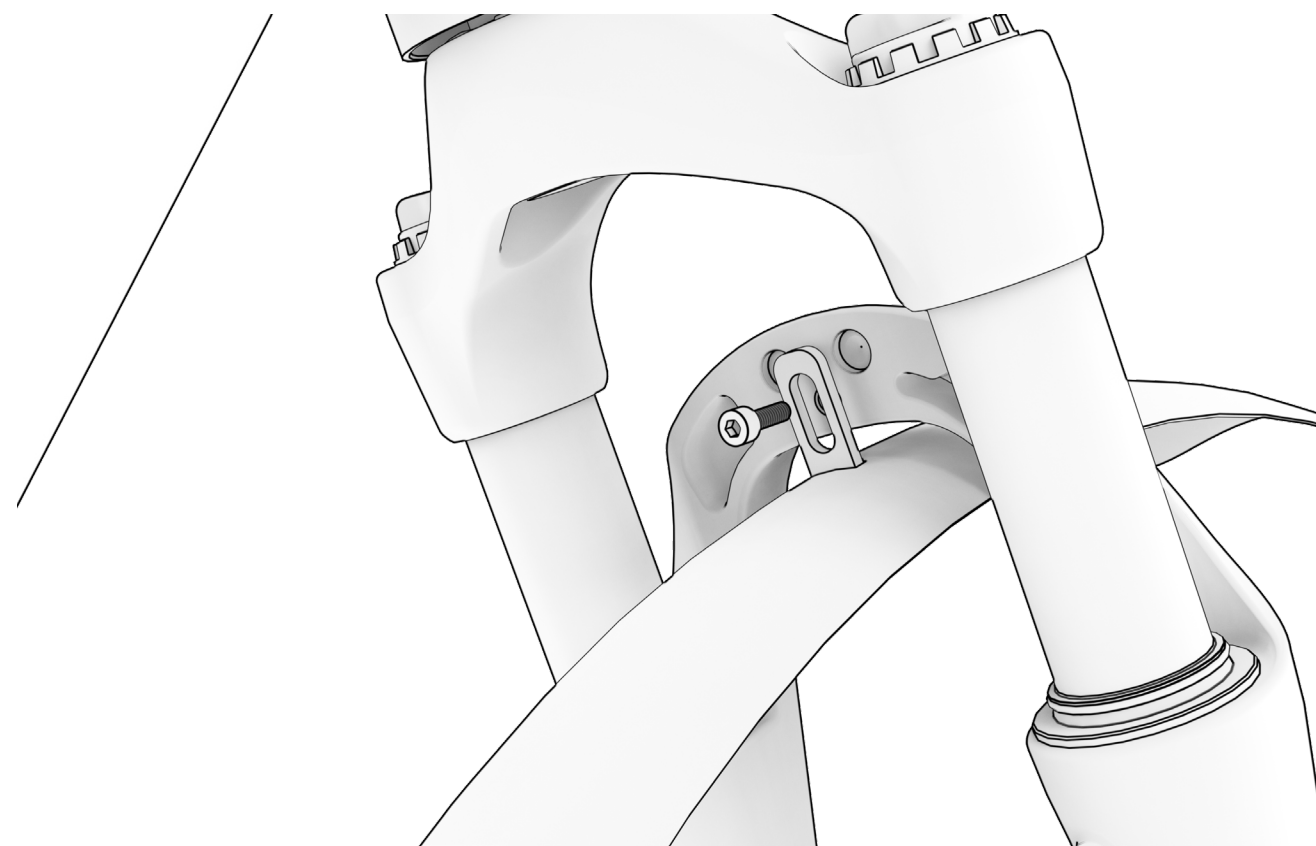

CÂBLAGE D'ÉLÉMENTS MÉCANIQUES

Les images ci-dessous illustrent le cheminement des câbles des composants mécaniques. Pour faciliter l'entretien, les câbles sont protégés à tout moment à l'intérieur du triangle du cadre jusqu'à leur sortie à travers par le capot du moteur.

TOUS LES MODÈLES

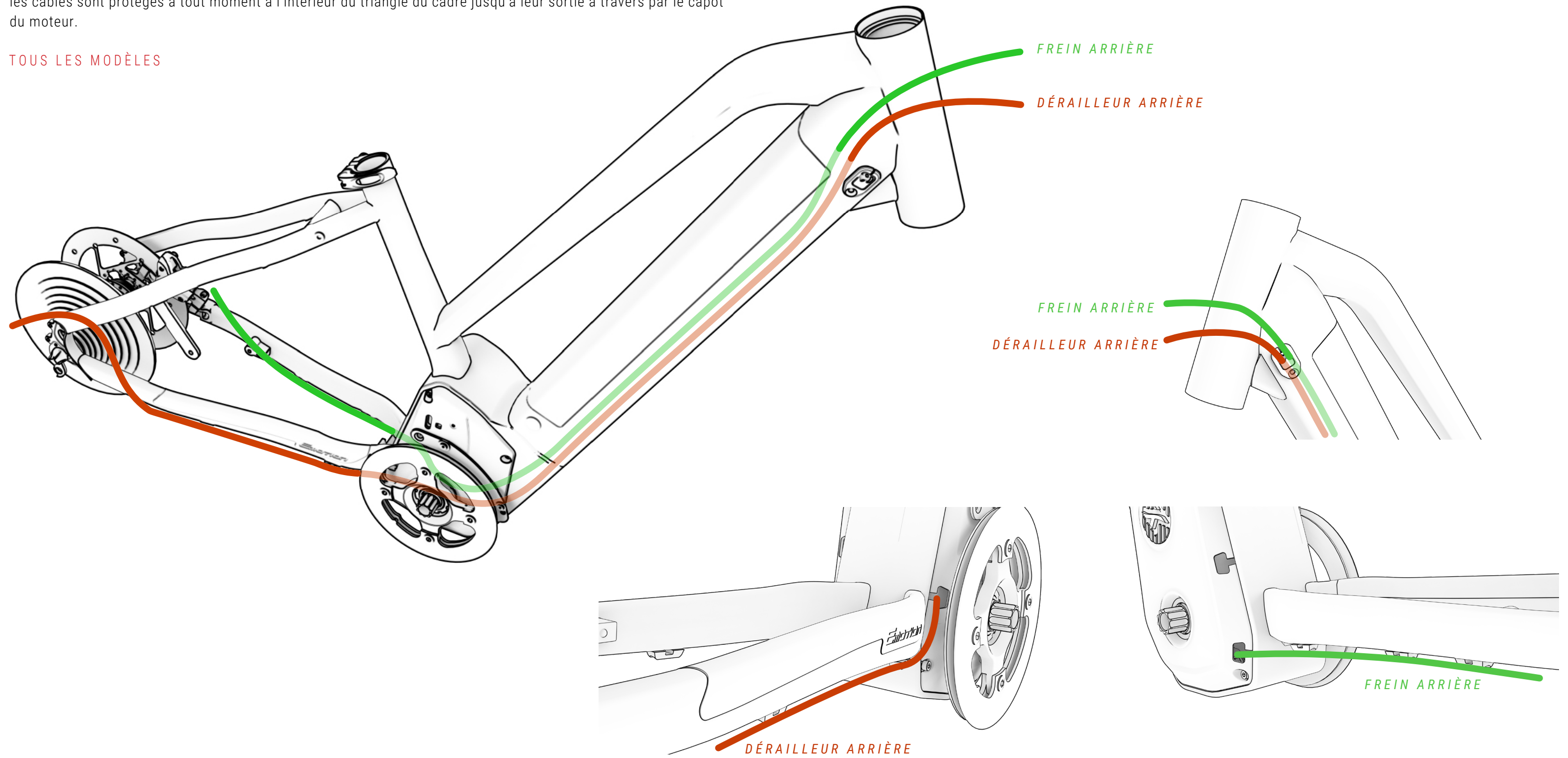

CÂBLAGE DES COMPOSANTS DU SYSTÈME ÉLECTRIQUE

EA535 / EA525 / EA475 / EA455 / EA435 / EA415 / EA405 / EA315

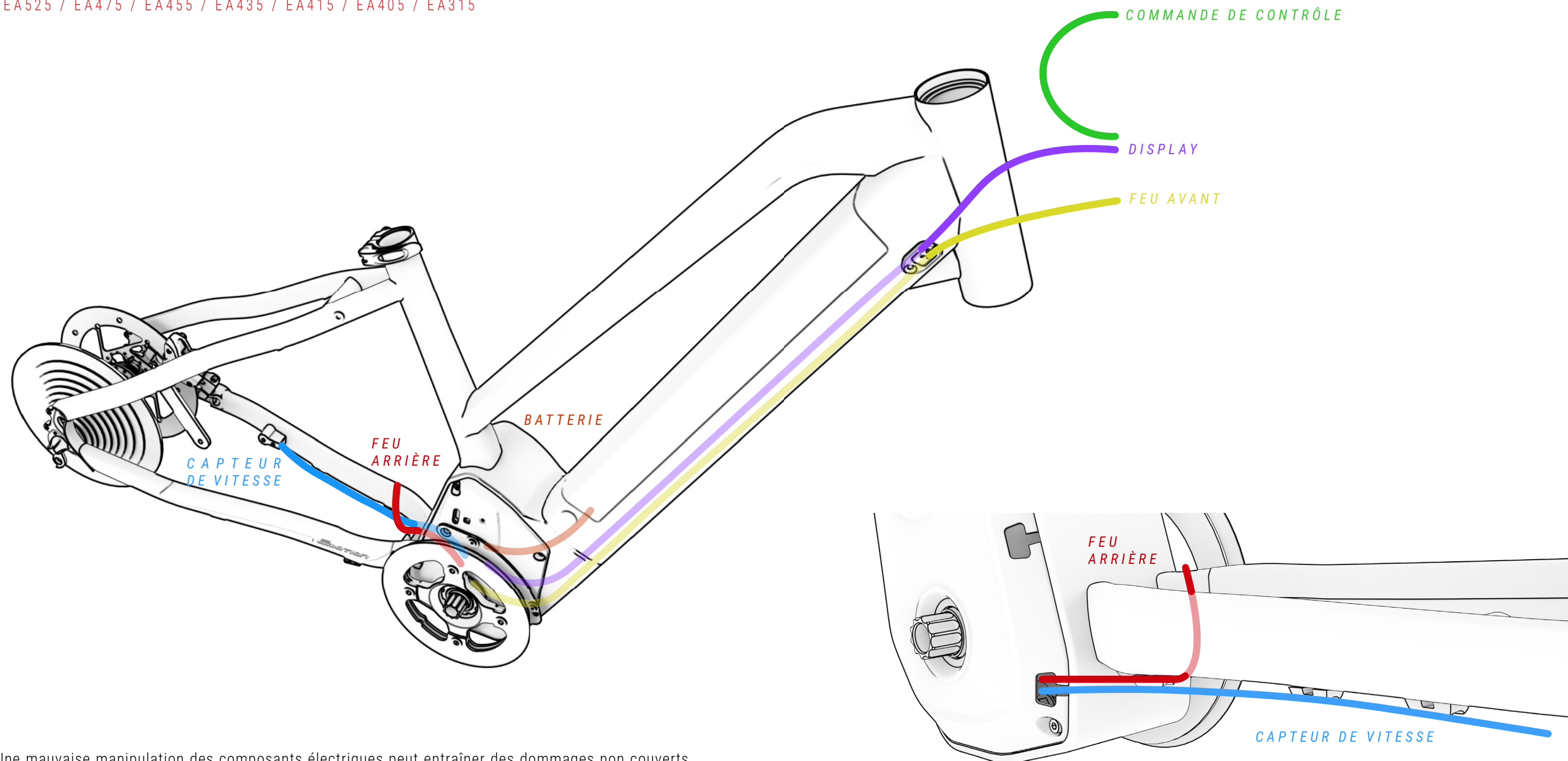

⚠ Une mauvaise manipulation des composants électriques peut entraîner des dommages non couverts par la garantie. Ces dommages peuvent également provoquer de graves dommages, voire la mort.

BH recommande de se rendre systématiquement chez un distributeur officiel lorsqu'un diagnostic, une réparation ou l'installation de composants électriques s'avère nécessaire. L'exécution de ces opérations requiert en effet des connaissances techniques avancées.

SCHÉMA DES COMPOSANTS DU SYSTÈME ÉLECTRIQUE

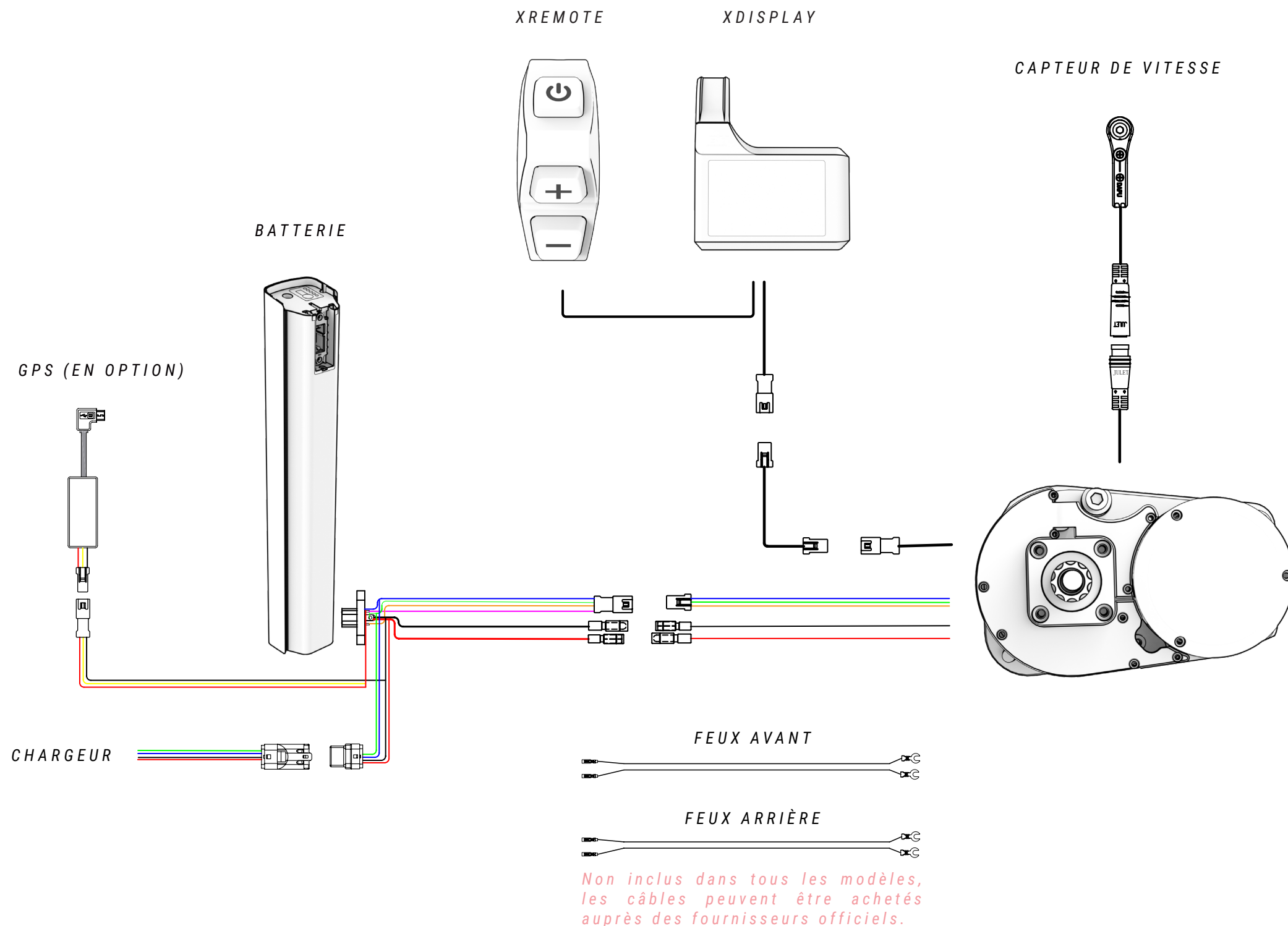

⚠ Une mauvaise manipulation des composants électriques peut entraîner des dommages non couverts par la garantie. Ces dommages peuvent également provoquer de graves dommages, voire la mort.

BH recommande de se rendre systématiquement chez un distributeur officiel lorsqu'un diagnostic, une réparation ou l'installation de composants électriques s'avère nécessaire. L'exécution de ces opérations requiert en effet des connaissances techniques avancées.

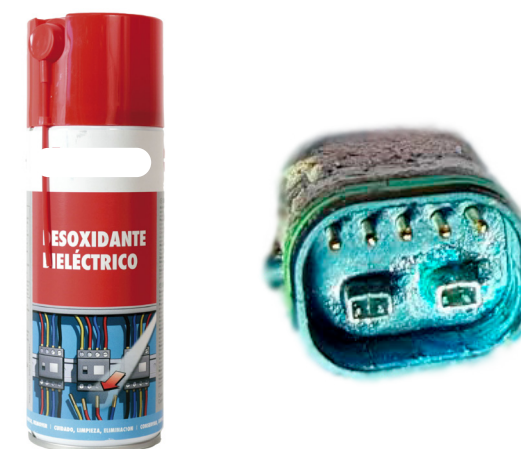

⚠ Lorsqu'un branchement électrique entre en contact avec de l'humidité ou qu'il se retrouve bouché en raison d'un agent polluant extérieur, une réaction chimique se produit et les raccordements sont soumis à un phénomène de sulfatation. Le cuivre des contacts s'oxyde et provoque des problèmes de conductivité.

La garantie ne couvre pas les dommages dus à un mauvais entretien des branchements. Pour éviter l'oxydation, il suffit de nettoyer régulièrement les raccordements (mâle et femelle) à l'aide de désoxydants diélectriques tels que celui représenté sur l'image ci-dessus.

10 DÉCLARATION DE CONFORMITÉ

EU Declaration of Conformity 

The manufacturer: BH BIKES EUROPE, SL
c/ Perretagana 10,
01015 Vitoria, Spain

Hereby declares that the following products:

Product description:  Cycles –Electrically power assisted cycles –EPAC Bicycles

Models designation:

ATOMX LYNX 9.9, ATOMX LYNX 9.8, ATOMX LYNX 9.7, ATOMX LYNX 8.7, ATOMX LYNX 9.2, ATOMX LYNX 9.0,
ATOMX LYNX 8.4, ATOMX LYNX 8.2, ATOMX CROSS,

ILYNX+ NX ENDURO CARBON 9.8, ILYNX+ NX ENDURO CARBON 9.7, ILYNX+ NX ENDURO CARBON 9.6,
ILYNX+ NX TRAIL CARBON 8.8, ILYNX+ NX TRAIL CARBON 8.7, ILYNX+ NX TRAIL CARBON 8.6,
ILYNX+ NX ENDURO 9.1, ILYNX+ NX ENDURO 9.0, ILYNX+ NX TRAIL 8.0, ILYNX+ NX TRAIL 7.9,

ILYNX+ SL ENDURO CARBON 9.8, ILYNX+ SL ENDURO CARBON 9.7, ILYNX+ SL ENDURO CARBON 9.6,
ILYNX+ SL TRAIL CARBON 8.8, ILYNX+ SL TRAIL CARBON 8.7, ILYNX+ SL TRAIL CARBON 8.6, ILYNX+ SL ENDURO 9.1,
ILYNX+ SL ENDURO 9.0, ILYNX+ SL TRAIL 8.0, ILYNX+ SL TRAIL 7.9,

ILYNX TRAIL CARBON 8.9, ILYNX TRAIL CARBON 8.7, ILYNX TRAIL CARBON 8.5, ILYNX TRAIL 8.2, ILYNX TRAIL 8.1,
ILYNX TRAIL 8.0, ILYNX TRAIL 7.9, ILYNX RACE CARBON 7.8, ILYNX RACE CARBON 7.7,

IAEROLIGHT 1.9, IAEROLIGHT 1.8, IAEROLIGHT 1.7, IRS1 CARBON 1.6, IRS1 CARBON 1.5, IRS1 CARBON 1.4, IRS1 1.2,

IGRAVELX NX CARBON 2.9, IGRAVELX NX CARBON 2.7,

IGRAVELX CARBON 2.9, IGRAVELX CARBON 2.8, IGRAVELX CARBON 2.7, IGRAVELX 2.4, IGRAVELX 2.2,

CORE 29 PRO, CORE 29, CORE JET, CORE CROSS, CORE CITY WAVE, CORE STREET,

ATOM+ NX SUV, ATOM+ NX SUV WAVE, ATOM+ NX DIAMOND, ATOM+ NX DIAMOND WAVE, ATOM+ NX JET,
ATOM+ NX WAVE,

ATOMe LYNX PRO 8.2, ATOMe LYNX 8.0, ATOMe PRO, ATOMe JET PRO, ATOMe CROSS PRO, ATOMe SUV PRO-SE,
ATOMe SUV PRO-S, ATOMe SUV PRO, ATOMe DIAMOND WAVE PRO, ATOMe CITY WAVE PRO,

ATOM LYNX PRO 8.2, ATOM LYNX 8.1, ATOM LYNX 8.0, ATOM 29, ATOM CROSS PRO, ATOM JET, ATOM CROSS,
ATOM SUV PRO, ATOM DIAMOND WAVE PRO, ATOM CITY WAVE PRO, ATOM CITY WAVE, ATOM CITY, ATOM STREET

Year of manufacture: 2025 and 2026

Comply with all of the relevant requirements of the Machinery Directive (2006/42/EC).
Comply with Low Voltage Directive (LVD) 2014/35/EU
Comply with all of the relevant requirements of RD 339/2014, de 9 de Mayo.

Furthermore, the machine complies with all of the requirements of the Electromagnetic Compatibility Directive 2014/30/EU.

The production control is assured by our Quality Management System, which fulfills the requirements of the standard ISO 9001

The following harmonized standards have been applied:
DIN EN 15194 Cycles – Electrically power assisted cycles – EPAC bicycles;
DIN ISO 4210-1/2/3/4/5/6/7/8/9 Safety requirements for bicycles

Technical documentation filed at:
BH BIKES EUROPE, SL
c/ Perretagana 10,
01015 Vitoria, Spain

Prepared and reviewed by the BH Quality Department (Headquarters)

Rev.19 03/06/2025 Page 1 of 1

11 ASSISTANCE ET RESSOURCES COMPLÉMENTAIRES

BH met à votre disposition différents moyens pour résoudre tous vos doutes. En outre, vous pouvez rejoindre notre communauté mondiale de cyclistes à travers nos réseaux sociaux.

RESSOURCES TECHNIQUES

Toutes les ressources nécessaires à la mise au point du vélo sont disponibles sur le site Web de BH Bikes. Le lien ci-dessous permet d'accéder aux manuels d'utilisation, aux applications, aux garanties, aux fichiers de mise à jour des afficheurs et à des vidéos fournissant des explications sur différentes opérations :

<https://www.bhbikes.com/manuals>

Des explications précises étape par étape de différentes opérations d'entretien et de réglage sont également disponibles sur notre chaîne YouTube spécialisée :

<https://www.youtube.com/user/ServicioTecnicoBH>

NOUS CONTACTER

Nos revendeurs agréés possèdent les connaissances et ressources nécessaires pour vous aider et répondre à toute question concernant votre vélo. N'hésitez pas à contacter votre boutique la plus proche. Cliquez sur le lien ci-dessous pour localiser son emplacement :

https://www.bhbikes.com/es_INT/tiendas/buscador-de-tiendas

Pour prendre directement contact avec nous :

Tél. : + 34 945 13 52 02

info@bhbikes.com

P.I. Jundiz- Perretagana 10, 01015 Vitoria, Alava (Spain)

Rejoignez notre communauté mondiale de cyclistes. Découvrez les expériences BH d'autres cyclistes et partagez les vôtres.



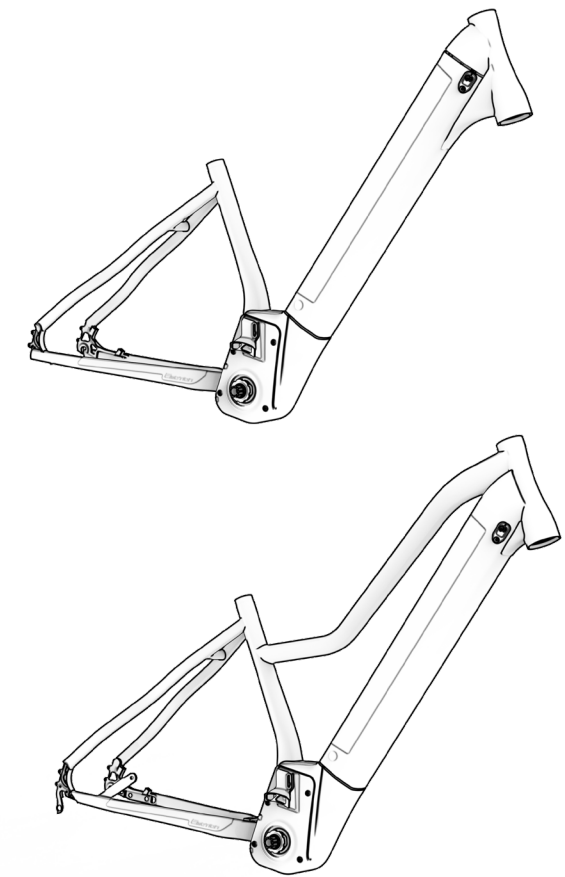
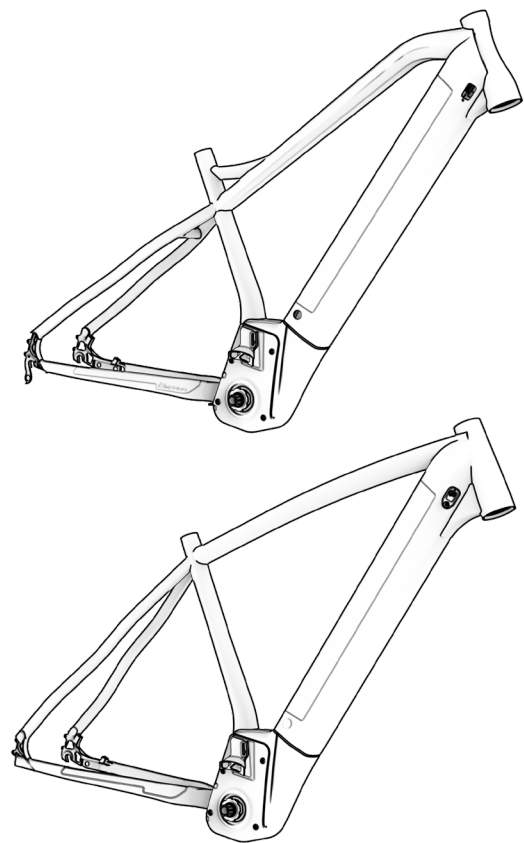

www.bhbikes.com



BH