



SOMMAIRE

01 INTRODUCTION	3
LÉGENDE DES SYMBOLES	3
02 GARANTIE BH	4
GARANTIE LIFETIME FRAME	4
PROLONGEMENT DE GARANTIE JUSQU'À 5 ANS POUR LES MOTEURS BH	5
EXTENSION DE GARANTIE DES BATTERIES BH	5
ENREGISTREMENT DE LA GARANTIE LIFETIME FRAME	6
PROCESSUS DE RÉCLAMATION DE GARANTIE	6
03 ENTRETIEN	6
INSPECTION DU VÉLO AVANT SON UTILISATION	6
NETTOYAGE DU VÉLO	7
ENTRETIEN DES COMPOSANTS	7
PIÈCES DE RECHANGE	8
APRÈS UNE CHUTE, UN CHOC OU UN IMPACT	8
04 AVERTISSEMENTS D'UTILISATION	9
TAILLE MAXIMALE DES PNEUS	9
INSERTION MINIMALE ET MAXIMALE DE LA TIGE DE SELLE	9
LONGUEUR MAXIMALE DE LA FOURCHE (AXLE-TO-CROWN)	9
NOMBRE MAXIMAL D'ENTRETOISES DE JEU DE DIRECTION	9
POSITION DE L'ÉTOILE À L'INTÉRIEUR DU PIVOT DE LA FOURCHE	9
UTILISATION PRÉVUE	9
05 AVERTISSEMENTS D'UTILISATION DU SYSTÈME D'ASSISTANCE ÉLECTRIQUE	9
SOINS ET RÈGLES D'UTILISATION DES COMPOSANTS ÉLECTRIQUES ET DES BATTERIES	9
SITUATIONS IDÉALES POUR BÉNÉFICIER D'UNE DURÉE DE VIE MAXIMALE	9
AVERTISSEMENTS CONCERNANT L'UTILISATION DE LA BATTERIE	9
ENVIRONNEMENTS DE RECHARGE ET DE DÉCHARGEMENT INADAPTÉS ET SOLUTIONS	10
RECYCLAGE	10
MOTEUR	10
06 FONCTIONNEMENT DU SYSTÈME D'ASSISTANCE AU PÉDALAGE	10
COMPOSANTS DU SYSTÈME D'ASSISTANCE AU PÉDALAGE	10
SYSTÈME D'ASSISTANCE AU PÉDALAGE	10
PARTIES DE LA COMMANDE DE CONTRÔLE	11
MISE EN MARCHÉ ET ARRÊT DU SYSTÈME D'ASSISTANCE AU PÉDALAGE	11
CHOIX DU MODE D'ASSISTANCE AU PÉDALAGE	11
NIVEAUX D'ASSISTANCE	12
MODE WALK ASSIST	12
DÉBUT DU PÉDALAGE	12
AFFICHAGE DU NIVEAU DE CHARGE DE LA BATTERIE	12
VISUALIZACIÓN NIVEL DE CARGA DE LA BATERÍA XPRO DUAL DISCHARGE	12
BATTERIE ET CHARGEUR	13

RECHARGE DE LA BATTERIE	13
BATTERIE XPRO DUAL DISCHARGE	14
PORTE-BIDON XPRO DD	14
MODES D'ÉCONOMIE D'ÉNERGIE	14
APP BH BIKES ICONNECT-Z	15
FONCTIONNEMENT AVEC UN DISPOSITIF GARMIN	15
CODES D'ERREUR	16
PRÉSENTATION GÉNÉRALE DE L'I-BUTTON	17
PROCÉDURE D'APPAIRAGE OU DE RENOMMAGE DE L'IREMOTE OU DE L'ICORE VIA I-BUTTON	17
INTERCONNEXION ENTRE L'ICORE ET L'IREMOTE AVEC L'I-BUTTON	18
CONFIGURATION DES FONCTIONS DE L'I-BUTTON	20
CHANGEMENT DE NOM DE L'IREMOTE ET DE L'ICORE	21

07 TAILLES ET DIMENSIONS	22
---------------------------------	-----------

08 SPÉCIFICATIONS TECHNIQUES	22
-------------------------------------	-----------

09 ASSEMBLAGE ET PIÈCES DE RECHANGE	24
--	-----------

DIMENSIONS DU TUBE DE DIRECTION	24
ASSEMBLAGE DU JEU DE DIRECTION	25
POTENCE BH LITE AHEAD / AERO ACR	25
COLLIÈRE DE SERRAGE DE TIGE DE SELLE BH INTÉGRÉ	26
ENSEMBLE AXE DE FOURCHE	26
PATTE DE DÉRAILLEUR	26
ASSEMBLAGE DE JOINTS FLEXIBLES	27
SUPPORT DÉRAILLEUR AVANT	27
MOTEUR	28
CAPTEUR VITESSE	28
PORT DE CHARGE	28
PORTE-BIDON XPRO DUAL DISCHARGE	29
SUPPORT DE BATTERIE	29
CÂBLAGE D'ÉLÉMENTS MÉCANIQUES	30
CÂBLAGE DES COMPOSANTS DU SYSTÈME ÉLECTRIQUE	31
SCHÉMA DES COMPOSANTS DU SYSTÈME ÉLECTRIQUE	32

10 DÉCLARATION DE CONFORMITÉ	33
-------------------------------------	-----------

11 ASSISTANCE ET RESSOURCES COMPLÉMENTAIRES	33
--	-----------

01 INTRODUCTION

Ce manuel d'utilisation contient des informations importantes qui permettent d'utiliser et d'entretenir correctement le vélo. Plus précisément, ce document répertorie des informations spécifiques à la famille de vélos iGRAVELX (EC296 / EC286 / EC276 / EC246 / EC226). Il est recommandé de lire attentivement l'intégralité du manuel. Les manuels d'utilisation de tous les modèles BH peuvent être consultés sur le site Web à l'adresse suivante :

<https://www.bhbikes.com/manuals>

Ne pas oublier que les manuels sont régulièrement mis à jour sur le site Web de BH BIKES et qu'il convient de toujours disposer de la dernière version (le numéro de version est indiqué sur la couverture).

Ce document contient des informations complémentaires au manuel général d'utilisation disponible sur :

https://www.bhbikes.com/es_ES/quienes-somos/manuales-descargas

Les caractéristiques, recommandations et garanties des composants fabriqués par d'autres marques sont disponibles sur leurs sites officiels respectifs.

LÉGENDE DES SYMBOLES

Tout au long du document, des icônes signalent différents types d'avertissements relatifs à l'utilisation, à l'entretien et au montage. Lire attentivement la signification de chacune de ces icônes pour éviter une mauvaise manipulation ou la survenue de situations dangereuses pouvant entraîner des blessures graves ou des accidents mortels.

SÉCURITÉ

 **DANGER** : situation dangereuse qui, si elle n'est pas évitée, provoque de graves dommages corporels, voire un accident mortel.

 **AVERTISSEMENT** : situation dangereuse qui, si elle n'est pas évitée, est susceptible de provoquer de graves dommages corporels, voire un accident mortel.

 **MISE EN GARDE** : situation dangereuse qui, si elle n'est pas évitée, est susceptible de provoquer des dommages corporels légers ou modérés.

 **RISQUE DE DÉCHARGE ÉLECTRIQUE** : situation dangereuse qui, si elle n'est pas évitée, est susceptible de provoquer des blessures graves, voire mortelles, par décharge électrique.

 **RISQUE DE COURT-CIRCUIT** : situation dangereuse qui, si elle n'est pas évitée, est susceptible de provoquer des courts-circuits sur les composants électriques. Les courts-circuits peuvent endommager les composants et déclencher des incendies.

OUTILS

 **CLÉ PLATE**

 **CLÉ ALLEN**

 **CLÉ TORX**

 **TOURNEVIS DE TYPE PHILLIPS**

 **10Nm** 10 Nm - COUPLE DE SERRAGE : le couple de serrage (exprimé en newton-mètre) est indiqué sur l'un des côtés de chaque symbole d'outil.

TYPE DE PRODUIT

 **HUILE** : lubrification légère d'éléments tels que la chaîne et les câbles.

 **GRAISSE** : graisse de montage.

 **PÂTE POUR CARBONE** : pâte de montage permettant d'augmenter la friction entre les éléments en carbone.

 **ADHÉSIF FREIN-FILET** : adhésif frein-filet à résistance modérée.

 L'adhésif frein-filet sert à fixer la vis et à l'empêcher de se desserrer sous l'effet des vibrations auxquelles le vélo est soumis lors de son utilisation. Dans tous les cas indiqués, ajouter une goutte d'adhésif à l'extrémité du pas de vis. Ne jamais appliquer d'adhésif tout le long du filetage au risque de rendre la dépose de la vis difficile.

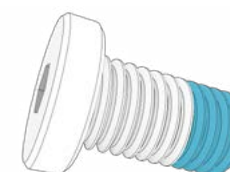

02 GARANTIE BH

BH BIKES s'engage à proposer des vélos durables conçus sur la base des meilleurs standards de qualité. Par conséquent, en plus de la garantie légale appliquée à ces produits, une garantie et des conditions de couverture supplémentaires sont proposées par BH BIKES. Cette section décrit les différentes garanties ainsi que le processus qui permet de bénéficier de la garantie complémentaire LifeTime Frame.

GARANTIE LÉGALE

La garantie légale couvre l'acheteur d'origine contre les vices de fabrication et/ou les non-conformités. Cette garantie s'applique aussi bien aux cadres qu'aux composants BH BIKES. La période d'application débute à compter de la date d'achat, mais sa durée varie en fonction de la législation en vigueur dans le pays d'achat. Au cours de cette période, le titulaire de la garantie a droit à la réparation ou au remplacement gratuit des pièces présentant des vices de fabrication, la couverture portant également sur les frais de transport ou de déplacement, ainsi que sur les dommages et intérêts provoqués par ces vices. Différentes conditions doivent être remplies pour bénéficier de la garantie :

- Cette garantie n'a aucune répercussion sur les droits accordés au consommateur conformément à la législation en vigueur dans chaque pays.
- La prise en charge d'un vélo ou d'une pièce défectueuse par les conditions de garantie est soumise en dernier ressort à la décision de notre service technique.
- La garantie ne couvre en aucun cas le remplacement des pièces dont l'usure est due à l'utilisation normale du vélo.
- La garantie ne s'applique en aucun cas aux casses ou défauts résultant d'une utilisation imprudente du vélo, d'une utilisation en compétition, du montage d'accessoires non d'origine ou d'opérations de manipulation et d'entretien inappropriées.
- La garantie ne s'applique en aucun cas lorsque l'inspection avant livraison n'a pas été effectuée et lorsque les interventions de révision correspondants spécifiés dans ce document n'ont pas été respectés. La pièce justificative correspondante doit par ailleurs avoir été complétée et tamponnée par un revendeur BH agréé.
- Dans les cas où la réparation effectuée n'est pas satisfaisante et dans les situations où l'objet concerné ne se retrouve pas dans des conditions optimales pour remplir l'usage auquel il était destiné, le titulaire de la garantie a le droit de réclamer le remplacement de l'objet acquis, ou du composant défectueux, par un autre de caractéristiques identiques. Il est également en droit d'exiger le remboursement de la somme versée pour l'achat de l'objet ou de l'élément endommagé.
- La période de garantie est suspendue pendant toute la durée des réparations et, en cas de remplacement du bien ou du composant en question, cette période est renouvelée pour l'élément concerné.
- L'action de réclamation du respect des dispositions de la garantie prescrit dans un délai de six mois à compter de la fin de la période de garantie.
- Toutes les réclamations doivent être déposées par l'intermédiaire d'un revendeur agréé.
- Cadre territorial : se reporter au manuel d'utilisation ou consulter le site www.BHbikes.com.

Se rendre sur le lien suivant pour connaître toutes les conditions :

https://www.bhbikes.com/es_ES/registro-garantia-vida-bh/registra-tu-bici-garantia-de-por-vida

GARANTIE LIFETIME FRAME

À travers ses points de vente agréés, BH Bikes délivre à l'acheteur d'origine une assurance commerciale qui couvre les vices de fabrication éventuels des cadres pendant une période supérieure à celle indiquée par la garantie légale du produit, et ce, conformément aux conditions suivantes :

1. **La garantie LIFETIME ne s'applique qu'aux cadres et vélos BH commercialisés par les points de vente agréés par BHBIKES EUROPE SL :**
 - L'acheteur doit avoir enregistré la garantie LIFETIME à travers les moyens numériques disponibles, en ayant convenablement renseigné les informations demandées, dans un délai de 30 jours calendaires à compter de la date d'achat indiquée sur la facture remise par le point de vente agréé.
 - Cette garantie ne peut pas être transférée à des acheteurs ultérieurs et se retrouve donc sans effet dès lors que le vélo est vendu à un tiers. On entend par acheteur d'origine toute personne qui enregistre la garantie lors de l'achat, celle-ci ne pouvant être transférée à des personnes autres que l'acheteur en question.
 - L'entretien du vélo doit obligatoirement être confié à un établissement agréé par BHBIKES EUROPE dans le respect des consignes du mode d'emploi.
2. **La garantie LIFETIME ne couvre en aucun cas :**
 - Les bras oscillants des modèles tout suspendus, la fourche, les vélos pour enfants, les défauts et/ou usures de décoloration de la peinture d'origine ni les traces de corrosion provoquées par la détérioration naturelle.
 - Les défauts ou cassures découlant d'un accident ou d'un usage inapproprié et/ou imprudent du vélo.
 - Les problèmes survenus à l'issue de l'assemblage de composants ou d'accessoires non prévus ou non compatibles avec les fins pour lesquelles le vélo a été conçu.
 - Les défauts découlant d'une mauvaise manipulation.
 - Les rayures, décolorations ou taches provoquées par l'emploi de liquides abrasifs, d'éléments coupants et de mâchoires et/ou par l'exposition continue au soleil ou à d'autres aléas climatiques.
 - Les défauts provoqués par l'usure normale du vélo, y compris ceux découlant de la fatigue des matériaux. Les dommages de fatigue sont le signe de la détérioration du cadre spécifique à l'utilisation normale du vélo et le contrôle régulier de celui-ci incombe donc à l'utilisateur.
 - Les dommages provoqués par une mauvaise utilisation et/ou un entretien inapproprié du produit (lire attentivement les recommandations d'emploi et de nettoyage).
 - Les cadres qui ont été utilisés lors de compétitions ou de démonstrations, ou bien ceux ayant été mis en location.

Les conditions complètes peuvent être consultées sur :

https://www.bhbikes.com/es_ES/registro-garantia-vida-bh/registra-tu-bici-garantia-de-por-vida

PROLONGEMENT DE GARANTIE JUSQU'À 5 ANS POUR LES MOTEURS BH

Un prolongement de garantie de 5 ans est appliqué aux moteurs BH à l'issue de l'activation de l'extension de garantie LIFETIME FRAME. À travers ses points de vente agréés, BH Bikes délivre à l'acheteur d'origine une assurance commerciale qui couvre les vices de fabrication éventuels des batteries BH pendant une période supérieure à celle indiquée par la garantie légale du produit, et ce, conformément aux conditions suivantes :

1. L'extension de la garantie du moteur BH ne s'applique qu'aux moteurs BH montés sur les vélos BH et commercialisés par les points de vente agréés par BHBIKES EUROPE SL.

- L'acheteur doit avoir enregistré la garantie à travers les moyens numériques disponibles, en ayant convenablement renseigné les informations demandées, dans un délai de 30 jours calendaires à compter de la date d'achat indiquée sur la facture remise par le point de vente agréé et sur laquelle le numéro de série du vélo doit être spécifié.
- Cette garantie ne peut pas être transférée à des acheteurs ultérieurs et se retrouve donc sans effet dès lors que le vélo est vendu à un tiers. On entend par acheteur d'origine toute personne qui enregistre la garantie lors de l'achat et celle-ci ne peut donc être transférée à des personnes autres que l'acheteur en question.
- L'entretien du vélo doit obligatoirement être confié à un établissement agréé par BHBIKES dans le respect des consignes du mode d'emploi.

2. L'extension de garantie du moteur BH ne couvre en aucun cas :

- Les usures de décoloration de la peinture et de la nuance d'origine ni les traces de corrosion provoquées par la détérioration naturelle.
- Les défauts ou cassures découlant d'un accident ou d'un usage inapproprié et/ou imprudent du vélo.
- Les problèmes survenus à l'issue du montage de composants ou d'accessoires non prévus ou non compatibles avec les fins pour lesquelles le vélo a été conçu, ainsi que la manutention et/ou le débridage du moteur.
- Les défauts découlant d'une mauvaise manipulation.
- Les rayures, décolorations ou taches provoquées par l'emploi de liquides abrasifs, d'éléments coupants et de mâchoires et/ou par l'exposition continue au soleil ou à d'autres aléas climatiques.
- Les dommages provoqués par une mauvaise utilisation et/ou un entretien inapproprié du produit (lire attentivement les recommandations d'emploi et de nettoyage).
- Les moteurs qui ont été utilisés lors de compétitions ou de démonstrations, ou bien ceux ayant été mis en location.
- Les moteurs assemblés sur des vélos de la famille MONTY.

Les conditions complètes peuvent être consultées sur :

https://www.bhbikes.com/es_ES/registro-garantia-vida-bh/registra-tu-bici-garantia-de-por-vida

EXTENSION DE GARANTIE DES BATTERIES BH

Dans un effort constant pour améliorer jour après jour notre service clientèle, BH s'attache à vous proposer les meilleures conditions de garantie. À cet effet, chaque client peut bénéficier d'une extension de garantie sur la gamme de vélos E-Bikes avec l'ajout d'une ou deux années supplémentaires. À travers ses points de vente agréés, BH Bikes délivre à l'acheteur d'origine une assurance commerciale qui couvre les vices de fabrication éventuels des batteries BH pendant une période supérieure à celle indiquée par la garantie légale du produit, et ce, conformément aux conditions suivantes :

1. L'extension de garantie de la batterie BH ne s'applique qu'aux batteries BH montées sur des vélos BH et commercialisées à travers les points de vente agréés par BHBIKES EUROPE SL :

- L'acheteur doit avoir enregistré la garantie à travers les moyens numériques disponibles, en ayant convenablement renseigné les informations demandées, dans un délai de 30 jours calendaires à compter de la date d'achat indiquée sur la facture remise par le point de vente agréé et sur laquelle le numéro de série du vélo doit être spécifié.
- Cette garantie ne peut pas être transférée à des acheteurs ultérieurs et se retrouve donc sans effet dès lors que le vélo est vendu à un tiers. On entend par acheteur d'origine toute personne qui enregistre la garantie lors de l'achat et celle-ci ne peut donc être transférée à des personnes autres que l'acheteur en question.
- L'entretien du vélo doit obligatoirement être confié à un établissement agréé par BHBIKES dans le respect des consignes du mode d'emploi.

2. L'extension de garantie de la batterie BH ne couvre en aucun cas :

- Les usures de décoloration de la peinture et de la nuance d'origine ni les traces de corrosion provoquées par la détérioration naturelle.
- Les défauts ou cassures découlant d'un accident ou d'un usage inapproprié et/ou imprudent du vélo.
- La détérioration ou la dégradation naturelle due au vieillissement, même en cas de non-utilisation. La détérioration après 500 cycles complets de recharge et de décharge, si celle-ci est inférieure à 30 % de la capacité nominale (lire attentivement les recommandations du mode d'emploi).
- Les problèmes survenus à l'issue du montage de composants ou d'accessoires non prévus ou non compatibles avec les fins pour lesquelles le vélo a été conçu.
- Les défauts découlant d'une mauvaise manipulation.
- Les rayures, décolorations ou taches provoquées par l'emploi de liquides abrasifs, d'éléments coupants et de mâchoires et/ou par l'exposition continue au soleil ou à d'autres aléas climatiques.
- Les dommages provoqués par une mauvaise utilisation et/ou un entretien inapproprié du produit (lire attentivement les recommandations d'emploi et de nettoyage).
- Les batteries qui ont été utilisées lors de compétitions ou de démonstrations, ou bien celles ayant été mises en location.
- Les batteries auxiliaires (batterie supplémentaire - Extender).

Les conditions complètes peuvent être consultées sur :

https://www.bhbikes.com/es_ES/registro-garantia-vida-bh/extension-garantia-bateria

ENREGISTREMENT DE LA GARANTIE LIFETIME FRAME

Pour pouvoir bénéficier de la garantie supplémentaire BH BIKES, le vélo doit être enregistré dans les 30 jours qui suivent sa date d'achat. Le processus d'activation de l'extension de garantie LIFETIME FRAME est décrit ci-dessous :

• GARANTIE LIFETIME FRAME

L'extension de garantie LIFETIME FRAME doit être enregistrée sur le site Web de BH BIKES :

https://www.bhbikes.com/es_ES/registro-garantia-vida-bh/registra-tu-bici-garantia-de-por-vida

La marche à suivre est expliquée de façon détaillée dans la vidéo ci-dessous :

<https://youtu.be/47aLVgUI248>

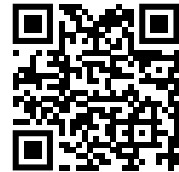

- ⚠ Le numéro de série nécessaire à l'enregistrement du vélo est systématiquement situé au niveau de la partie inférieure du vélo, sous le boîtier de pédalier:

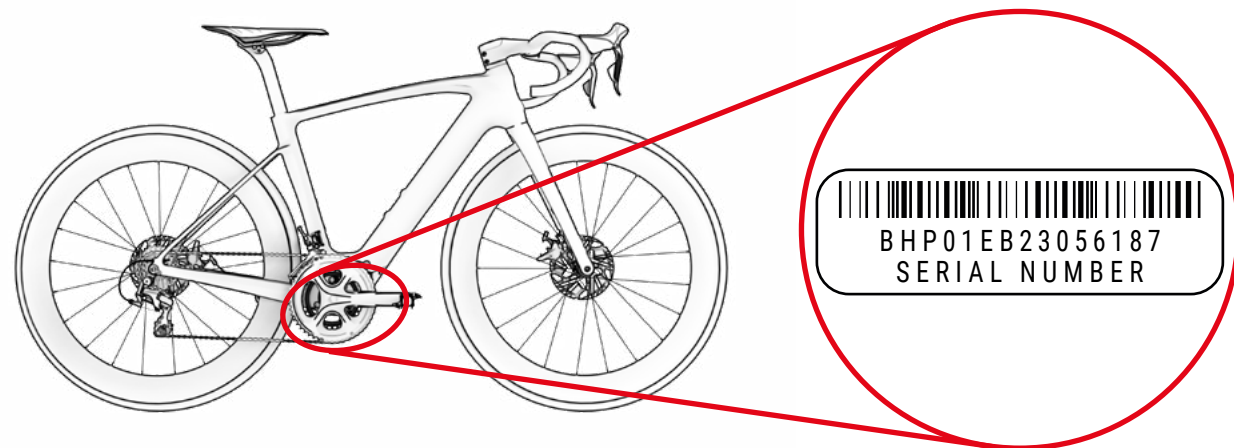

PROCESSUS DE RÉCLAMATION DE GARANTIE

Toutes les réclamations soumises à cette garantie doivent être transmises par l'intermédiaire d'un revendeur officiel BH. Ce revendeur doit procéder à l'analyse initiale lui permettant d'identifier l'étendue et le diagnostic de l'incident, puis doit remettre et gérer directement la réclamation auprès de BH. Dès lors que les actions correctives exigées ont été définies par BH, il revient au revendeur de transmettre ces informations au client.

Nous vous préconisons de traiter la réclamation par l'intermédiaire du revendeur officiel auprès duquel l'achat a été effectué. Si cela s'avère impossible, vous pouvez nous contacter afin que nous puissions vous aider à trouver un revendeur agréé près de chez vous :

https://www.bhbikes.com/es_ES/quienes-somos/contacto

03 ENTRETIEN

Ce manuel d'utilisation contient des informations importantes qui permettent d'utiliser et d'entretenir correctement le vélo. Plus précisément, ce document répertorie des informations spécifiques à la famille de vélos iGRAVELX (EC296 / EC286 / EC276 / EC246 / EC226). Il est recommandé de lire attentivement l'intégralité du manuel. Les manuels d'utilisation de tous les modèles BH peuvent être consultés sur le site Web à l'adresse suivante :

<https://www.bhbikes.com/manuals>

Ce document contient des informations complémentaires au manuel général d'utilisation disponible sur :

<https://www.bhbikes.com/manuals>

Les caractéristiques et recommandations des composants fabriqués par d'autres marques sont disponibles sur leurs sites officiels respectifs.

INSPECTION DU VÉLO AVANT SON UTILISATION

Les vélos sont contrôlés à plusieurs reprises pendant leur fabrication, mais aussi lors de l'examen final effectué par le revendeur et atelier BH. Étant donné que le fonctionnement du vélo peut être modifié pendant le transport ou que des personnes extérieures ont pu le modifier pendant le temps d'attente, les composants suivants doivent être vérifiés avant chaque trajet :

- **CADRE** : contrôler l'absence de fissures, de dommages et de bruits étranges.
- **CHAÎNE** : s'assurer que la chaîne est lubrifiée et que le système de transmission n'émet pas de bruits étranges.
- **FREINS** : vérifier le bon fonctionnement des freins. À l'arrêt, actionner le levier de frein à fond et vérifier qu'il ne touche pas le cintre.
- **PNEUS** : contrôler la pression et vérifier l'absence d'entailles sur la bande de roulement ou sur les flancs. S'assurer également que le niveau d'usure ne dépasse pas la limite maximale recommandée.
- **ROUES** : vérifier que les roues tournent sans résistance. Contrôler également l'écart entre le patin de frein et la jante ainsi qu'entre le cadre et le pneu.
- **DIRECTION** : s'assurer que la direction pivote en douceur et vérifier l'absence de bruits étranges.
- **POINTS DE PIVOT DU BRAS OSCILLANT** : vérifier que la suspension fonctionne en toute normalité et qu'elle n'émet aucun bruit étrange lorsqu'elle est soumise à un poids. Un fonctionnement non optimal ou la présence de jeu entre les pièces mobiles peut être dû à une mauvaise application des couples de serrage ou à une usure des roulements.
- **ROULEMENTS** : vérifier le bon fonctionnement des roulements et contrôler l'absence de bruits étranges. Les roulements sont soumis à l'usure et doivent être remplacés pour éviter d'endommager les composants sur lesquels ils sont installés.
- **SYSTÈME ÉLECTRIQUE** : si le vélo est équipé d'un système électrique, vérifier son bon fonctionnement en s'assurant de la présence d'une assistance électrique et en vérifiant la bonne marche de tous les composants (moteur, afficheur, changement du mode d'assistance et capteur de vitesse). Si le système ne délivre aucune assistance électrique, contrôler le bon raccordement de tous les branchements et vérifier l'absence de dommages.

⚠ Ne pas utiliser le vélo si celui-ci ne répond pas à l'un de ces points ! Un vélo défectueux peut provoquer de graves accidents ! En cas de doute ou pour toute question, prendre contact avec un atelier BH !

⚠ Vérifier les couples de serrage et s'assurer qu'ils coïncident toujours avec les recommandations spécifiées dans les manuels d'utilisation. Le non-respect de ces instructions peut provoquer des accidents, voire la mort.

⚠ Les influences du terrain et les forces qui s'exercent sur la roue soumettent le vélo à d'importantes contraintes. Pour faire face à ces contraintes dynamiques, les différentes pièces réagissent par usure et fatigue. Contrôler régulièrement le vélo pour vérifier l'absence de signes d'usure, de rayures, de déformations, de décolorations ou de débuts de fissure. Les pièces dont la durée de vie utile a été dépassée peuvent tomber subitement en panne. Emmener régulièrement le vélo dans un atelier BH pour remplacer les pièces suspectes si nécessaire.

NETTOYAGE DU VÉLO

Pour un bon entretien du vélo, il est recommandé de respecter les mesures élémentaires de prévention qui suivent. Le non-respect de ces recommandations peut entraîner une usure prématurée, voire une casse, au niveau de zones spécifiques telles que les joints, les articulations et les pièces mobiles.

- Enlever la poussière et la boue avec une éponge humide et un produit de nettoyage doux et neutre.
- Les pièces en plastique ne doivent être lavées qu'avec de l'eau savonneuse.
- Les pneus peuvent être lavés avec une éponge ou une brosse et de l'eau savonneuse.
- Après avoir nettoyé le vélo, l'essuyer délicatement avec un chiffon doux.
- Les éléments de transmission doivent être graissés après chaque nettoyage.

⚠ La saleté peut dissimuler des dommages qui peuvent entraîner des accidents, voire la mort.

⚠ Éviter à tout moment l'utilisation d'appareils de nettoyage sous pression et n'utiliser en aucun cas des appareils de lavage à jet de vapeur.

À l'issue du nettoyage du vélo, il est possible que la transmission de la chaîne soit dégraissée, raison pour laquelle les maillons doivent être vérifiés et lubrifiés. Une lubrification excessive peut attirer davantage de saleté et provoquer une usure prématurée ainsi qu'un dysfonctionnement du système.

⚠ Éviter à tout moment l'utilisation d'appareils de nettoyage sous pression et n'utiliser en aucun cas des appareils de lavage à jet de vapeur.

ENTRETIEN DES COMPOSANTS

Le vélo requiert un entretien régulier ainsi qu'un nombre minimal de contrôles périodiques. La fréquence des opérations d'entretien dépend du type de véhicule (vélo de randonnée, vélo de course et VTT), ainsi que de la fréquence et des conditions d'utilisation.

CALENDRIER DE MAINTENANCE DES COMPOSANTS

Composant	Action à réaliser	À chaque sortie	Tous les mois	Tous les ans
Éclairage	Contrôler le fonctionnement.			
Pneus	Vérifier la pression.			
	Contrôler la hauteur du profilé et des flancs.			
Freins (sur jante)	Contrôler la course du levier, la solidité du patin et la position de la jante.			
	Tester les freins à l'arrêt.			
	Nettoyer les patins.			
Câbles de frein	Procéder à un contrôle visuel.			
Freins (à disque)	Remplacer le liquide de frein (liquide DOT).			
Fourche à suspension	Contrôler les vis et leur serrage.			
	Vidanger l'huile et graisser l'élastomère.			
Tige de selle à suspension	Procéder à son entretien.			
	Contrôler le jeu.			
Jantes (freins sur jante)	Contrôler les revêtements de la paroi et les remplacer si nécessaire.	Au plus tard après la deuxième partie du revêtement du frein		
Axe du pédalier	Contrôler le jeu.			
	Changer la graisse.			
Chaîne	Contrôler et lubrifier.			
	Contrôler et remplacer.	À partir de 800 km		
Bielles	Contrôler et serrer.			
Roues / Rayons	Vérifier la rotation de la roue et la tension des rayons.			
Jeu de direction	Contrôler le jeu de direction.			
	Changer la graisse.			
Surfaces métalliques	Garantir la conservation.	Au moins tous les six mois		
Moyeux	Contrôler les roulements.			
	Changer la graisse.			
Pédales	Contrôler les roulements.			
	Lubrifier et nettoyer le mécanisme de fixation.			

Composant	Action à réaliser	À chaque sortie	Tous les mois	Tous les ans
Tige de selle / Potence	Contrôler les vis de fixation.			
Dérailleur arrière / Dérailleur avant	Nettoyer et lubrifier.			
Blocage rapide / Axe traversant	Contrôler l'efficacité.			
Vis et écrous	Contrôler et serrer.			
Rayons	Contrôler la tension.			
Potence / Tige de selle	Démonter et changer la pâte de montage.			
Circuit / Freins	Démonter et graisser.			
Composants du système d'assistance électrique	Vérifier les branchements.			
	Vérifier l'absence de saleté.			

Il n'est pas nécessaire de se rendre chez un spécialiste si vous possédez les compétences nécessaires, que vous êtes expérimenté et que vous disposez des outils appropriés. Des mesures correctives doivent être immédiatement appliquées en cas de détection de défaillances. En cas de doute, prendre contact avec BH.

Les opérations indiquées ne doivent être effectuées que par un spécialiste vélo de confiance.

PIÈCES DE RECHANGE

Pour un fonctionnement optimal du vélo et accroître le plus possible la sécurité, l'utilisation de pièces d'origine revêt une grande importance. Le recours à des pièces qui ne sont pas d'origine peut provoquer des dommages non couverts par la garantie.

Les pièces d'usure sont les pièces de rechange les plus courantes (pneus, chambres à air, plaquettes de frein, freins à disque et patins de frein, les jantes, ainsi que toutes les pièces qui font partie du groupe de freinage, les phares, les feux de position, les batteries et les accumulateurs).

- **PNEUS** : les remplacer par des pneus équivalents. Vérifier les indications apposées sur l'extérieur du pneu (norme ETRTO). Garder à l'esprit que l'utilisation d'un pneu possédant un diamètre extérieur supérieur à celui recommandé peut amener le bout du pied à toucher la roue avant lors du pivotement du cintre ou le talon à toucher la protection de la roue arrière. Une telle situation peut faire perdre le contrôle du vélo et exposer le cycliste à un risque d'accident grave. La même situation peut se présenter lorsque la manivelle du pédalier est remplacée par une manivelle plus longue.
- **CHAMBRES À AIR** : les remplacer par un type de chambre à air adapté au pneu. Consulter les indications qui se trouvent sur la partie extérieure de la chambre à air (norme ETRTO).
- **FREINS À DISQUE ET PLAQUETTES DE FREIN** : tenir compte des consignes fournies par le fabricant.
- **PHARES ET FEUX DE POSITION** : remplacer l'ampoule par une autre du même type. Consulter les indications indiquées sur la partie métallique.

- **CHAÎNE, PIGNON ET PLATEAUX** : tenir compte des consignes fournies par le fabricant.
- **BATTERIES ET ACCUMULATEURS** : les remplacer par des composants du même type. Consulter les indications qui se trouvent sur la zone extérieure.

⚠ Garder à l'esprit que l'utilisation de pièces qui ne sont pas d'origine peut provoquer des dommages non couverts par la garantie.

APRÈS UNE CHUTE, UN CHOC OU UN IMPACT

Si vous subissez une chute, un coup ou un choc, le plus important est de vérifier si vous Tousez bien pour pouvoir reprendre la route. N'utilisez pas le vélo si vous avez subi des dommages et demandez une aide médicale si nécessaire.

Si vous êtes indemne, une série de vérifications doit être effectuée pour s'assurer que le vélo se trouve lui aussi en état de reprendre la route :

- Vérifier que les roues sont toujours bien fixées et que les jantes se trouvent au centre du cadre et de la fourche. Faire tourner les roues. Si l'écart entre la jante et les patins a augmenté ou diminué de manière significative et qu'il s'avère impossible de procéder au recentrage, éloigner légèrement les freins de la jante pour que la roue puisse tourner librement.

⚠ Le cas échéant, tenir compte du fait que les freins vont perdre de leur efficacité.

- S'assurer que la partie avant du cadre ou le cintre n'est pas tordu ou cassé. Vérifier que la partie avant est solidement introduite dans la fourche en retenant la roue avant entre les genoux et en essayant de déplacer le cintre par rapport à la roue avant.
- Contrôler la bonne mise en place de la chaîne. Si le vélo est tombé du côté de la transmission, vérifier que celle-ci fonctionne. Demander de l'aide pour mettre le vélo sur la selle et changer les vitesses. Lorsque la chaîne est positionnée sur le plus grand pignon, observer la distance entre le dérailleur et les rayons. Si le dérailleur ou le support est tordu, ce premier peut se coincer dans les rayons et provoquer une chute ! Le dérailleur, la roue arrière ou le cadre peut être endommagé. Vérifier le dérailleur avant. Si celui-ci s'est déplacé, la chaîne peut dérailler et le vélo se retrouve alors sans transmission (se reporter également à la section intitulée « Traction »).
- Vérifier la selle, le tube supérieur ou le boîtier de pédalier pour contrôler l'absence de dommages.
- Soulever légèrement le vélo et le laisser tomber au sol. Si des bruits se font entendre, examiner le vélo à la recherche de vis desserrées.
- Réexaminer l'ensemble du vélo à la recherche de cassures, de décolorations ou de fissures.
- Reprendre la route avec précaution à la seule condition que le résultat des contrôles effectués s'est avéré satisfaisant. Il est quoi qu'il en soit proscrit de freiner ou d'accélérer brusquement, ainsi que de pédaler en montée. En cas de doute, attendre qu'une voiture vienne chercher le vélo au lieu de prendre des risques. Une fois à la maison, réexaminer consciencieusement le vélo. En cas de doute ou pour toute question, prendre contact avec un atelier BH !

⚠ Les pièces en aluminium tordues ne doivent pas être redressées (elles ne peuvent pas être réparées). Les risques de casse sont élevés, notamment au niveau de la fourche, du cintre, de la partie avant, des manivelles et des pédales. Le cas échéant, ces pièces doivent être remplacées par mesure de sécurité.

04 AVERTISSEMENTS D'UTILISATION

TAILLE MAXIMALE DES PNEUS

En cas de pose d'un pneu différent à celui d'origine, vérifier à tout moment la présence d'un écart minimal de 6 mm entre le pneu et toute partie du cadre et de la fourche.

INSERTION MINIMALE ET MAXIMALE DE LA TIGE DE SELLE

Le non-respect des insertions minimales et maximales de la tige de selle indiquées dans ce manuel peut soumettre le cadre à un effet de levier. La pression ainsi exercée peut endommager le cadre et provoquer des accidents graves. La garantie ne couvre pas les dommages découlant du non-respect de ces consignes.

LONGUEUR MAXIMALE DE LA FOURCHE (AXLE-TO-CROWN)

La longueur maximale entre l'axe de la fourche et la partie inférieure de la direction (*axle-to-crown*) doit être respectée. Le non-respect de cette longueur maximale peut endommager le cadre, qui se retrouve soumis à une contrainte supérieure à celle pour laquelle il est conçu, et peut provoquer des accidents graves.

NOMBRE MAXIMAL D'ENTRETOISES DE JEU DE DIRECTION

Le nombre maximal d'entretoises de jeu de direction pouvant être placées sous la potence est spécifié dans ce manuel. Le non-respect de cette limite peut endommager le matériel, qui se retrouve soumis à une contrainte supérieure à celle pour laquelle il est conçu, et peut provoquer des accidents graves.

POSITION DE L'ÉTOILE À L'INTÉRIEUR DU PIVOT DE LA FOURCHE

Aucune entretoise de jeu de direction ne doit être placée au-dessus de la potence. Le non-respect de cette consigne peut endommager le matériel, qui se retrouve soumis à une contrainte supérieure à celle pour laquelle il est conçu, et peut provoquer des accidents graves.

UTILISATION PRÉVUE

Chaque vélo a été conçu pour répondre à une utilisation prévue spécifique. Les modèles décrits dans ce manuel sont conformes à l'utilisation prévue suivante :

Il s'agit d'un ensemble de conditions d'utilisation du vélo qui prévoit son utilisation sur des routes non goudronnées, des chemins forestiers et des sentiers présentant un dénivelé modéré avec des dénivelés pouvant atteindre 15 cm.

05 AVERTISSEMENTS D'UTILISATION DU SYSTÈME D'ASSISTANCE ÉLECTRIQUE

SOINS ET RÈGLES D'UTILISATION DES COMPOSANTS ÉLECTRIQUES ET DES BATTERIES

Tous les produits et composants BH sont conçus pour résister aux éclaboussures et à la pluie. Cependant, certaines pratiques peuvent endommager les composants et provoquer des courts-circuits. Les actions suivantes sont proscrites :

- Laver le vélo avec de l'eau sous pression.
- Utiliser le vélo dans des conditions météorologiques très défavorables.
- Transporter le vélo à l'extérieur d'un véhicule circulant sous la pluie.
- Exposer la batterie à des températures élevées (une température supérieure à 70 °C peut provoquer des fuites et un risque d'incendie).
- Ne pas respecter les plages de température d'utilisation, de recharge et d'entreposage du vélo.

SITUATIONS IDÉALES POUR BÉNÉFICIER D'UNE DURÉE DE VIE MAXIMALE

Il est recommandé de remplir un certain nombre de conditions pour bénéficier d'une durée de vie maximale de la batterie :

- La recharger sur une surface plane et stable.
- Ne pas l'exposer au rayonnement direct du soleil.
- S'assurer de l'absence d'enfants et d'animaux domestiques à proximité.
- Éviter la pluie et l'humidité.
- L'entreposer dans un endroit aéré et sec.
- L'entreposer dans un endroit dont la température est comprise entre 15 et 25 °C.
- Ne pas l'utiliser avec un niveau inférieur à 10 % (une utilisation sous ce niveau peut réduire la durée de vie des cellules).

 Toute manipulation non autorisée réalisée sur les composants du système électrique peut provoquer de graves accidents et entraîner une annulation de la garantie.

AVERTISSEMENTS CONCERNANT L'UTILISATION DE LA BATTERIE

Une mauvaise utilisation de la batterie peut provoquer des dommages et des accidents graves. Les conditions suivantes doivent être remplies pour éviter ces situations :

- Utiliser systématiquement le chargeur d'origine.
- Ne pas laisser la batterie à proximité de sources de chaleur.
- Ne pas chauffer la batterie ni la jeter au feu.

- Éviter que les raccordements de la batterie n'entrent en contact avec des objets métalliques.
- Ne pas plonger la batterie dans l'eau et éviter de l'exposer à des éclaboussures ainsi qu'à l'humidité.
- Ne pas donner de coups à la batterie ou la perforer.
- Éviter que le liquide qu'elle contient n'entre en contact avec les mains et les yeux en cas de fuite.
- Ne pas l'utiliser si des dommages extérieurs sont observés.
- Nettoyer la batterie uniquement avec un chiffon sec ou humide.

ENVIRONNEMENTS DE RECHARGE ET DE DÉCHARGEMENT INADAPTÉS ET SOLUTIONS

Les environnements chauds et froids décrits ci-dessous peuvent conduire à la mise en veille ou à la suspension du chargement sans que la batterie ne se soit entièrement rechargée.

- **Mode de suspension du déchargement en hiver ou DUT (Discharge Under Temperature) :** le déchargement de la batterie se place sous le mode de suspension lorsque la température est inférieure à -20 °C, ce qui entraîne l'arrêt du système d'assistance au pédalage pour protéger la batterie. Ce mode de suspension s'annule automatiquement lorsque la température de la batterie repasse au-dessus des -20 °C.
- **Mode de suspension de la recharge en hiver ou CUT (Charge Under Temperature) :** la recharge de la batterie se place sous le mode de suspension lorsque la température est inférieure à 0 °C. Si la recharge démarre et que la température chute au-dessous de ce niveau en raison du refroidissement nocturne ou de tout autre facteur, le processus s'arrête et le système se place sous le mode de suspension pour protéger la batterie. Ce mode de suspension s'annule automatiquement lorsque la température de la batterie repasse au-dessus de 0 °C.
- **Bruit émis par des téléviseurs/radios/ordinateurs :** le fait de procéder à une recharge à proximité de téléviseurs, de postes de radio ou d'appareils similaires peut produire de l'électricité statique, entraîner le clignotement d'images et être à l'origine d'interférences. Le cas échéant, recharger la batterie dans un endroit situé à l'écart de téléviseurs ou de postes de radio (autre pièce, par exemple).

RECYCLAGE

Les batteries lithium-ion sont des ressources recyclables qui peuvent toutefois être à l'origine de dommages environnementaux si elles ne sont pas correctement traitées à la fin de leur durée de vie utile. Suivre les étapes ci-dessous pour leur mise au rebut :

- Trier et recycler chaque composant électrique dans un lieu préparé pour le traÉlément durable de leur recyclage.
- Vérifier et respecter à tout moment la réglementation en matière de batteries applicable dans le pays d'utilisation.

MOTEUR

Le moteur à courant continu se trouve dans l'axe du pédalier. Comme toute autre pièce du vélo, la durée de vie utile du moteur dépend de son utilisation. Dans des conditions normales, elle est comprise entre 10 et 20 ans (équivalent à 100 000 km).

06 FONCTIONNEMENT DU SYSTÈME D'ASSISTANCE AU PÉDALAGE

COMPOSANTS DU SYSTÈME D'ASSISTANCE AU PÉDALAGE

Le système d'assistance au pédalage de BH BIKES est composé des éléments suivants :

- **A.** Un **moteur**, qui imprime l'impulsion au vélo.
- **B.** Une **commande de contrôle**, qui permet, entre autres, de choisir les modes d'assistance.
- **C.** Une **batterie**, qui alimente le moteur pour le faire fonctionner.
- **D.** Un **capteur de couple**, qui détecte la force imprimée sur la pédale par le cycliste.
- **E.** Un **afficheur** (CORE DISPLAY), pour afficher les informations pertinentes du système.

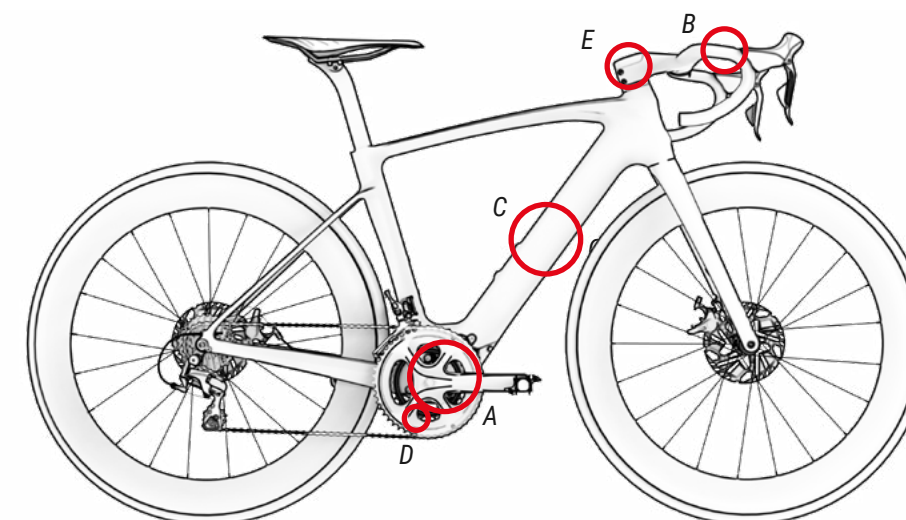

SYSTÈME D'ASSISTANCE AU PÉDALAGE

Le système d'assistance au pédalage est conçu pour fournir au cycliste la quantité de puissance d'assistance optimale. Ce système apporte son aide dans une plage standard calculée en fonction de facteurs tels que la force de pédalage, la vitesse du vélo et la transmission. Le système ne fournit aucune assistance dans les cas de figure suivants :

- Lorsque la commande de contrôle est éteinte.
- Lorsque le vélo se déplace à une vitesse supérieure ou égale à 25 km/h.
- Lorsque le cycliste ne pédale pas et que la fonction d'accélérateur est libérée à 6 km/h.
- Lorsque la capacité restante de la batterie est insuffisante.
- Lorsque le mode d'assistance sélectionné correspond à 0 % d'assistance.

PARTIES DE LA COMMANDE DE CONTRÔLE

L'afficheur Core Display est constitué d'un bouton, entouré d'un anneau composé de 12 voyants, qui joue le rôle de commande de contrôle

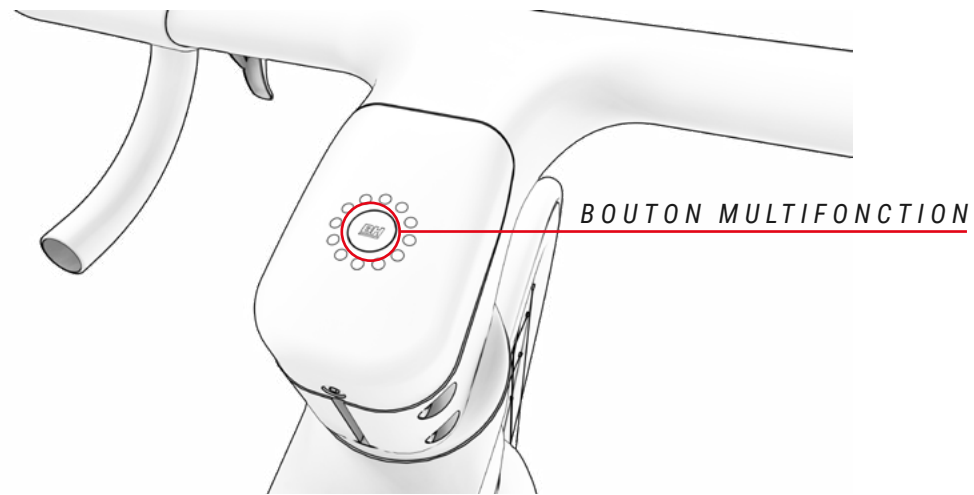

MISE EN MARCHÉ ET ARRÊT DU SYSTÈME D'ASSISTANCE AU PÉDALAGE

Le système d'assistance au pédalage s'allume depuis l'afficheur Core Display situé sur la potence du vélo. Une pression du bouton Power permet de démarrer le système. Le Core Display s'allume en affichant une séquence de couleur bleue dans le sens inverse des aiguilles d'une montre, pour ensuite indiquer le mode d'assistance au pédalage actuellement sélectionné.

Maintenir le bouton multifonction enfoncé pendant 3 secondes pour éteindre le système d'assistance au pédalage. L'écran s'éteint alors aussitôt et le système se retrouve à l'arrêt.

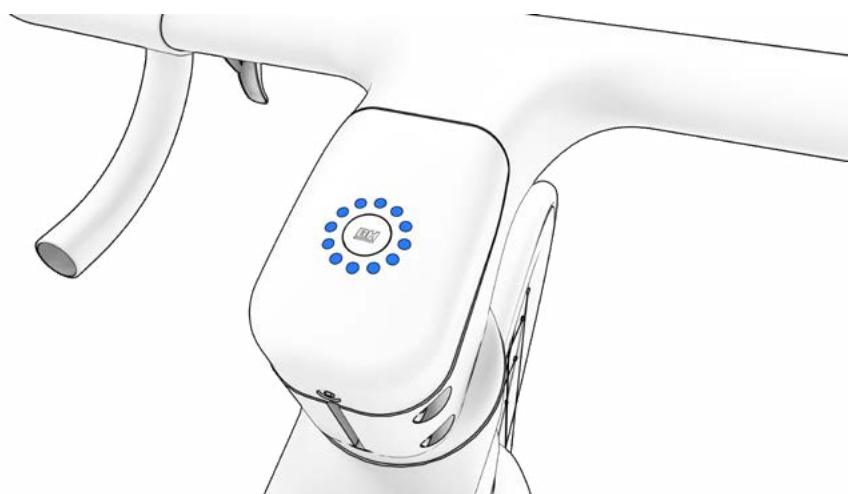

CHOIX DU MODE D'ASSISTANCE AU PÉDALAGE

Le système possède les modes d'assistance au pédalage suivants :

- **Boost** : identifiable par la couleur **rouge**. Utiliser ce mode pour exploiter la puissance du système à son maximum.
- **Trail** : identifiable par la couleur **orange**. Utiliser ce mode pour monter des pentes difficiles.
- **Eco** : identifiable par la couleur **verte**. Utiliser ce mode pour parcourir la plus longue distance possible.
- **No assist** : identifiable par la couleur **blanche**. Utiliser ce mode pour circuler sans aucune puissance d'assistance. Toutes les autres fonctions de la commande de contrôle peuvent être utilisées.

Pour passer d'un mode d'assistance à l'autre, l'utilisateur doit appuyer une fois sur le bouton multifonction pour augmenter le niveau d'assistance et deux fois de suite pour le diminuer.

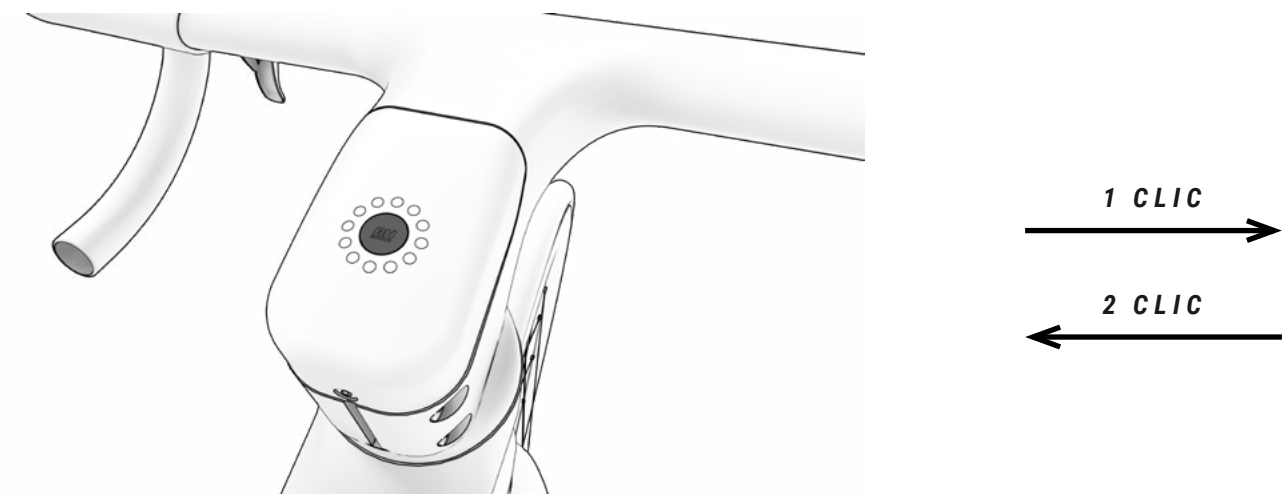

NIVEAUX D'ASSISTANCE

Afin d'augmenter la durée de vie de la batterie et d'éviter une décharge complète qui pourrait l'endommager, les modes d'assistance sont limités en fonction de l'état de charge de la batterie :

- Charge de la batterie supérieure à 20% : 100% du niveau d'assistance le plus élevé sont disponibles.
- Charge de la batterie entre 10% et 20% : niveau d'assistance limité à 50% du niveau d'assistance le plus élevé.
- Charge de la batterie entre 5% et 10% : niveau d'assistance limité à 25% du niveau d'assistance le plus élevé.
- Charge de la batterie entre 1% et 5% : l'assistance n'est pas autorisée. Seuls les feux peuvent être allumés.

MODE WALK ASSIST

La commande propose également le mode Walk Assist qui permet d'aider l'utilisateur à transporter le vélo à pied. Pour activer ce mode, il suffit de maintenir le bouton de la commande de contrôle enfoncé (peu importe le mode d'assistance sélectionné lorsque ce bouton est maintenu enfoncé). Les voyants de la commande CORE se mettent à clignoter de couleur bleue pour indiquer que le mode Walk Assist est activé. Pour quitter ce mode, il suffit de relâcher le bouton.

DÉBUT DU PÉDALAGE

Avant de poser les pieds sur les pédales, vous devez vous asseoir sur la selle et tenir fermement le guidon. Il convient d'être particulièrement vigilant si vous commencez à pédaler lorsque vous utilisez un mode d'assistance élevé (modes TRAIL et BOOST), car le moteur répondra avec une poussée maximale et vous risquez de perdre le contrôle. Pour faciliter l'accélération, le moteur fournit une poussée initiale supplémentaire dès que vous commencez à pédaler. Ainsi, une force minimale est nécessaire pour mettre le vélo en mouvement, ce qui vous permet de vous insérer rapidement et en toute sécurité dans la circulation.



Commencez à pédaler avec un rapport de vitesse court (vitesses supérieures) et un mode d'assistance faible (mode ECO). En plus d'offrir un meilleur contrôle et une plus grande sécurité sur le vélo, ce mode nécessite moins de consommation d'énergie et garantit donc une plus grande autonomie. Commencer à pédaler avec un mode d'assistance plus élevé (modes TRAIL et BOOST) peut mettre l'utilisateur en danger.



Lorsque l'utilisateur pousse le vélo tout en marchant à côté de celui-ci, il doit s'assurer que le système est déconnecté.

AFFICHAGE DU NIVEAU DE CHARGE DE LA BATTERIE

Une charge de 100 % permet une autonomie de 190 km. Le niveau de charge de la batterie peut être affiché de différentes manières. L'indicateur de niveau de charge de la batterie indique la capacité restante estimée de la batterie dans tous les cas :

- **Appareils Garmin :** Les appareils Garmin affichent également le niveau de charge de la batterie sur leur interface:



Sur les modèles équipés de l'écran Core, le niveau de charge de la batterie est indiqué par un anneau de diodes électroluminescentes. Le niveau actuel de la batterie peut être interprété en fonction du nombre de diodes allumées. Gardez à l'esprit que la couleur affichée se réfère uniquement au mode d'assistance actuel.

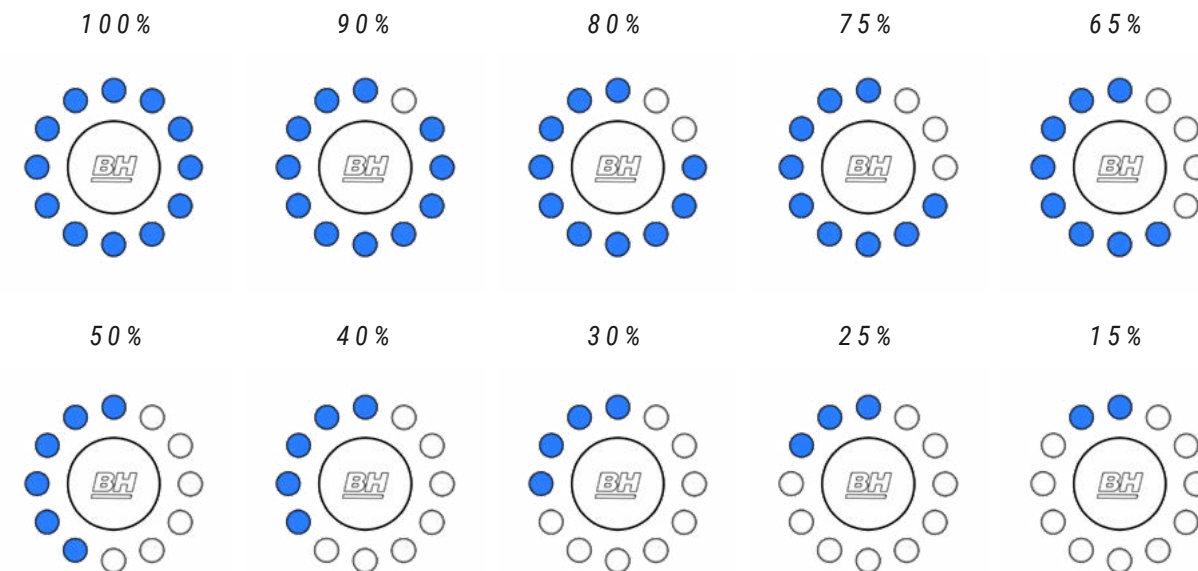

VISUALIZACIÓN NIVEL DE CARGA DE LA BATERÍA XPRO DUAL DISCHARGE

La batterie externe XPRO DD augmente l'autonomie standard de 190 km à 250 km. En appuyant sur le bouton de la batterie XPRO DD, un anneau s'allume autour du bouton. La couleur de cet anneau indique le niveau de charge de la batterie XPRO DD. Vert 100-75%, bleu 75-50%, jaune 50-25%, rouge 25-10% et rouge clignotant 10-0%.

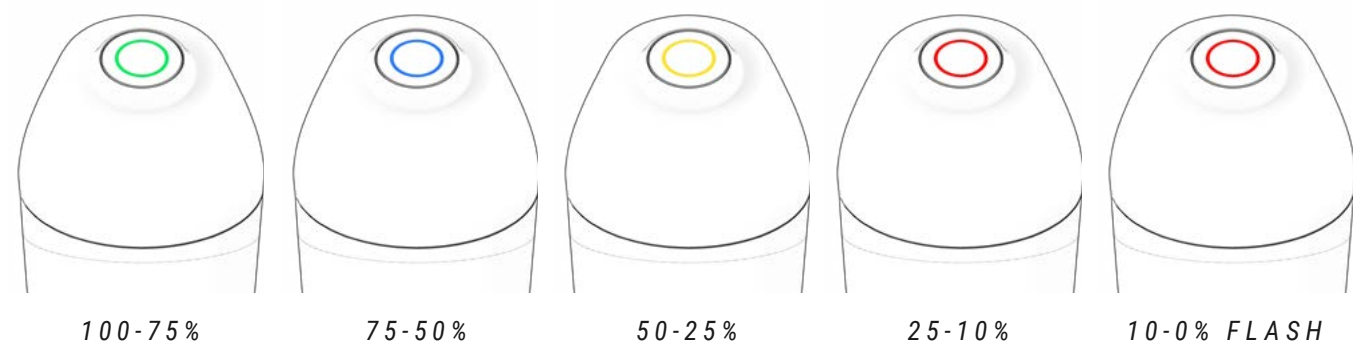

Sur les modèles équipés de l'écran Core, le niveau de charge de la batterie XPRO DD est indiqué par l'anneau de DEL. La capacité de la batterie XPRO DD sera ajoutée à la capacité de la batterie interne du vélo et l'écran affichera la charge totale des deux batteries comme suit :

Si les deux batteries sont chargées à 100 %, l'écran affichera le niveau de charge à 100 %.

100% BATTERIE INTERNE: 410 WH
100%

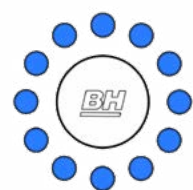

100% BATTERIE INTERNE + XPRO DD: 410 WH + 180 WH
100%



BATTERIE ET CHARGEUR

La batterie de ce vélo BH contient des cellules de lithium-ion, la technologie la plus innovante en termes de densité énergétique (énergie emmagasinée par kilogramme de poids et par cm³ de volume).

Les batteries au lithium-ion possèdent les caractéristiques suivantes :

- Leurs performances diminuent dans les milieux extrêmement froids ou chauds.
- Une autre caractéristique des batteries au lithium-ion de BH réside dans le fait qu'elles sont dépourvues d'« effet mémoire » et que les déchargements incomplets n'ont donc aucune répercussion sur leur fonctionnement et capacité de recharge.
- Elles perdent leur charge de manière naturelle et progressive avec l'utilisation. La batterie peut se décharger entièrement (100 %) environ 500 fois avec une détérioration maximale de la batterie de l'ordre de 20 %. En cas de déchargements partiels, seule la partie déchargée est prise en considération. À titre d'exemple, si la batterie est rechargée à chaque fois que son niveau de charge descend de 25 %, il est possible de la recharger à 100 % de sa capacité d'origine jusqu'à 2 000 fois. En conclusion, la durabilité garantie de la batterie avec une dégradation maximale de cette dernière de 20 % s'élève au moins à 20 000 km.

RECHARGE DE LA BATTERIE

Due to its advanced lithium-ion technology, there is no need to wait for the battery to completely discharge before connecting it to the charger. Likewise, it is also not necessary to charge it to 100% before using it again. But bear in mind that, in order to achieve a maximum operating range, a full charge is recommended.

1. ALLUMER L'AFFICHEUR. LA RECHARGE EST IMPOSSIBLE SI CELUI-CI EST ÉTEINT.
2. OUVRIR LE CACHE QUI PERMET D'ACCÉDER AU PORT DE RECHARGE.



3. RACCORDER TOUT D'ABORD LE CÂBLE À LA BATTERIE PUIS À LA PRISE DE COURANT.

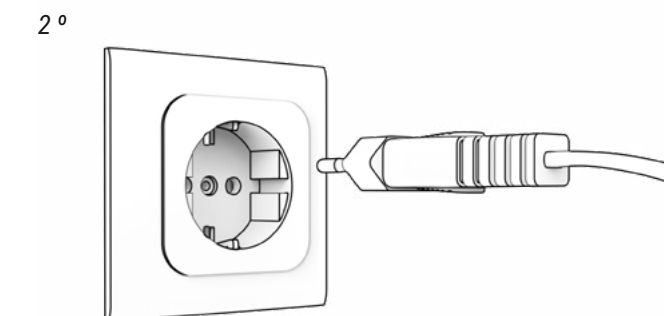
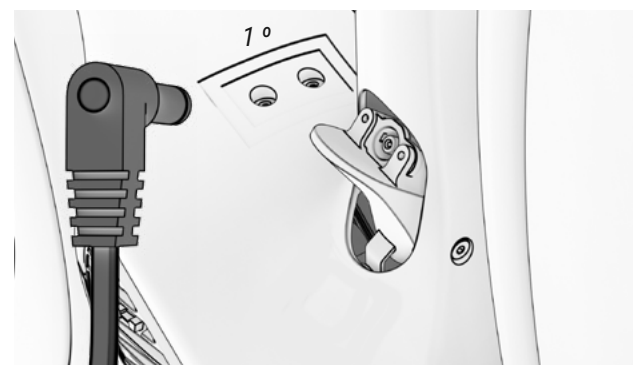

4. CONSULTER L'ÉTAT DE LA CHARGE ET LES ERREURS.



- | | | | |
|--|------------------|--|----------------------------|
| | 100% CHARGÉ | | CHARGEMENT |
| | ATTENDRE (FLASH) | | PROBLÈME DE CHARGE (FLASH) |

5. DÉBRANCHER TOUT D'ABORD LE CHARGEUR DE LA BATTERIE PUIS LE CÂBLE DE LA PRISE DE COURANT.

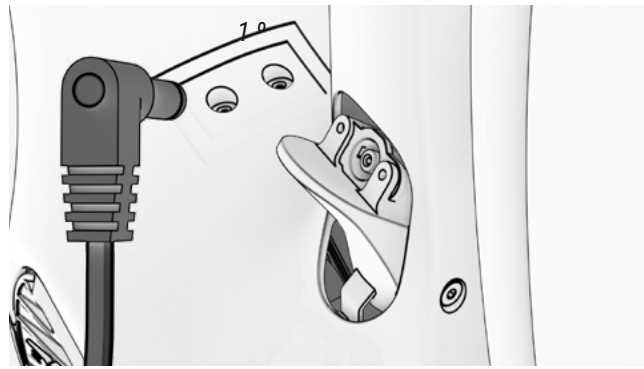

6. REMETTRE PRÉCAUTIONNEUSEMENT LE CACHE DU PORT DE RECHARGE POUR ÉVITER TOUTE INFILTRATION DE SALETÉ ET D'HUMIDITÉ.

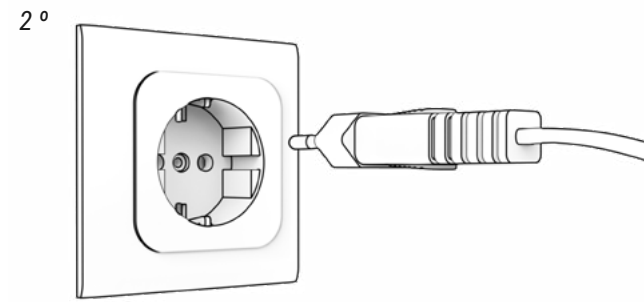

7. LA BATTERIE XPRO SE RECHARGE SI ELLE SE TROUVE DANS LE PORTE-BIDON, SI LE VÉLO EST EN COURS DE RECHARGE ET SI L'AFFICHEUR EST ALLUMÉ.

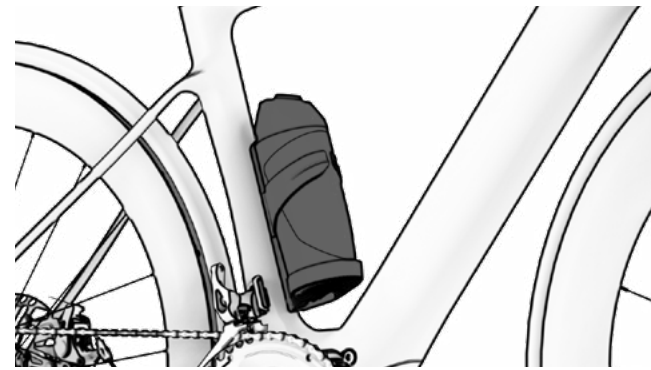

- ⚠ Ne jamais recharger ou utiliser une batterie détériorée.
- ⚠ Redoubler d'attention et ne pas toucher le chargeur pendant le processus de recharge. Celui-ci peut être très chaud, surtout lorsque les températures ambiantes sont élevées.
- ⚠ En cas de survenue d'une défaillance pendant la recharge de la batterie, retirer la fiche d'alimentation du chargeur de la prise et attendre que la batterie refroidisse.
- ⚠ Ne jamais toucher la fiche d'alimentation, la fiche de chargement ni les contacts avec les mains mouillées.
- ⚠ Vérifier l'absence de matières étrangères au niveau des contacts de la batterie avant de la remettre sur le vélo.
- ⚠ Ne pas brancher la fiche d'alimentation du chargeur au port de chargement de la batterie ou du vélo si ce dernier est mouillé ou humide. Ne brancher la fiche d'alimentation qu'après s'être assuré que le port de chargement de la batterie ou du vélo est complètement sec.
- ⚠ Ne pas soumettre la fiche d'alimentation à des contraintes excessives et ne pas tirer sur le câble lorsque la fiche est raccordée à la batterie.
- ⚠ Éteindre le système d'assistance au pédalage avant de retirer la batterie de son logement sur le vélo.

- ⚠ Utiliser les deux mains pour retirer la batterie de son logement en veillant à ne pas la laisser tomber. Une chute de la batterie sur le pied peut provoquer des blessures et l'endommager.

BATTERIE XPRO DUAL DISCHARGE

La batterie supplémentaire ou Extender XPro DD permet d'accroître l'autonomie du vélo. Se présentant sous la forme d'un bidon, il s'agit d'une batterie externe de 180 Wh qui s'insère dans le porte-bidon spécifiquement conçu à cet effet. Ce porte-bidon doit être installé et correctement connecté au système par une boutique agréée. Une fois le porte-bidon installé, il suffit d'y insérer la batterie externe pour la raccorder au système. En d'autres termes, il s'agit d'une batterie Plug&Ride qui ne requiert ni branchement ni opérations supplémentaires pour fonctionner.



PORTE-BIDON XPRO DD

Le porte-bidon est pourvu d'un connecteur étanche afin de garantir la protection du système. Le cycliste peut donc y insérer un bidon d'eau classique ou laisser le porte-bidon tel quel.

MODES D'ÉCONOMIE D'ÉNERGIE

La batterie a été conçue pour en garantir une longue durée de vie utile. Ceci est rendu possible grâce aux modes d'économie d'énergie qui préviennent toute consommation inefficace de la batterie :

- **Mode transport** : la batterie dispose d'un mode Transport utilisé pour minimiser la consommation interne pendant le transport du vélo de l'usine au magasin. L'utilisateur peut quitter définitivement ce mode en chargeant la batterie à 100 % avant la première utilisation.

Le système ne désactive le mode Transport qu'à partir du moment où la batterie est entièrement chargée (retour perpétuel et rapide sous ce mode pour protéger la batterie). Une recharge complète de la batterie s'avère donc nécessaire pour que le mode Transport soit définitivement désactivé.

- **Mode veille** : pour minimiser la consommation interne, la batterie passe automatiquement en mode veille. Ce passage se fait de manière totalement automatique lorsqu'aucune recharge, aucun déchargement ni aucune communication ne sont détectés avec la batterie pendant une durée de 10 minutes. Ce mode se charge entre autres d'éteindre automatiquement la commande de contrôle lorsque celle-ci n'est pas utilisée pendant 10 minutes (lorsque l'utilisateur l'a laissée allumée après avoir rangé son vélo, par exemple).

L'utilisateur peut quitter ce mode en allumant tout simplement la commande de contrôle du vélo.

- **Mode veille renforcée ou *deep sleep*** : afin de protéger la batterie pendant les longues périodes d'inactivité ou d'inutilisation du vélo (en hiver, par exemple), la batterie passe automatiquement en mode veille renforcée ou *deep sleep*. Ce passage se fait de manière automatique lorsque l'une des situations suivantes se présente :
 - Si le niveau de charge de la batterie est inférieur à 1 %, celle-ci passe en mode veille renforcée ou *deep sleep* si elle n'a pas quitté le mode veille depuis 10 minutes.
 - Si le niveau de charge de la batterie est inférieur à 10 %, celle-ci passe en mode veille renforcée ou *deep sleep* si elle n'a pas quitté le mode veille depuis 48 heures.
 - Si le niveau de charge de la batterie est inférieur à 40 % : le mode veille renforcée ou *deep sleep* s'active lorsque la batterie n'a pas quitté le mode veille depuis 14 jours.
 - Si le niveau de charge de la batterie est inférieur à 80 % : le mode veille renforcée ou *deep sleep* s'active lorsque la batterie n'a pas quitté le mode veille depuis 30 jours.

L'utilisateur peut quitter le mode veille renforcé ou *deep sleep* en appuyant sur le bouton SOC (bouton de vérification du niveau de charge) de la batterie pendant 5 secondes ou en branchant le chargeur à la batterie. Tous les voyants scintillent 2 fois en mode veille et 1 fois en mode veille renforcée ou *deep sleep*.

APP BH BIKES ICONNECT-Z

L'application BH Bikes iConnect permet de personnaliser la configuration du système d'assistance au pédalage :

- Modification de la couleur des niveaux d'assistance
- Modification des paramètres de pourcentage d'assistance (0-100 %) et d'accélération de chaque niveau d'assistance

Téléchargez l'application sur IOS ou Android et suivez les étapes ci-dessous pour associer votre vélo à l'application :

App Store: <https://apps.apple.com/es/app/bh-bikes-icconnect/id1494346206>



Google Play: <https://play.google.com/store/apps/details?id=com.bh.ebikelight>



Regardez la vidéo du fonctionnement de l'application dans le lien suivant :

<https://youtu.be/k4sOiG0cX3U>



FONCTIONNEMENT AVEC UN DISPOSITIF GARMIN

La connexion ANT+ avec un appareil Garmin permet d'accéder à des fonctions supplémentaires d'affichage et de contrôle d'assistance. La connexion de la ceinture Heart Rate se fait à travers l'appareil Garmin. La marche à suivre pour connecter l'i-Remote à l'appareil Garmin est décrite ci-dessous. Comme illustré sur l'image du sixième point, il est possible de vérifier l'état de la batterie du vélo depuis l'appareil Garmin même, mais aussi de sélectionner le niveau d'assistance au pédalage souhaité.

1. APPUYER SUR « AJOUTER CAPTEUR ».

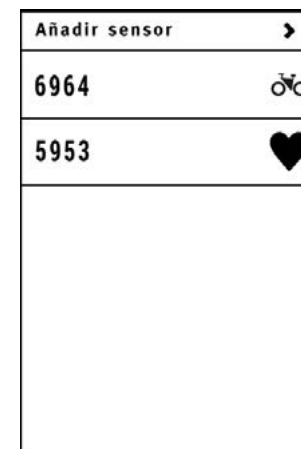

2. APPUYER SUR « EBIKE ».

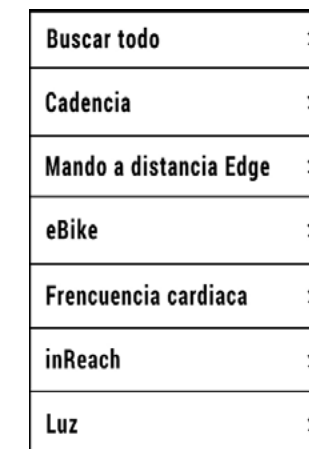

3. COUPLAGE AVEC GARMIN.

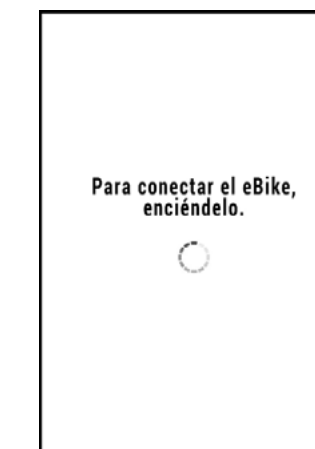

4. SÉLECTIONNER L'E-BIKE.

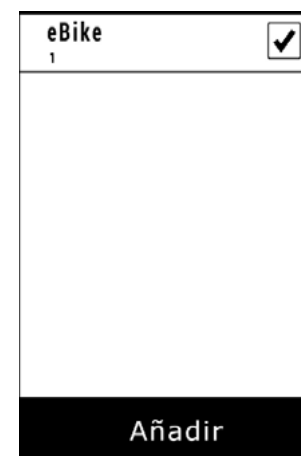

5. SÉLECTIONNER LE CAPTEUR CRÉÉ.

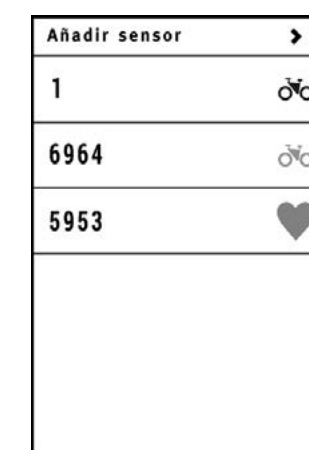

6. GARMIN CONNECTÉ.



CODES D'ERREUR

En cas de survenue d'une erreur, celle-ci est indiquée sur l'afficheur. Les erreurs et actions à réaliser sur les afficheurs Core et les afficheurs X-Display sont indiquées dans les tableaux qui suivent.

Sur les modèles équipés de l'afficheur Core Display, les erreurs sont indiquées par l'allumage de voyants. Il est fait référence à une erreur précise en fonction du nombre de voyants allumés et du nombre de voyants éteints. Les problèmes susceptibles de survenir sont décrits ci-dessous :



DESCRIPTION DES ERREURS

Non.	Code	Description	Action à réaliser
0		Système normal	
1		Surintensité	Vérifier le bon serrage du connecteur entre le moteur et le régulateur. Si aucune anomalie n'est observée, remplacer le régulateur par un neuf.
2		Courant statique au-dessus de la limite	Remplacer le régulateur.
3		Accélération ou signal TMM anormal	Vérifier le bon serrage du connecteur entre le capteur TMM et le régulateur. Vérifiez également que la position de l'aimant est correcte.
4		Absence de phase moteur	Vérifier le connecteur du moteur ou le régulateur.

DESCRIPTION DES ERREURS

Non.	Code	Description	Action à réaliser
5		Erreur du capteur à effet Hall	Vérifier le bon serrage du connecteur entre le moteur et le régulateur. Le capteur à effet Hall de l'intérieur du moteur est cassé. Le remplacer par un nouveau capteur ou remplacer le moteur. Remplacer le régulateur (faux contact du câble régulateur-moteur).
8		Tension de batterie insuffisante	Changer la batterie ou vérifier la sortie de la batterie
9		Moteur bloqué	Arrêt du moteur pour cause d'accident ou moteur calé.
10		Courant supérieur à la limite	Remplacer le régulateur (faux contact du câble régulateur-moteur).
11		Alarme de surchauffe du moteur	Si la température dépasse la valeur de réglage, le courant commence à diminuer progressivement.
12		Protection contre la surchauffe du moteur	Le régulateur stoppe son fonctionnement lorsque le système entre sous le mode de protection contre la surchauffe.
13		Erreur de communication	<ol style="list-style-type: none"> 1. La ligne de communication a été desserrée. Vérifier le câble de communication et son connecteur. 2. Le MCU du régulateur ne fonctionne plus. Remplacer le régulateur. 3. Le fil TMM est court-circuité. Vérifier en débranchant le capteur TMM. 4. Les fils du capteur à effet Hall du moteur sont court-circuités. Débrancher le connecteur du moteur et vérifier de nouveau. 5. Les fils d'alimentation du moteur ont touché les fils du capteur Hall, ce qui a endommagé et court-circuité ce dernier. 6. Les éléments de communication de l'afficheur ne fonctionnent plus. Remplacer l'afficheur. 7. Vérifier le bon serrage de la ligne de communication de l'afficheur et du convertisseur CAN (REVO UNIQUEMENT).
14		Erreur de pied	Retirer les pieds des pédales et rallumer.
33		Fault_e_SpeedSensorNoInts	Éteindre complètement le système puis le rallumer. Si le problème persiste, prendre contact avec le revendeur e-Bike.

PRÉSENTATION GÉNÉRALE DE L'I-BUTTON

Ce document contient des instructions pour le branchement, la modification et la personnalisation des iButtons utilisés sur les vélos électriques iAerolight, iGravelX et iRS1.

Les iButtons sont des dispositifs compacts conçus pour être fixés sur le guidon des vélos de route à l'aide du ruban de guidon, sans outils supplémentaires. Chaque dispositif peut être associé à deux fonctions distinctes : l'une qui s'active par une pression brève (quick press) et l'autre par une pression prolongée (long press). Ces fonctions peuvent inclure, par exemple, l'allumage ou l'extinction du feu du vélo ou l'augmentation ou la diminution de l'assistance.

Grâce à son système de fixation flexible, chaque iButton peut être positionné sur le guidon en fonction du confort ergonomique du cycliste, ce qui facilite une utilisation intuitive pendant le pédalage.

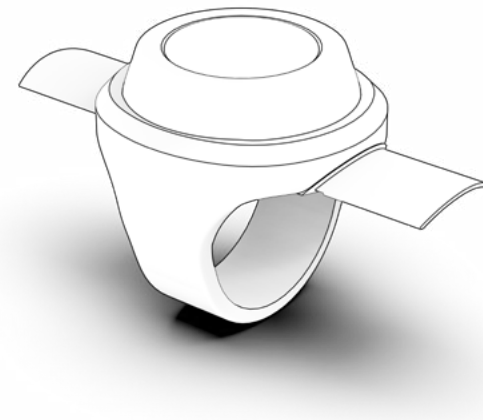

PROCÉDURE D'APPAIRAGE OU DE RENOMMAGE DE L'IREMOTE OU DE L'ICORE VIA IBUTTON

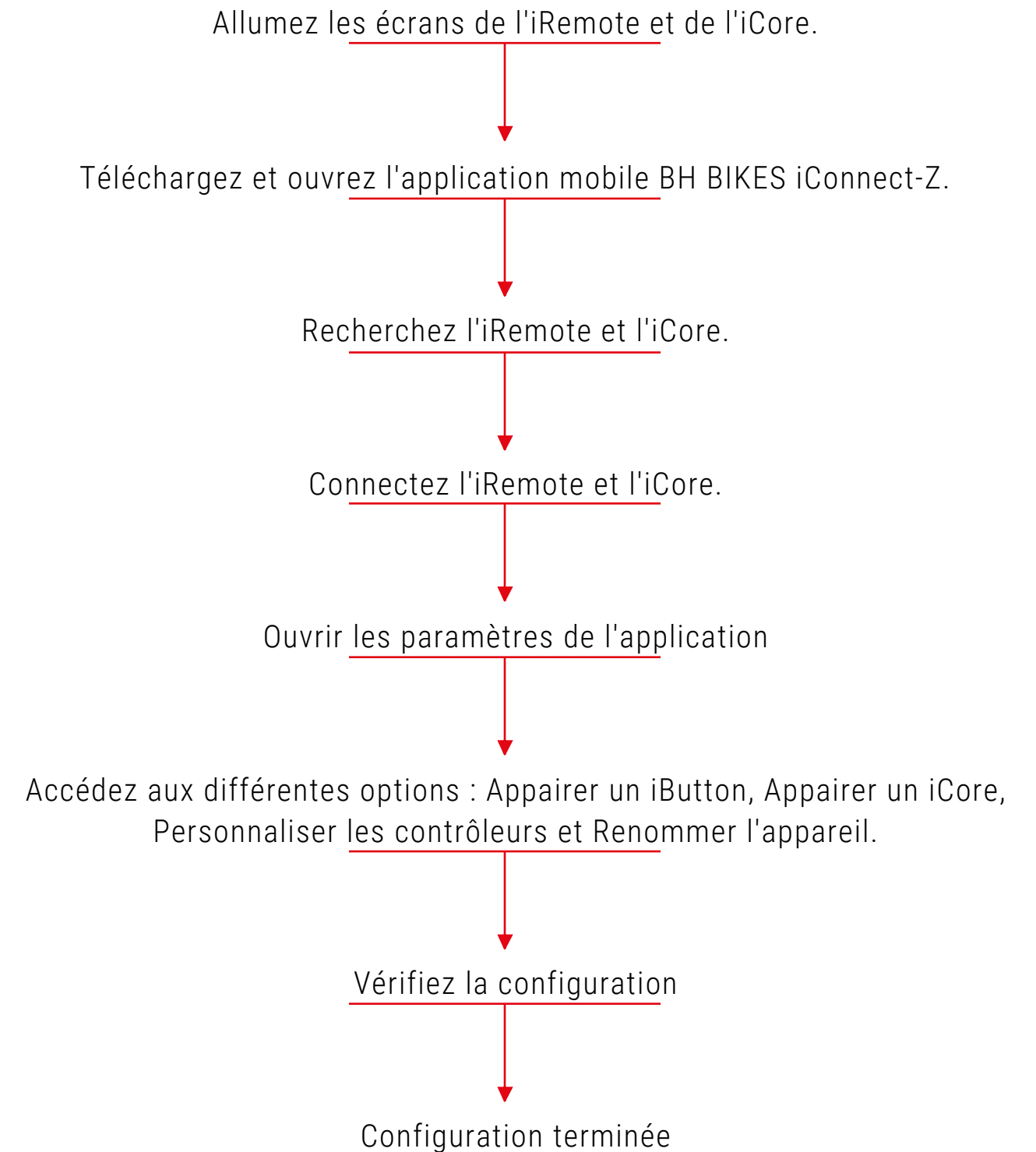

INTERCONNEXION ENTRE L'ICORE ET L'IREMOTE AVEC L'IBUTTON

La procédure pour associer l'iCore ou l'iRemote à l'iButton est la suivante :

1. ALLUMEZ L'ICORE/
IREMOTE.

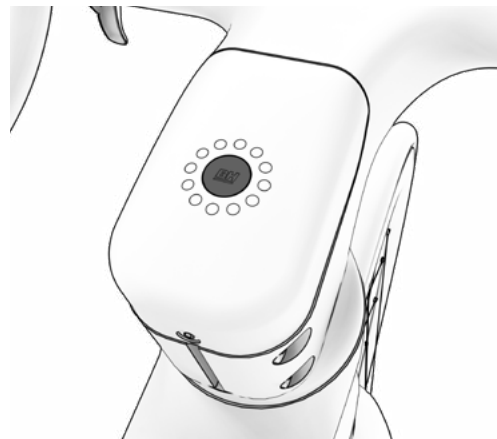

iCore

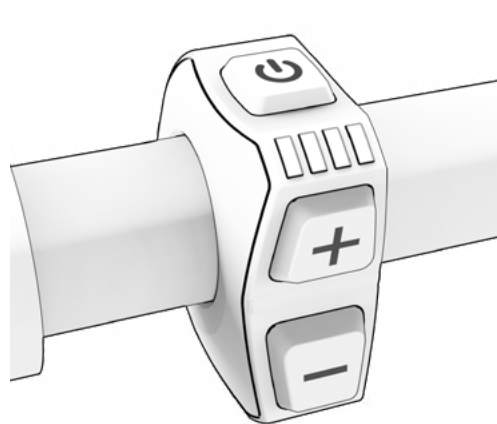

iRemote

2. TÉLÉCHARGER
L'APPLICATION BH BIKES
ICONNECT-Z.



3. OUVRIR L'APPLICATION ET SE CONNECTER À L'ICORE/IREMOTE.

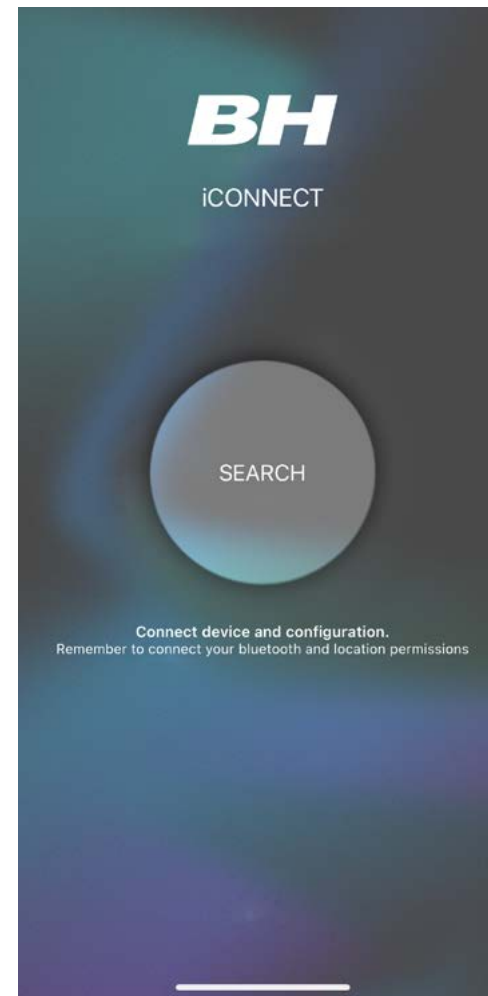
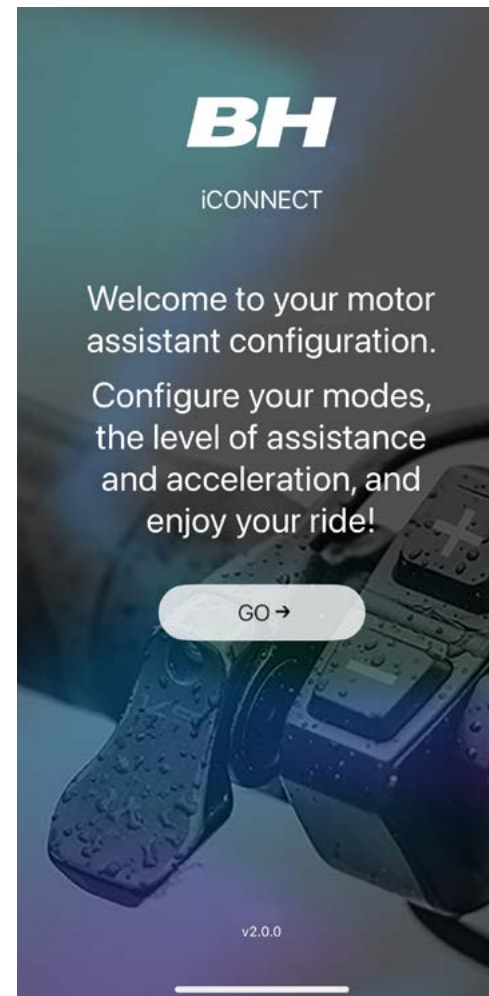

4. CLIQUEZ SUR "PAIRING CONTROLLERS" (APPARIER LES
MANETTES) ET SÉLECTIONNEZ "RIGHT IBUTTON" (IBUTTON
DROIT).

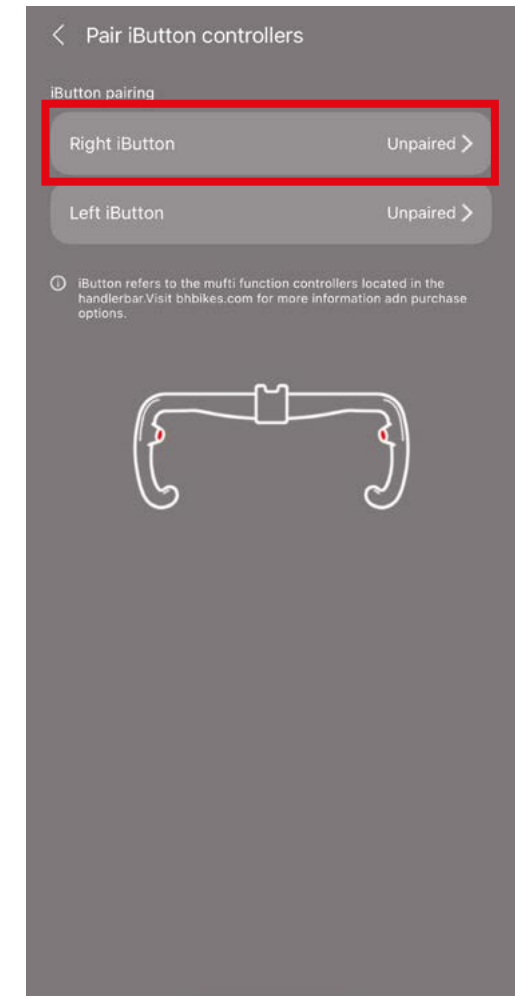
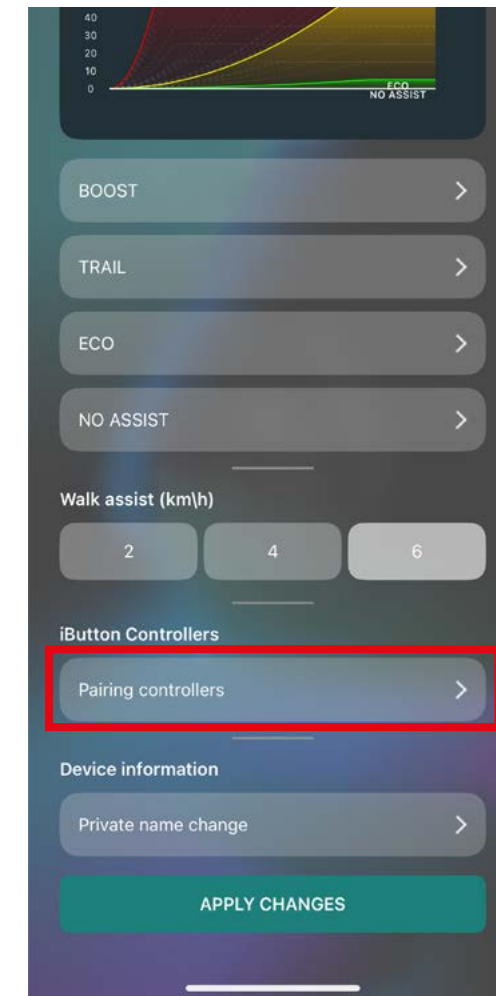

5. MAINTENEZ LE BOUTON I ENFONCÉ ET SÉLECTIONNEZ-LE SUR L'ÉCRAN DU TÉLÉPHONE LORSQU'IL S'AFFICHE.

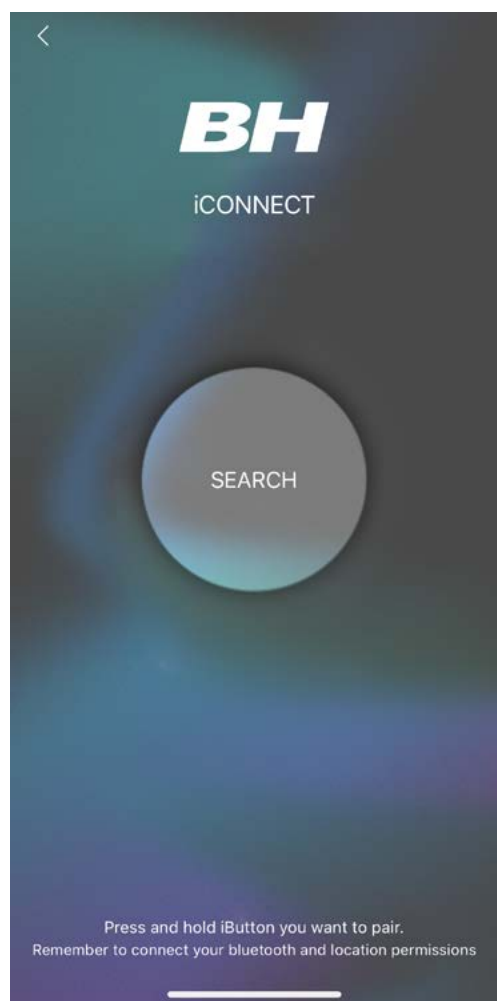

6. ATTENDEZ LA CONFIRMATION DE L'APPLICATION POUR VOUS ASSURER QUE LA CONNEXION S'EST BIEN ÉTABLIE.

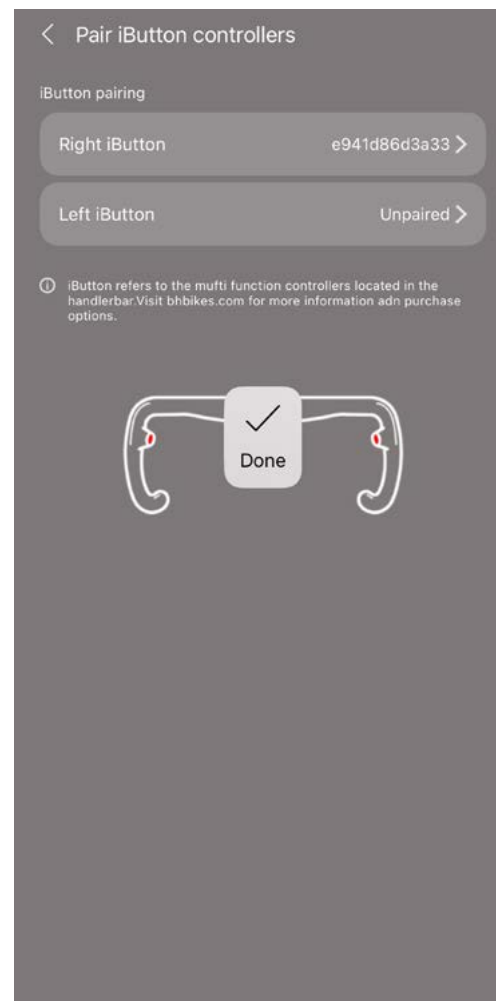

7. CLIQUEZ SUR "APPLY CHANGES" (APPLIQUER LES MODIFICATIONS).

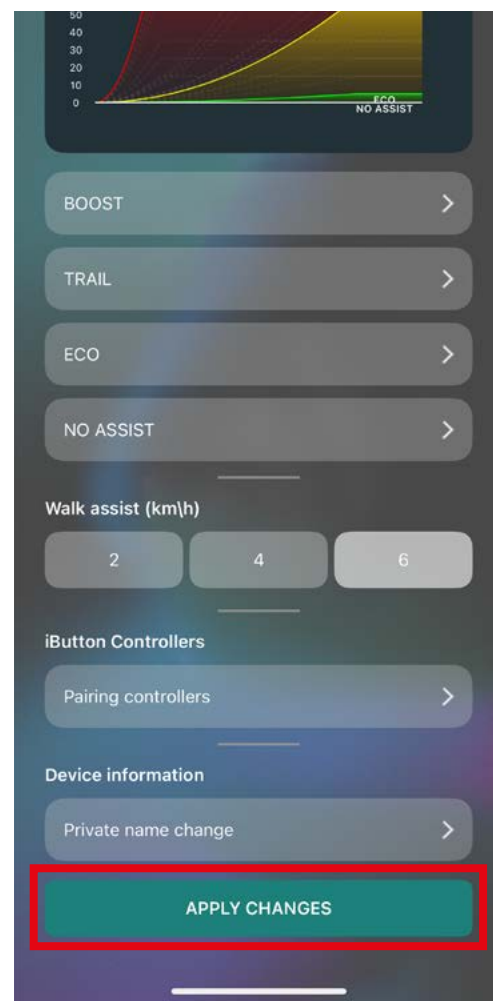

8. RÉPÉTER LA PROCÉDURE POUR ASSOCIER LE BOUTON GAUCHE (BOUTON DROIT).

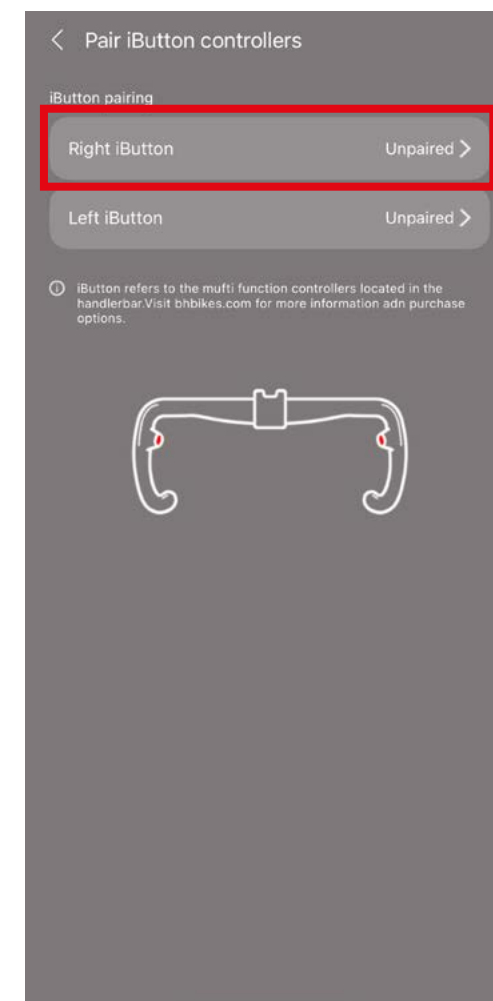

CONFIGURATION DES FONCTIONS DE L'IBUTTON

La procédure de configuration des fonctions des iButton est la suivante :

1. CLIQUEZ SUR "CUSTOMIZE CONTROLLERS" (PERSONNALISER LES CONTRÔLEURS).

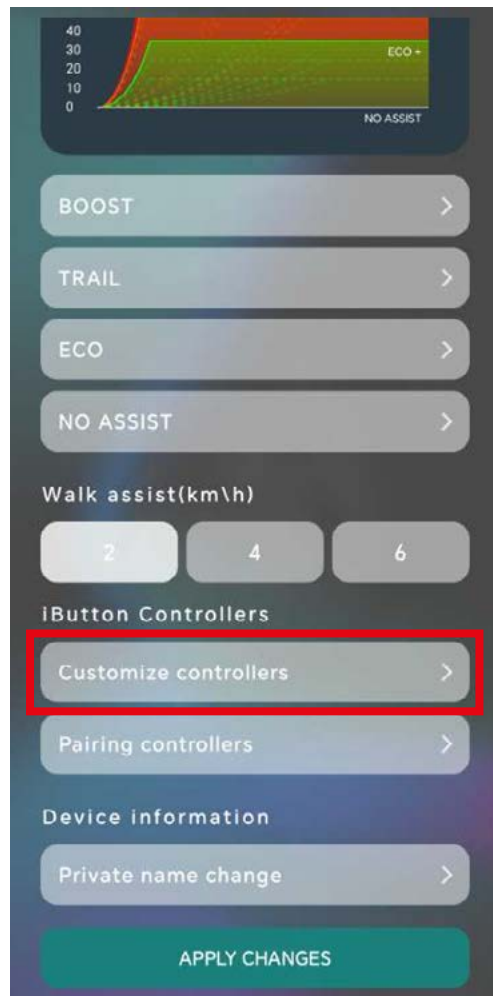

2. MODIFIER LES FONCTIONS DE PRESSION BRÈVE OU LONGUE DES IBUTTON PARMIS LES OPTIONS DISPONIBLES.

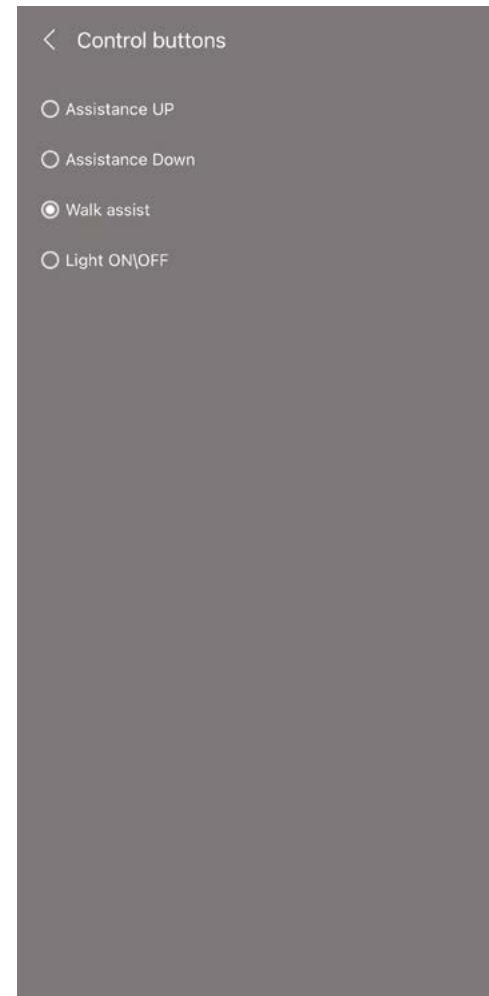
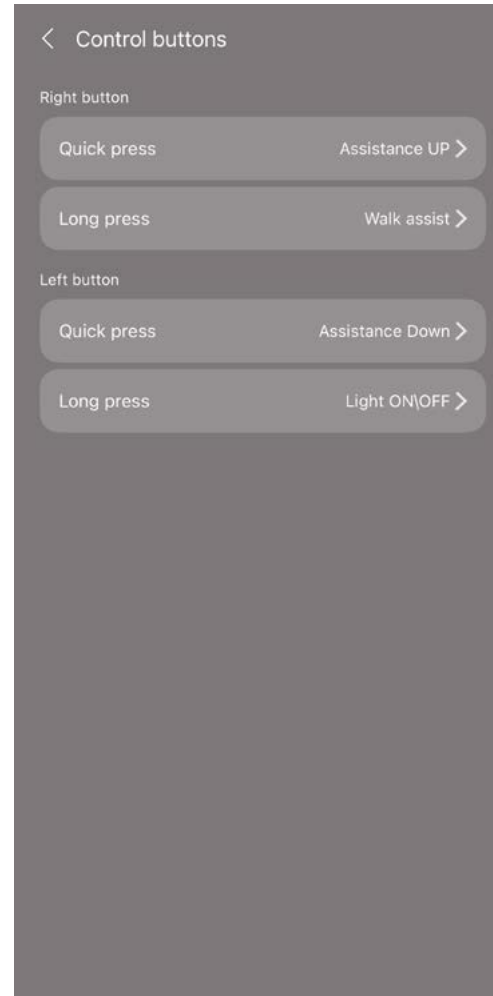

3. CLIQUEZ SUR "APPLY CHANGES" (APPLIQUER LES MODIFICATIONS).

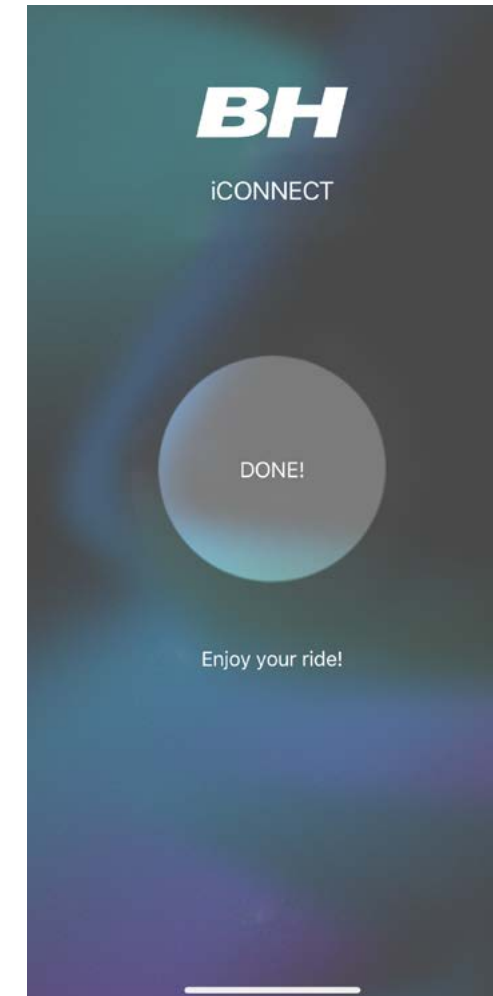
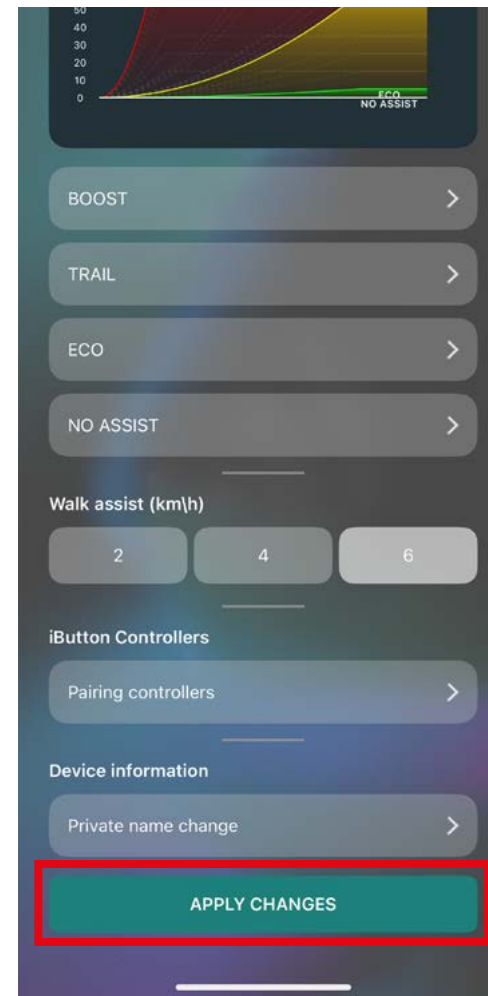

CHANGEMENT DE NOM DE L'IREMOTE ET DE L'ICORE

La procédure à suivre pour renommer l'iremote et l'icore est la suivante :

1. CLIQUEZ SUR "PRIVATE NAME CHANGE" (CHANGEMENT DE NOM PRIVÉ).

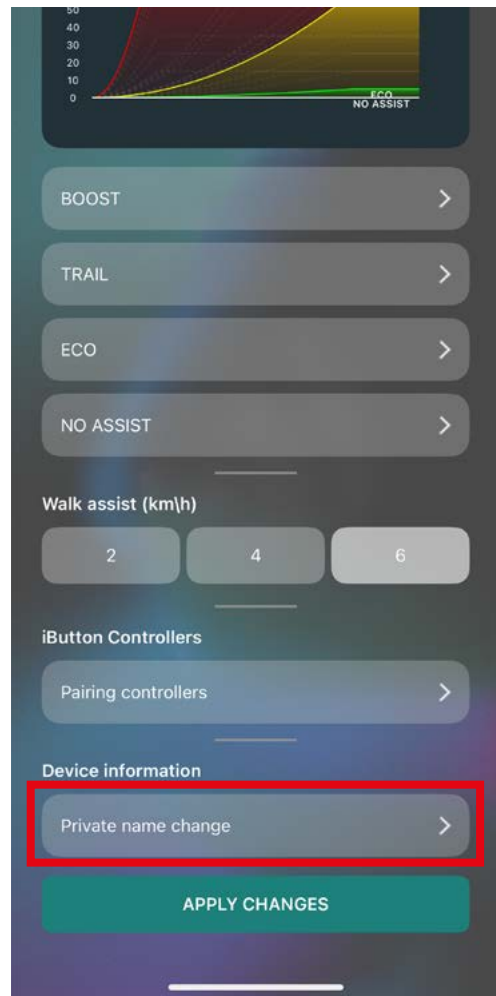

2. SAISISSEZ LE NOUVEAU NOM ET CLIQUEZ SUR "OK".

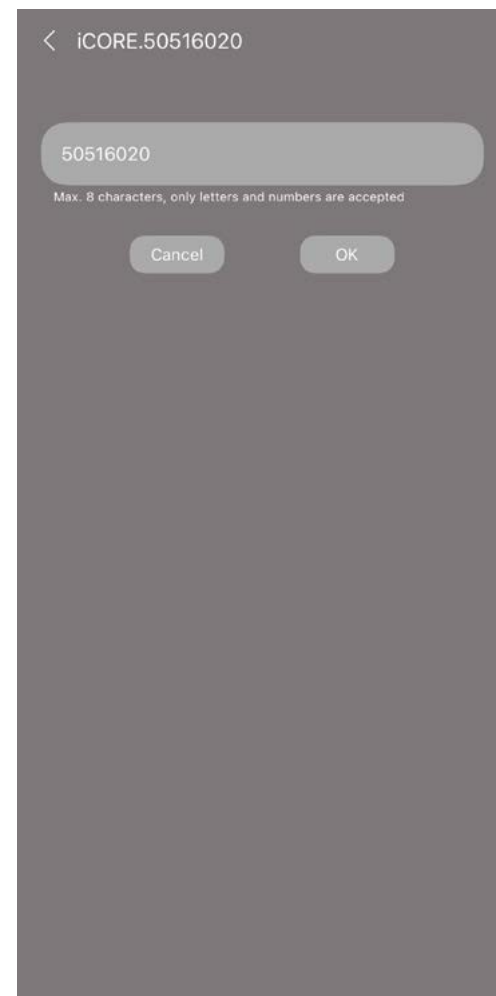

3. C'EST CE NOUVEAU NOM QUI S'AFFICHERA DANS L'APPLICATION.

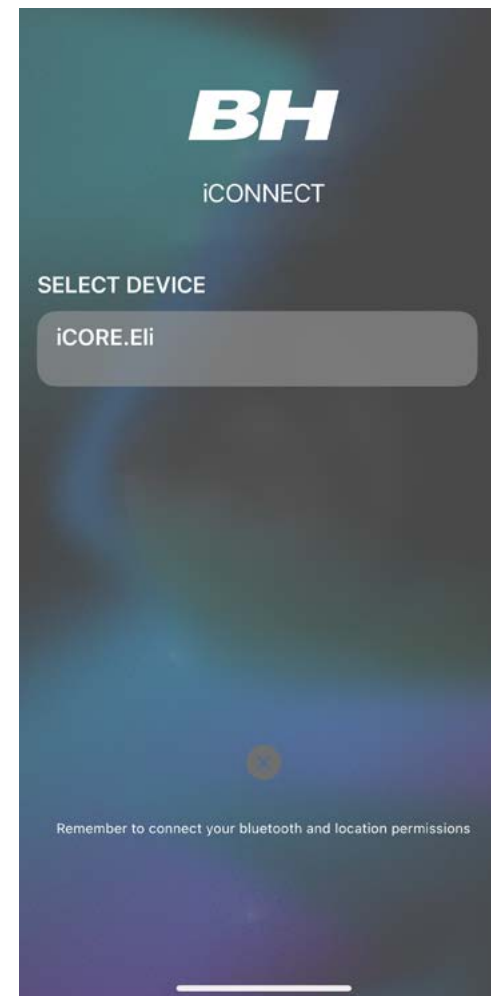

UNE FOIS LE CHANGEMENT DE NOM EFFECTUÉ, L'APPAREIL S'ÉTEINDRA AUTOMATIQUÉMENT.

VEUILLEZ LE RALLUMER.

07 TAILLES ET DIMENSIONS

TOUS LES MODÈLES

IGRAVELX

	H1	H2	H3	H4	H5	H6	H7	H8	A1	A2	REACH	STACK
SM	498	120	390	528	592	428	1009	75	73.75	70.5	370	540
MD	515	140	390	548	601	428	1019	72	73	71	377	557
LA	540	160	390	566	614	428	1031	73	72.75	71.5	387	579
XL	560	180	390	585	630	428	1048	73	72.75	71.5	398	601

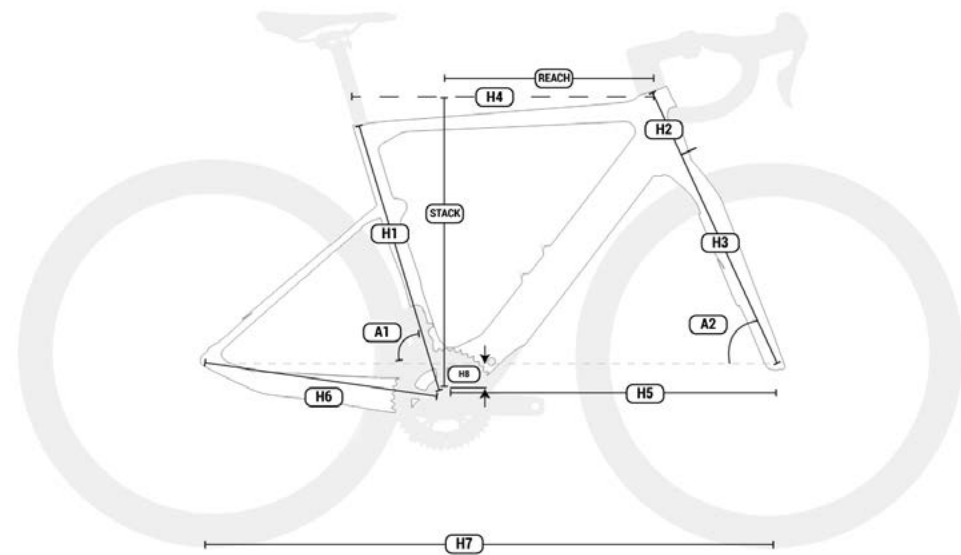

08 SPÉCIFICATIONS TECHNIQUES

SPÉCIFICATIONS GÉNÉRALES

Caractéristique	Modèles	Spécification
Matériau		
Cadre	EC246 / EC226	Aluminium
	EC296 / EC286 / EC276	Carbon
Fourche	Tous	Carbon
Utilisation recommandée	Tous	Gravel
Dimensions	Tous	SM, MD, LA, XL
Débattement de la fourche	Tous	60mm
Hauteur maximale des entretoises de direction	Tous	2x15 + 1x10mm (déjà coupées)
Tube de direction de la fourche	Tous	Entièrement en carbone 1.5", cónico
Taille de la roue	Tous	700C
Taille maximale du pneu	Tous	45mm
Pédale	Tous	BB386
Largeur du boîtier de pédalier	Tous	86,5 mm
Diamètre intérieur du boîtier de pédalier	Tous	46 mm
Pattes avant standard	Tous	Thru Axle
Essieu avant standard	Tous	100 mm
Filetage du pas de l'essieu avant	Tous	12x1.0mm
Pattes arrière standard	Tous	Thru Axle
Essieu arrière standard	Tous	145mm
Filetage du pas de l'essieu arrière	Tous	12x1.0mm
Tige de selle	Tous	Carbono Gravel X
Diamètre du collier de la tige de selle	EC296 / EC286 / EC276	Intégré
Angle du dérailleur	Tous	66-63°

Caractéristique	Modèles	Spécification
Taille minimale du grand plateau	Tous	48 dents
Taille maximale du grand plateau	Tous	42 dents
Taille minimale du petit plateau	Tous	34 dents
Taille maximale du petit plateau	Tous	42 dents
Triple plateau compatible	Tous	No
Facteur Q- minimal Factor	Tous	145mm
Longueur maximale de manivelle	Tous	177mm
Dropout	Tous	Removable Gravel X Carbon
Transmission compatible	Tous	Shimano, Sram (non mécanique) y Campagnolo (non mécanique).
Frein avant	Tous	160 mm
Diamètre mini/maxi disque arrière	Tous	140mm mini / 160mm maxi
Câblage	Tous	Intern System ACR
Porte-bouteille	Tous	2
Ensemble garde-boue	Tous	Non
Compatible avec les remorques	Tous	Non
Siège enfant Siège enfant	Tous	Non
Compatible avec les remorques	Tous	Non
Compatibilité avec les potentiomètres	Tous	Oui
Poids maximum recommandé (cycliste+équipement+sacs)	Tous	120 kg (en fonction des pneumatiques)

MOTOR BH-2EZMAG SPÉCIFICATIONS

Caractéristique	Spécification
Puissance nominale	250W
Tension	36V
Type	Brushless DC
Assistance	Jusqu'à 25km/h
Couple maximum	65Nm
Poids	2100g
Modes d'assistance au pédalage	6
Assistance à la marche	Oui (en appuyant sur le bouton + et en le maintenant enfoncé)
Gamme de cadence	130/min.
Capteurs	Cadence / Couple / Vitesse
Technologie du système	Bus CAN

SPECIFICATIONS DE LA BATTERIE

Caractéristique	Spécification
Tension	36V
Capacité	EC295 : 410Wh+180Wh EC285 / EC275 : 410Wh EC245 / EC225 : 620Wh
Poids	410Wh : 1610g y 180Wh : 1000g
Pack de cellules	410+180Wh : (10S2P+10S1P) y 410Wh : 20 (10S2P)
Niveau de charge	Avec batterie à l'intérieur du cadre.
Dimensions	462x67x49mm
Connexion	Câble connecté au moteur et au port de charge.
Étanchéité	IP65

SPÉCIFICATIONS DU CHARGEUR

Caractéristique	Spécification
Entrée	100-240V. 50-60Hz. AC
Sortie	42V
Courant de charge	4A
Plage de température de charge	0°C - 40°C
Affichage de la progression de la charge	Avec la LED intégrée au chargeur

SPÉCIFICATIONS DE L'AFFICHEUR BH CORE

Caractéristique	Spécification
Fonctions	Affichage du mode d'assistance sélectionné. / Mise en marche et arrêt. / Affichage du niveau de charge. / Affichage des erreurs.

SPÉCIFICATIONS DU CAPTEUR DE VITESSE

Caractéristique	Spécification
Assemblage	Sur la base gauche. Câblage intérieur.
Aimant	Sur le frein à disque arrière.

09 ASSEMBLAGE ET PIÈCES DE RECHANGE

DIMENSIONS DU TUBE DE DIRECTION

TOUS LES MODÈLES

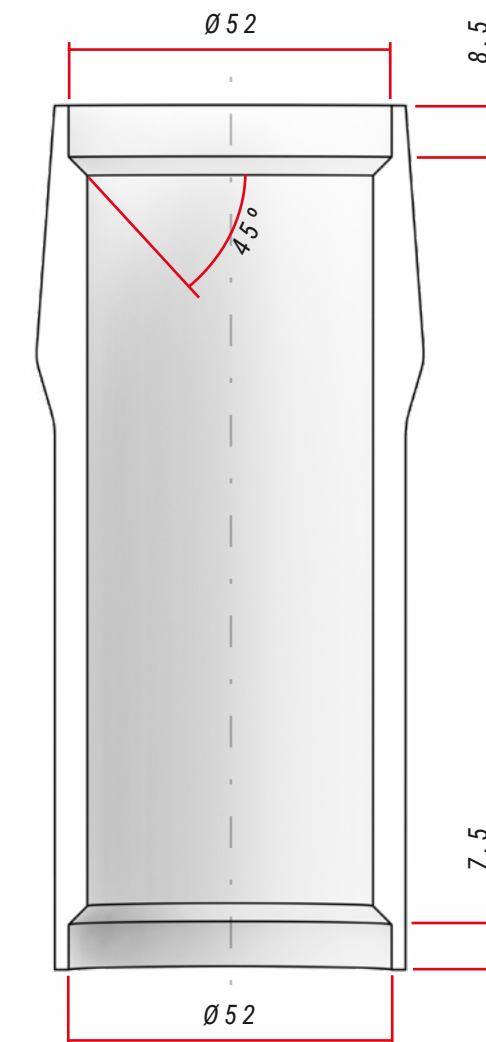

SPÉCIFICATIONS DE LA DIRECTION

	Type	Angle de contact avec la bague de compression / chemin de té de fourche	Dimensions du roulement
Supérieur	1.5" Steerer	45°	52x40x7
Inférieur	1.5" Steerer	45°	52x40x7

ASSEMBLAGE DU JEU DE DIRECTION

TOUS LES MODÈLES

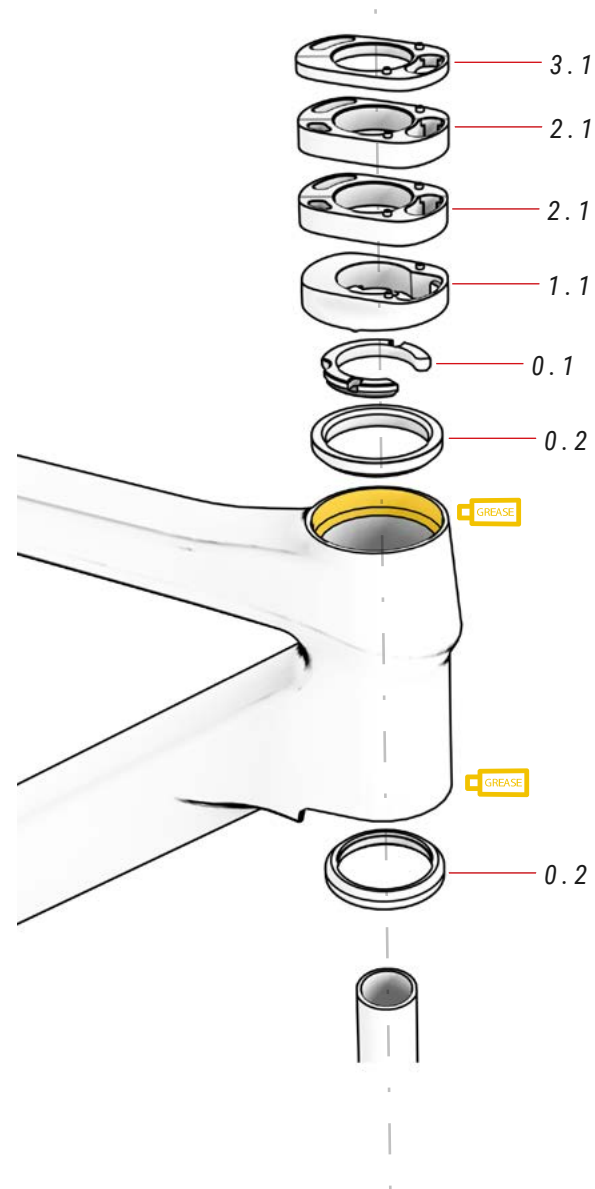

⚠ Les fourches en carbone ne doivent jamais être montées avec un spider. L'araignée impose à la fourche une contrainte pour laquelle elle n'a pas été conçue. Cela peut entraîner des ruptures et des accidents.

Il faut toujours les monter avec un expandeur.

00 JEU DE DIRECTION

ref.: 383245100

No.	Élément	Unité
0.1	Compresseur	1
0.2	Roulement	2
0.3	Rondelle (ne pas assembler)	1
0.4	Extenseur	1

01 COUVERTURE ACR STEERING

ref.: 383240800

No.	Élément	Unité
1.1	10mm entretoise	1

02 COUVERTURE ACR STEERING

ref.: 383240900

No.	Élément	Unité
2.1	10mm entretoise	2

03 COUVERTURE ACR STEERING

ref.: 383241000

No.	Élément	Unité
3.1	5mm entretoise	1

POTENCE BH LITE AHEAD / AERO ACR

TOUS LES MODÈLES

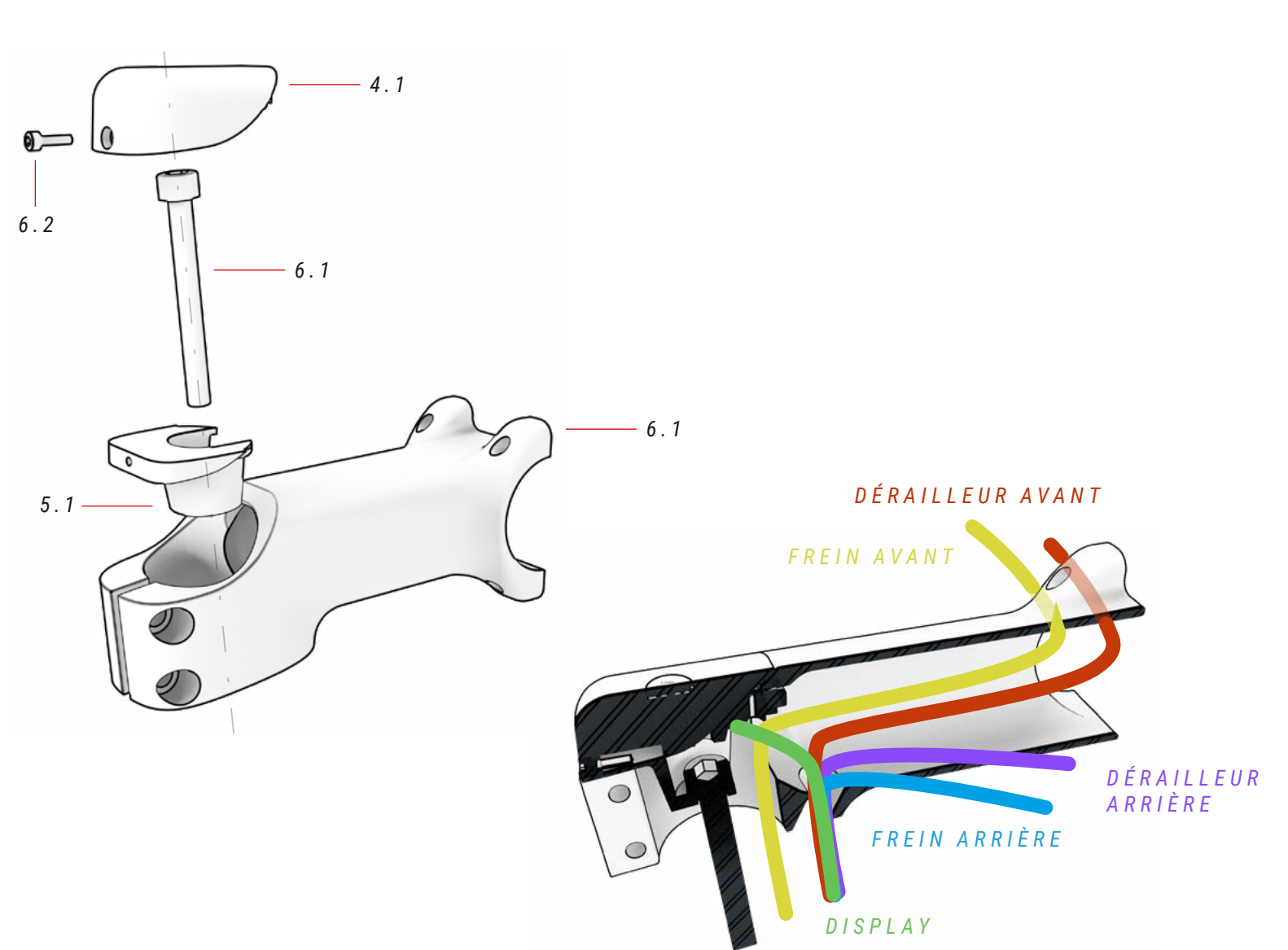

04 CORE DISPLAY

ref.: 386144800

No.	Élément	Unité
4.1	CORE display	1

05 SUPPORT D'AFFICHAGE

ref.: 384625000

No.	Élément	Unité
5.1	Support d'affichage	1

06 POTENCE FSA ACR

No.	Élément	Unité
6.1	Boulon d'affichage	1
6.2	Vis	1
6.3	Tige	1

COLLIER DE SERRAGE DE TIGE DE SELLE BH INTÉGRÉ

TOUS LES MODÈLES

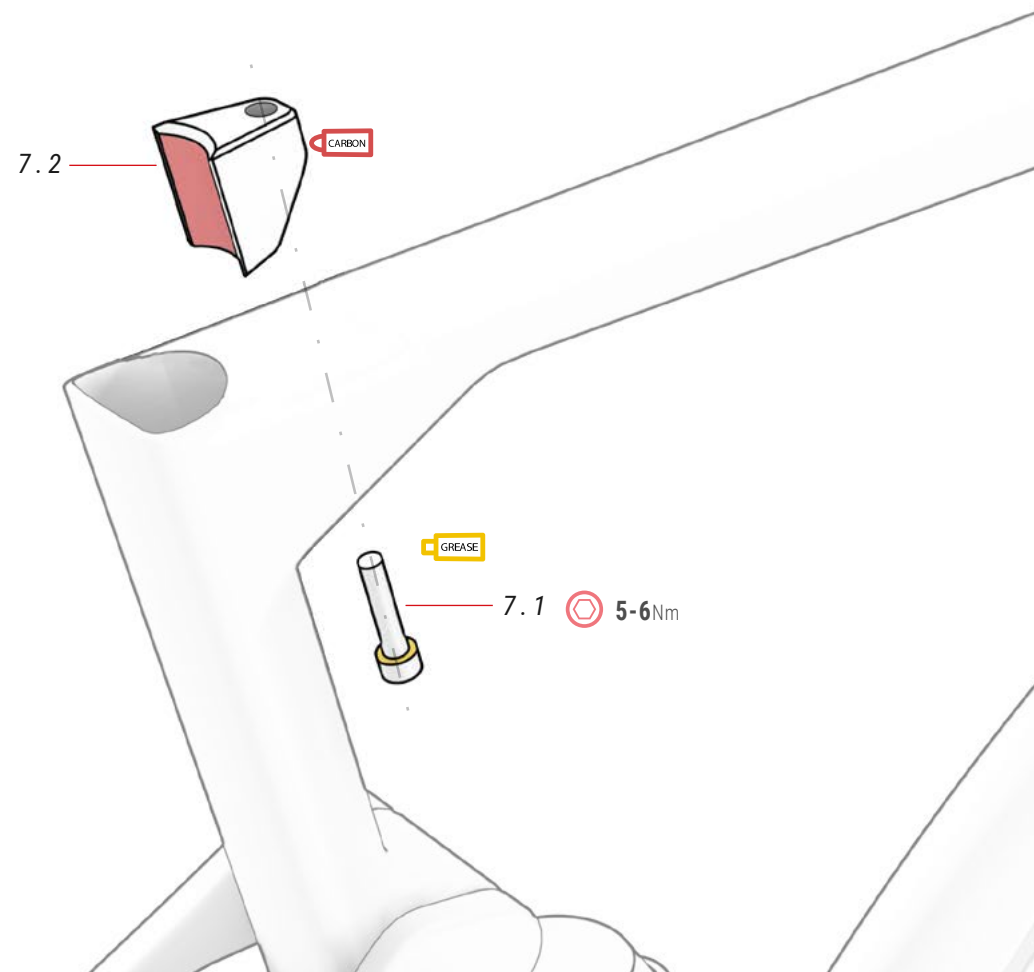

07 SERRER

ref.: 391792400

No.	Élément	Unité
7.1	Vis	1
7.2	Cale	1



ENSEMBLE AXE DE FOURCHE

TOUS LES MODÈLES

⚠ Le serrage de l'axe sans que la roue soit en place peut entraîner la rupture du carbone après le logement.

Evitez de serrer l'axe lorsque vous transportez le vélo.

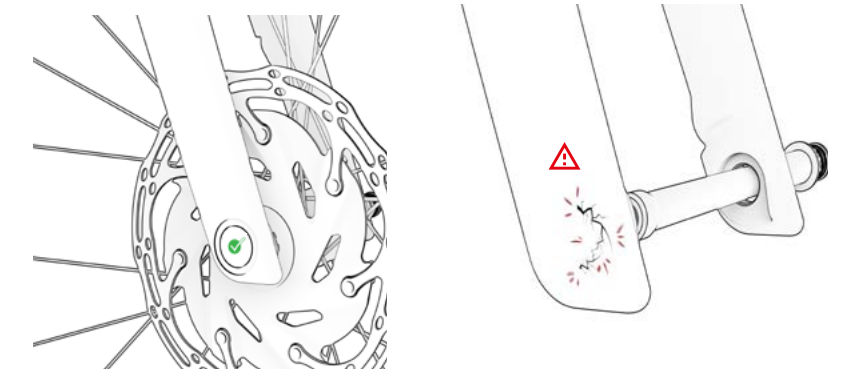

PATTE DE DÉRAILLEUR

TOUS LES MODÈLES

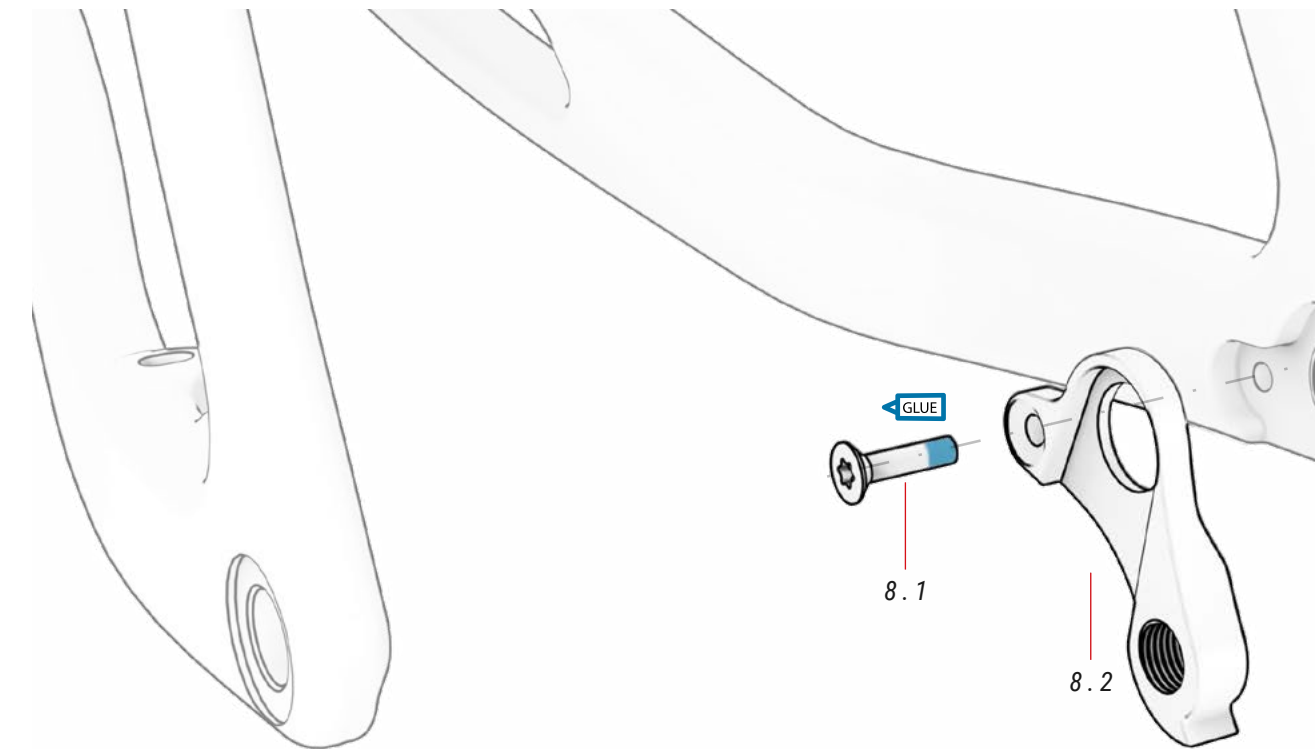

08 PATTE DE DÉRAILLEUR

ref.: 391780000

No.	Élément	Unité
8.1	Patte de dérailleur	1
8.2	Vis M4xP0.7x10.5mm	1

ASSEMBLAGE DE JOINTS FLEXIBLES

EC296 / EC286 / EC276

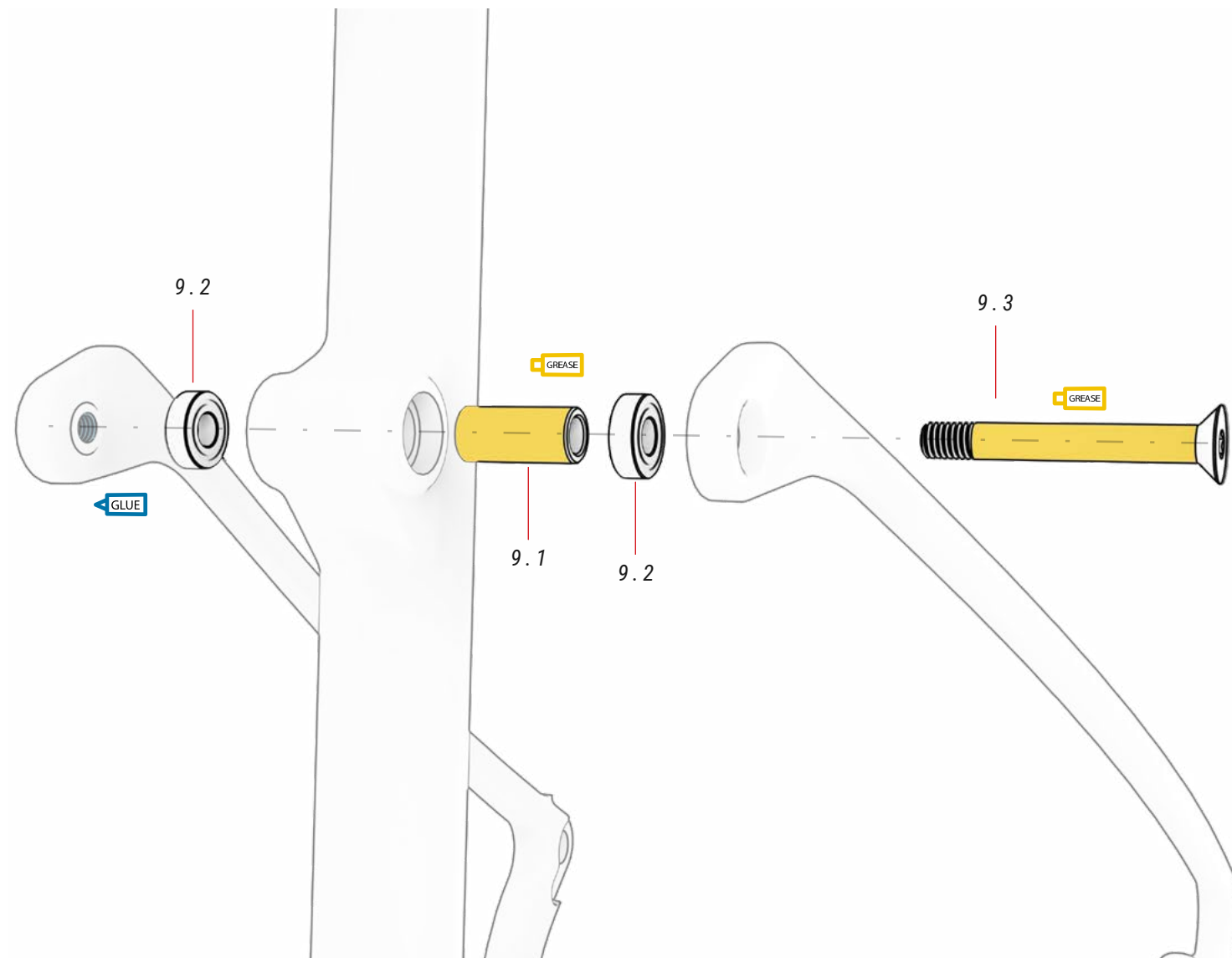

09 PIVOTER

ref.: 391836100

No.	Élément	Unité
9.1	Boîtier	1
9.2	Roulement	2
9.3	Essieu	1

SUPPORT DÉRAILLEUR AVANT

TOUS LES MODÈLES

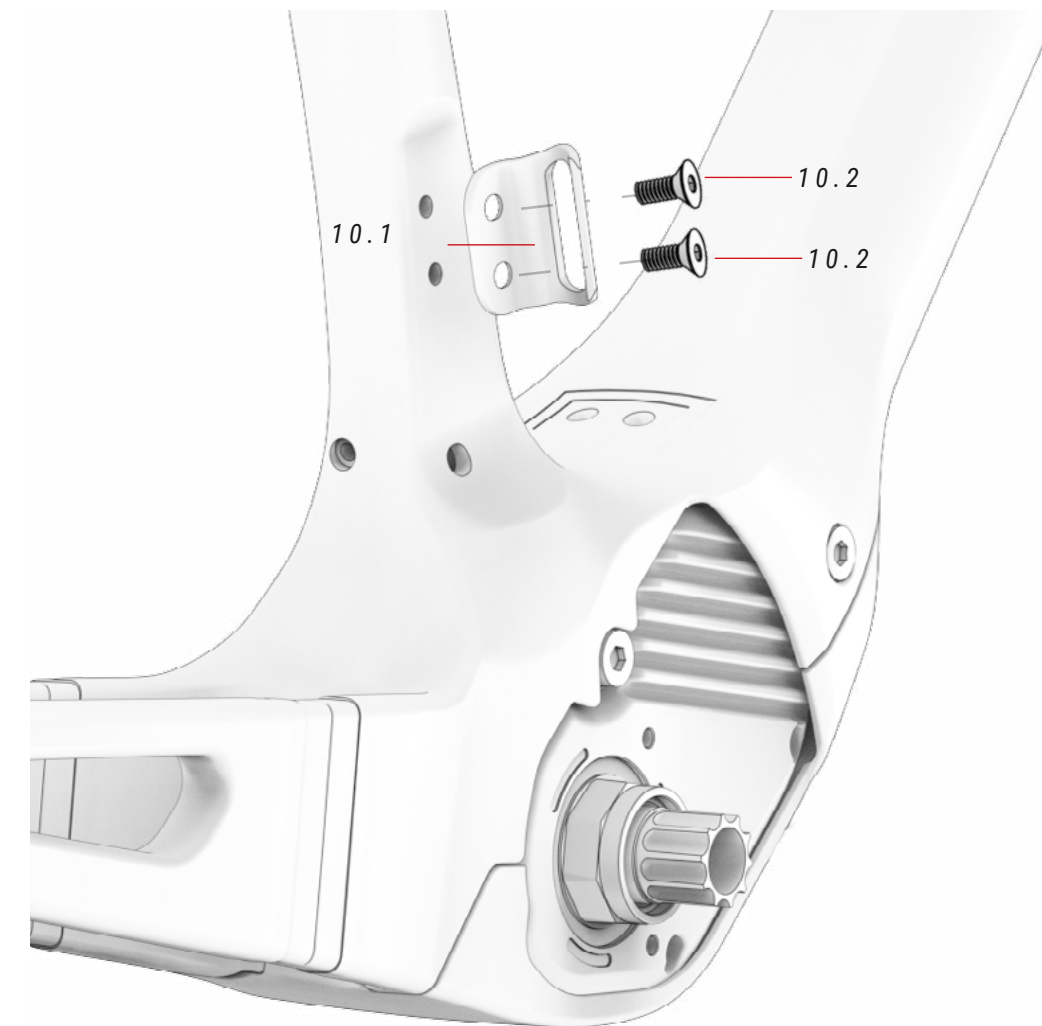

10 SUPPORT DÉRAILLEUR AVANT

ref.: 391813300

No.	Élément	Unité
10.1	Support dérailleur avant	1
10.2	Vis	2

MOTEUR

TOUS LES MODÈLES

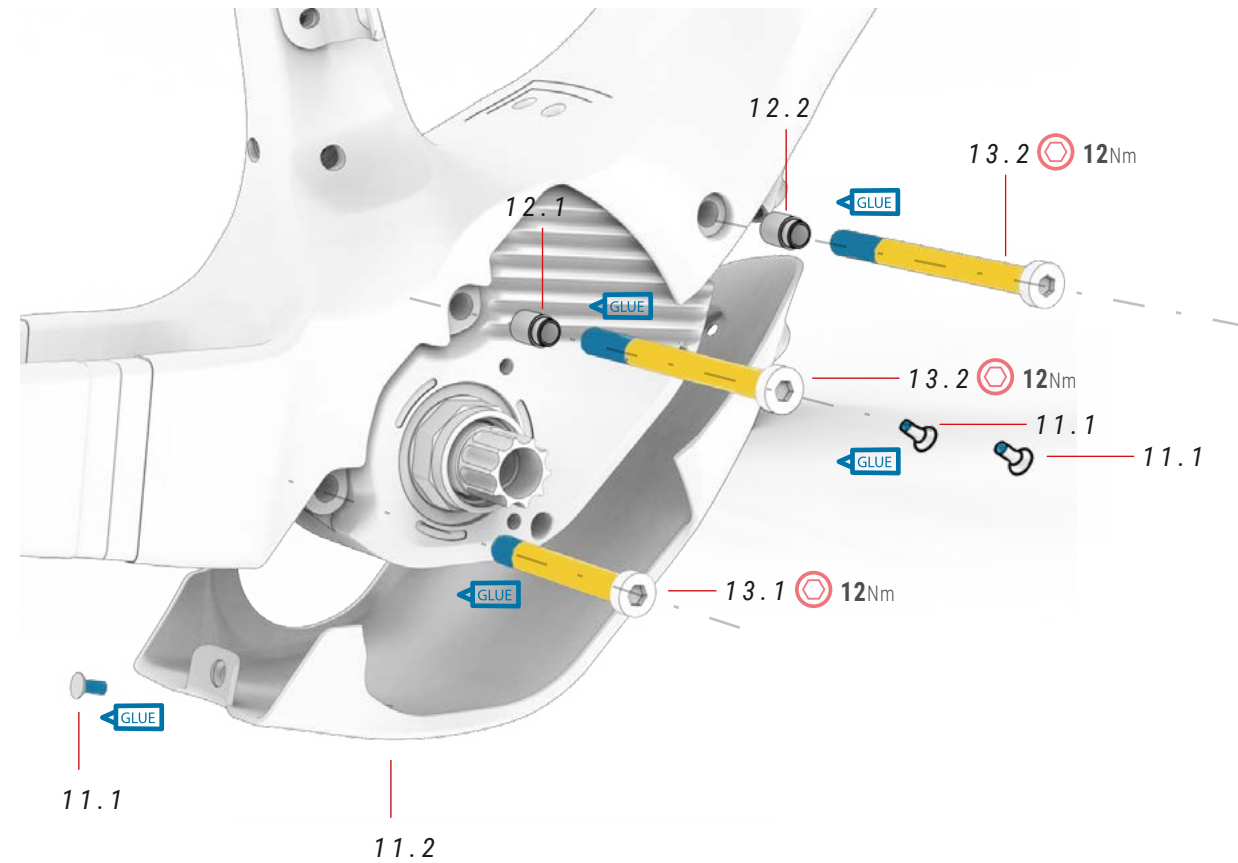

EC295 / EC285 / EC275

11 CAPOT MOTEUR

ref.: 391849400

No.	Élément	Unité
11.1	Vis capot moteur inférieur	3
11.2	Capot moteur inférieur	1

12 GUIDE DE VIS MOTEUR

ref.: 381564700

No.	Élément	Unité
12.1	Bague de boulon moteur longue	1
12.2	Bague de boulon moteur moyenne	1
12.3	Bague de boulon moteur courte	1

EC295 / EC285 / EC275

13 VIS MOTEUR

ref.: 381568800

No.	Élément	Unité
13.1	Vis $\varnothing 13 \times 4.4 / \varnothing 8 / M8 \times P1.25 \times L23 / 65$	1
13.2	Vis $\varnothing 13 \times 4.4 / \varnothing 8 / M8 \times P1.25 \times L18 / 88.5$	2

EC245 / EC225

14 VIS MOTEUR

ref.: 381560400

No.	Élément	Unité
14.1	Vis $\varnothing 13 \times 4.4 / \varnothing 8 / M8 \times P1.25 \times L17 / 82$	1
14.2	Vis $\varnothing 12 \times 4.5 / \varnothing 8 / M8 \times P1.25 \times L15 / 70$	1
14.3	Vis $\varnothing 13 \times 4.4 / \varnothing 8 / M8 \times P1.25 \times L17 / 87$	1

CAPTEUR VITESSE

TOUS LES MODÈLES

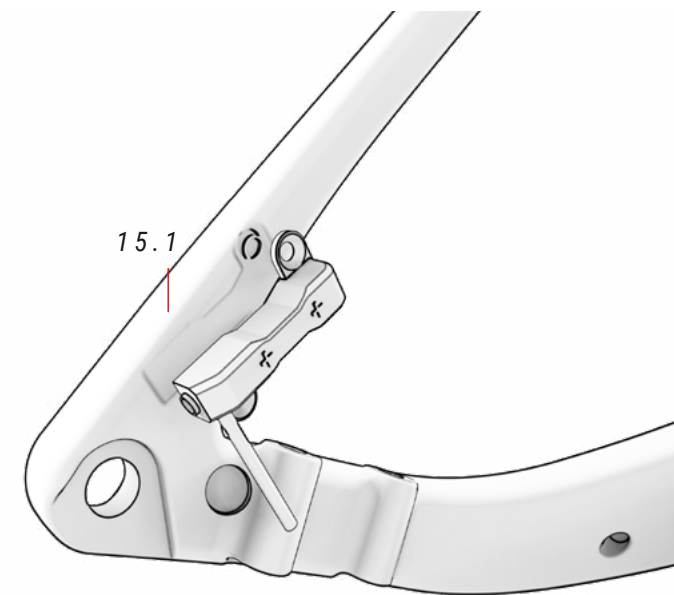

15 CAPTEUR VITESSE

ref.: 387463300

No.	Élément	Unité
15.1	Capteur de vitesse	1
15.2	Aimant du capteur de vitesse	1

PORT DE CHARGE

TOUS LES MODÈLES

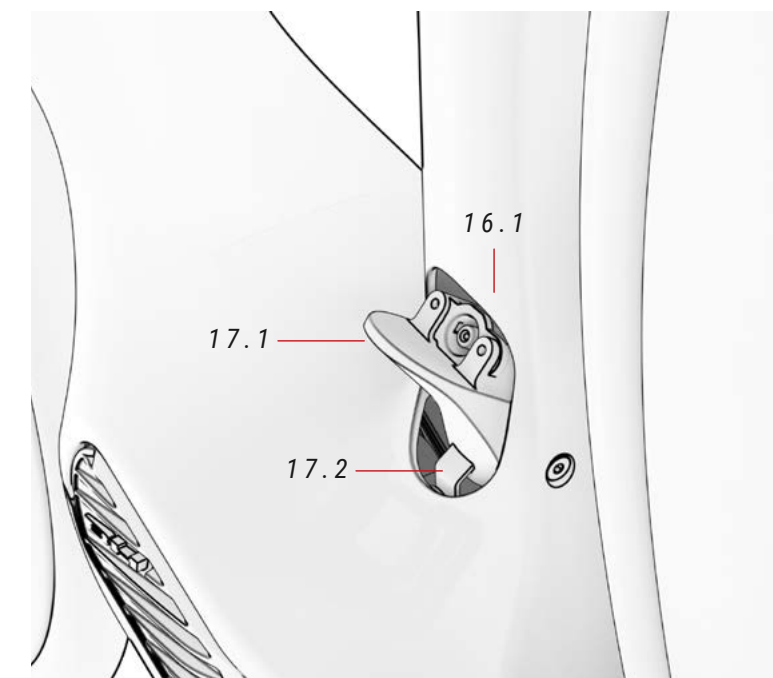

16 PORT DE CHARGE

ref.: 386136200

No.	Élément	Unité
16.1	Port de charge	1

17 CHARGING PORT CAP

ref.: 391836400

No.	Élément	Unité
17.1	Bouchon	1
17.2	Support	1
17.3	Vis	1

PORTE-BIDON XPRO DUAL DISCHARGE

TOUS LES MODÈLES

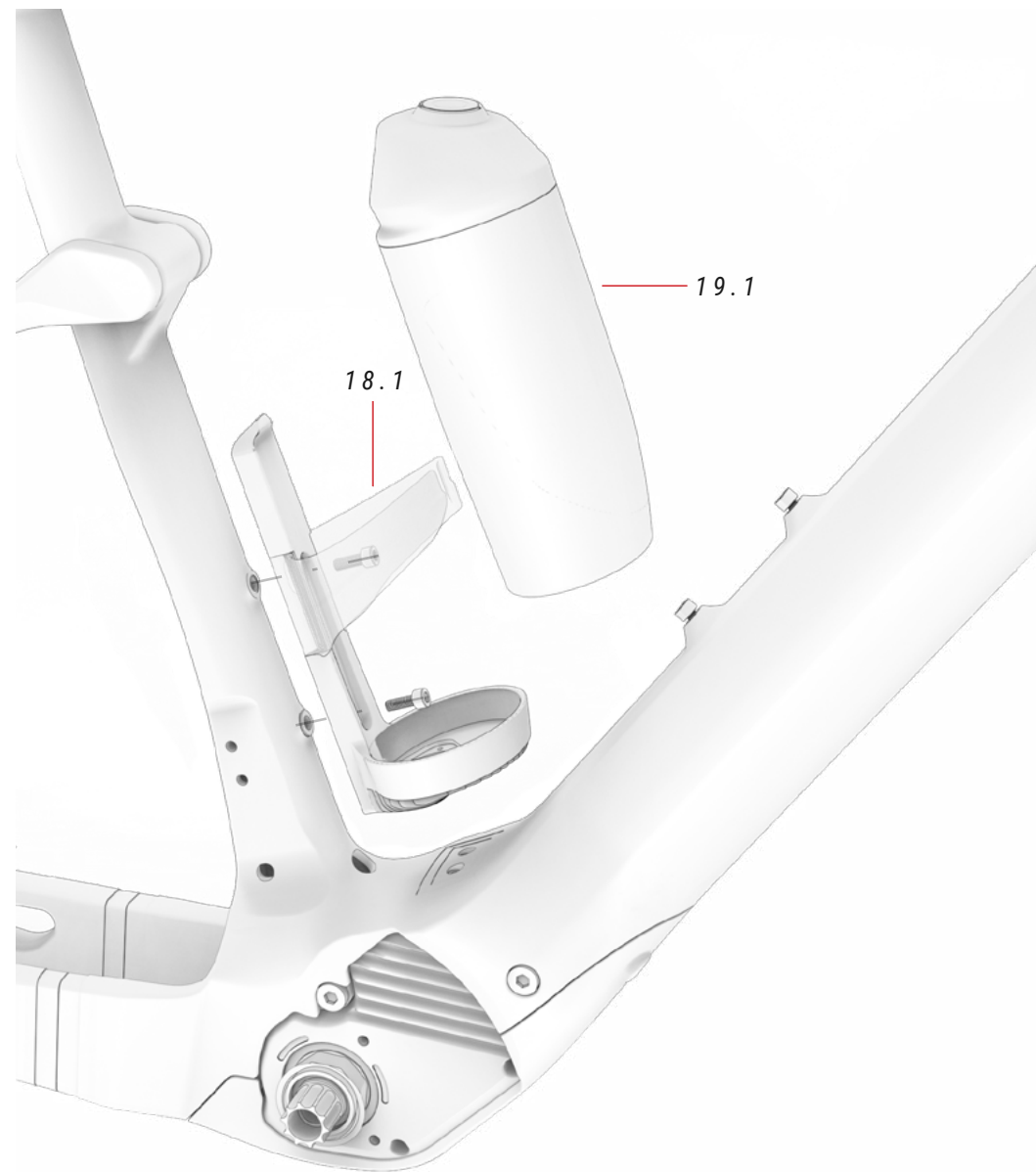

VIDÉO ASSEMBLAGE
PORTE-BIDON XPRO DD

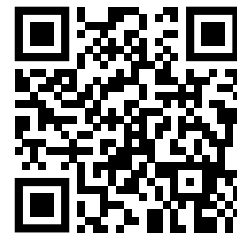

0

<https://youtu.be/UrMfZvXCPnA>

⚡ Se reporter à la section « Schéma des composants du système électrique » de ce manuel pour assembler correctement tous les composants électriques.

⚠ L'insertion de vis trop longues dans le tube diagonal peut provoquer des dommages sur la batterie qui ne sont pas couverts par la garantie. Ne jamais forcer les vis.

⚠ Non compatible avec XPRO+.

18 KIT PORTE-BIDON XPRO DD ref.: 387464000

No.	Élément	Unité
18.1	Porte-bidon XPRO DD	1

19 BIDON XPRO DD ref.: 387464100

No.	Élément	Unité
19.1	Bidon XPRO DD	1

SUPPORT DE BATTERIE

TOUS LES MODÈLES

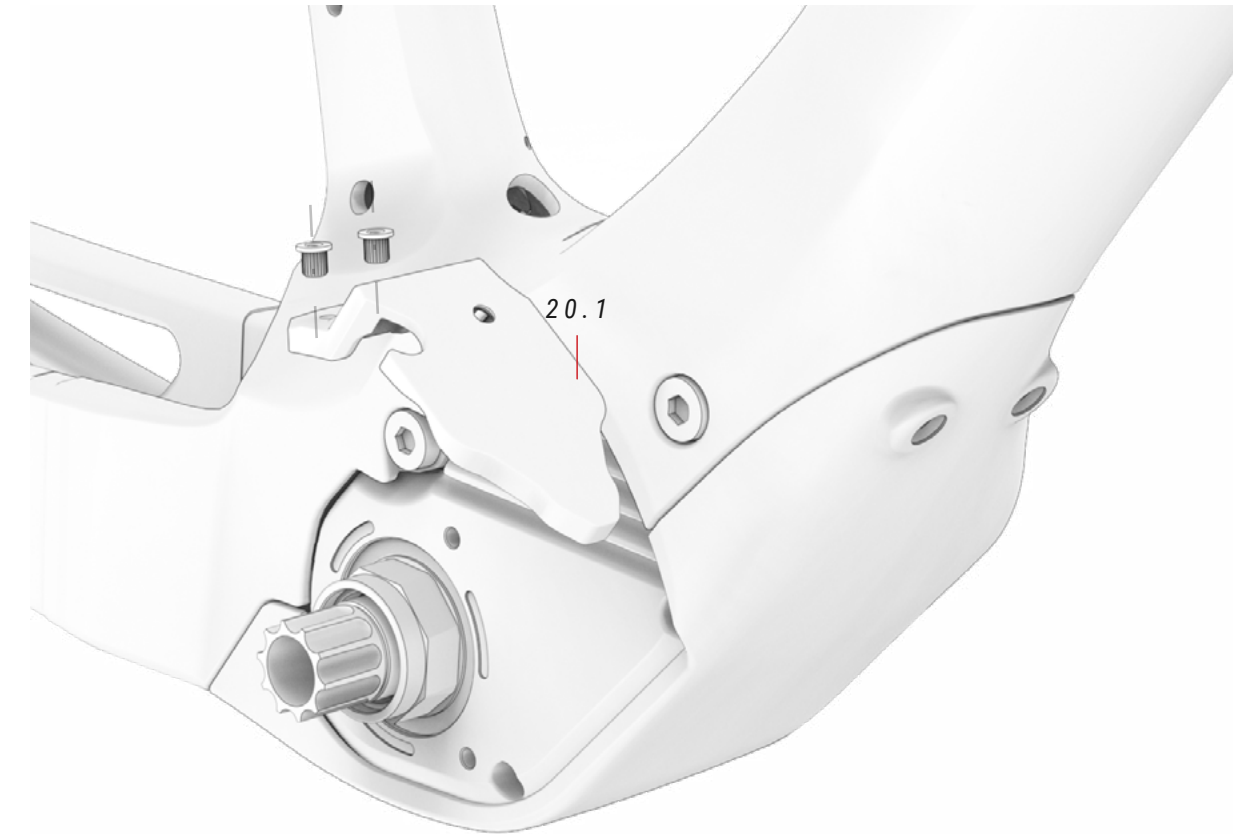

20 SUPPORT DE BATTERIE ref.: 387462900

No.	Élément	Unité
20.1	Support de batterie	1

21 COUVERCLE XPRO DD ref.: 386139400

No.	Élément	Unité
21.1	Couvercle XPRO DD	1

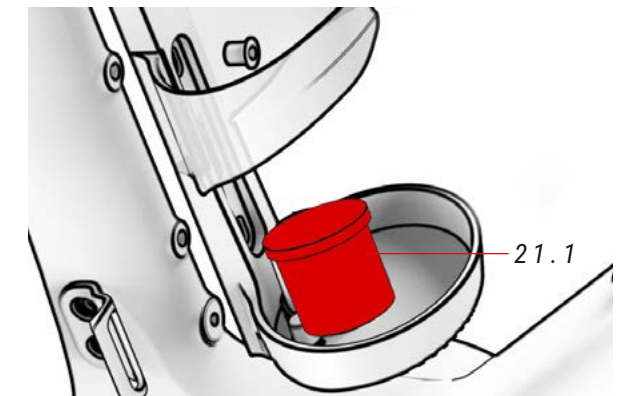

CÂBLAGE D'ÉLÉMENTS MÉCANIQUES

Les images ci-dessous illustrent le cheminement des câbles des composants mécaniques. Pour faciliter l'entretien, les câbles sont protégés à tout moment à l'intérieur du triangle du cadre jusqu'à leur sortie à travers par le capot du moteur.

TOUS LES MODÈLES

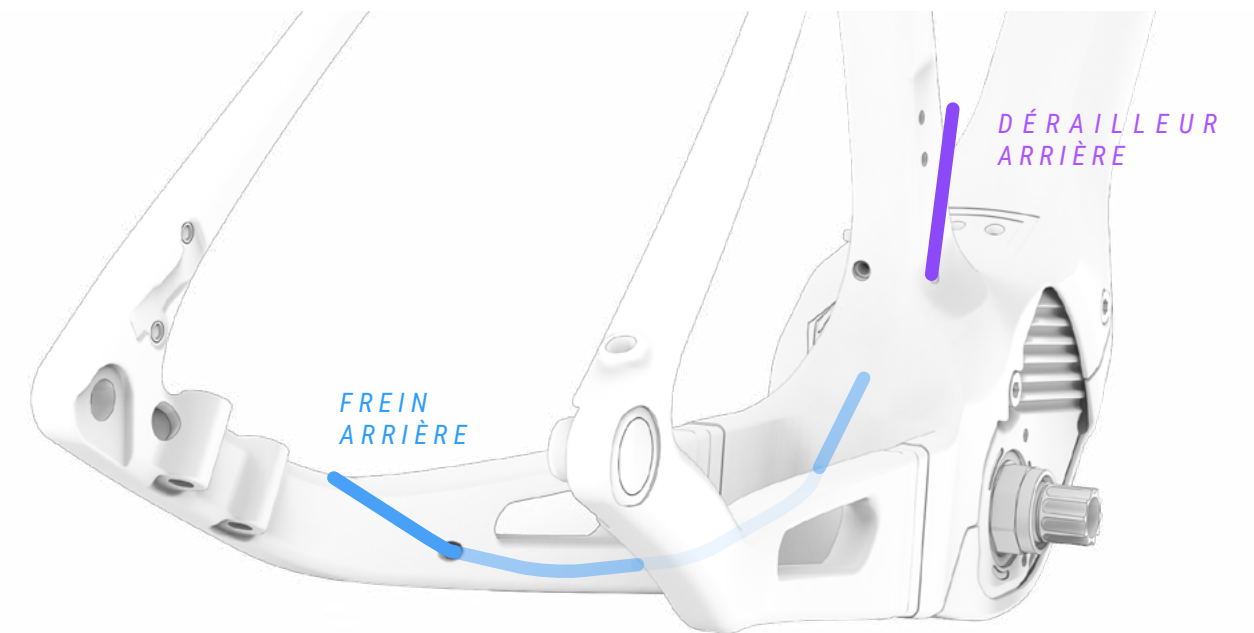
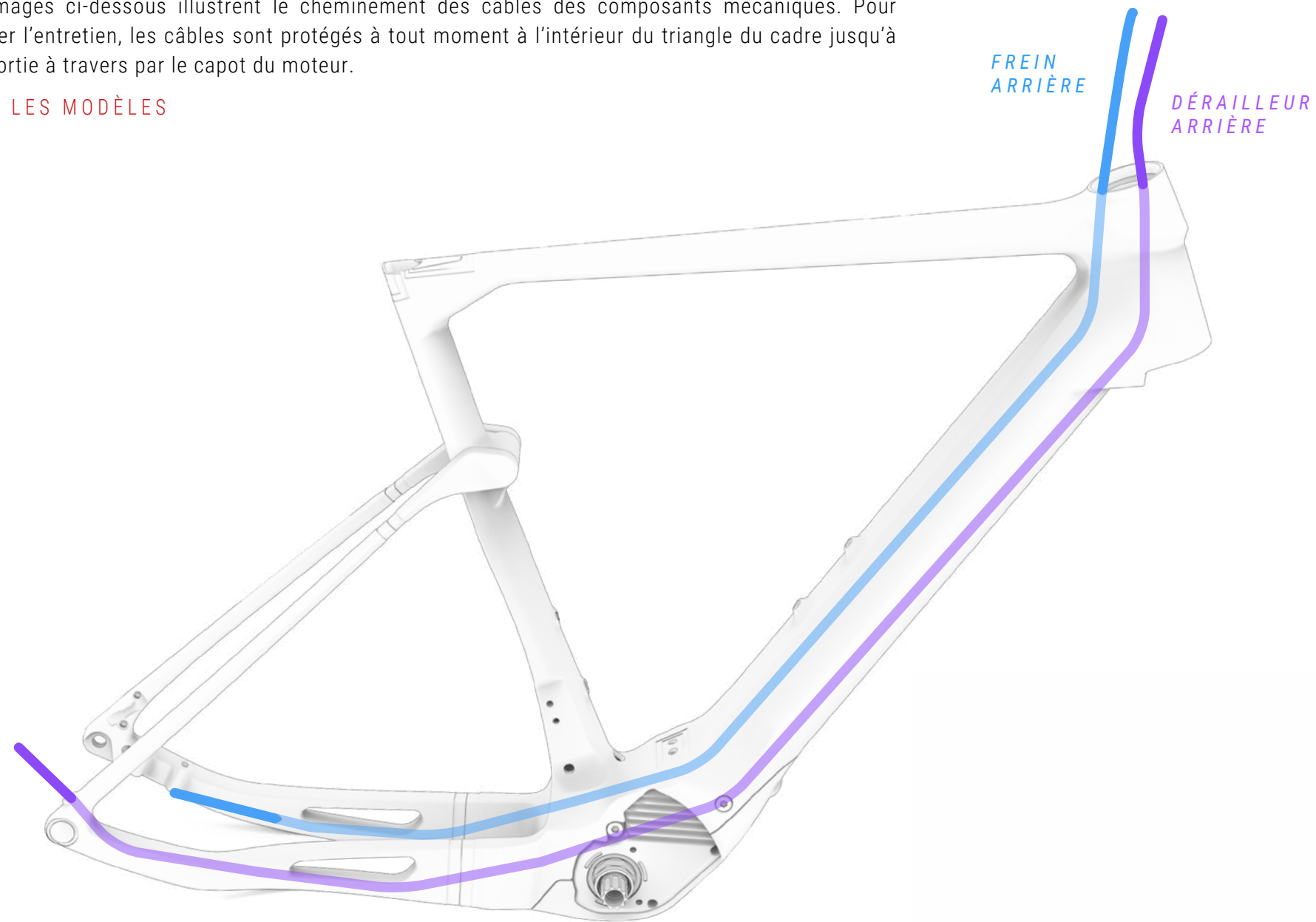

CÂBLAGE DES COMPOSANTS DU SYSTÈME ÉLECTRIQUE

TOUS LES MODÈLES

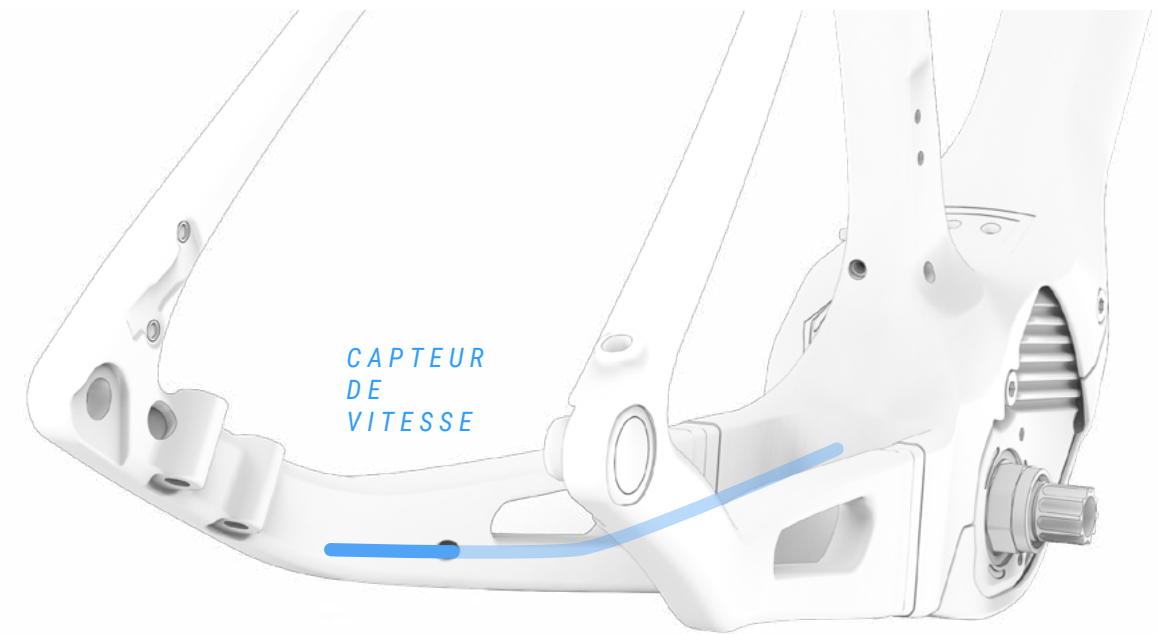
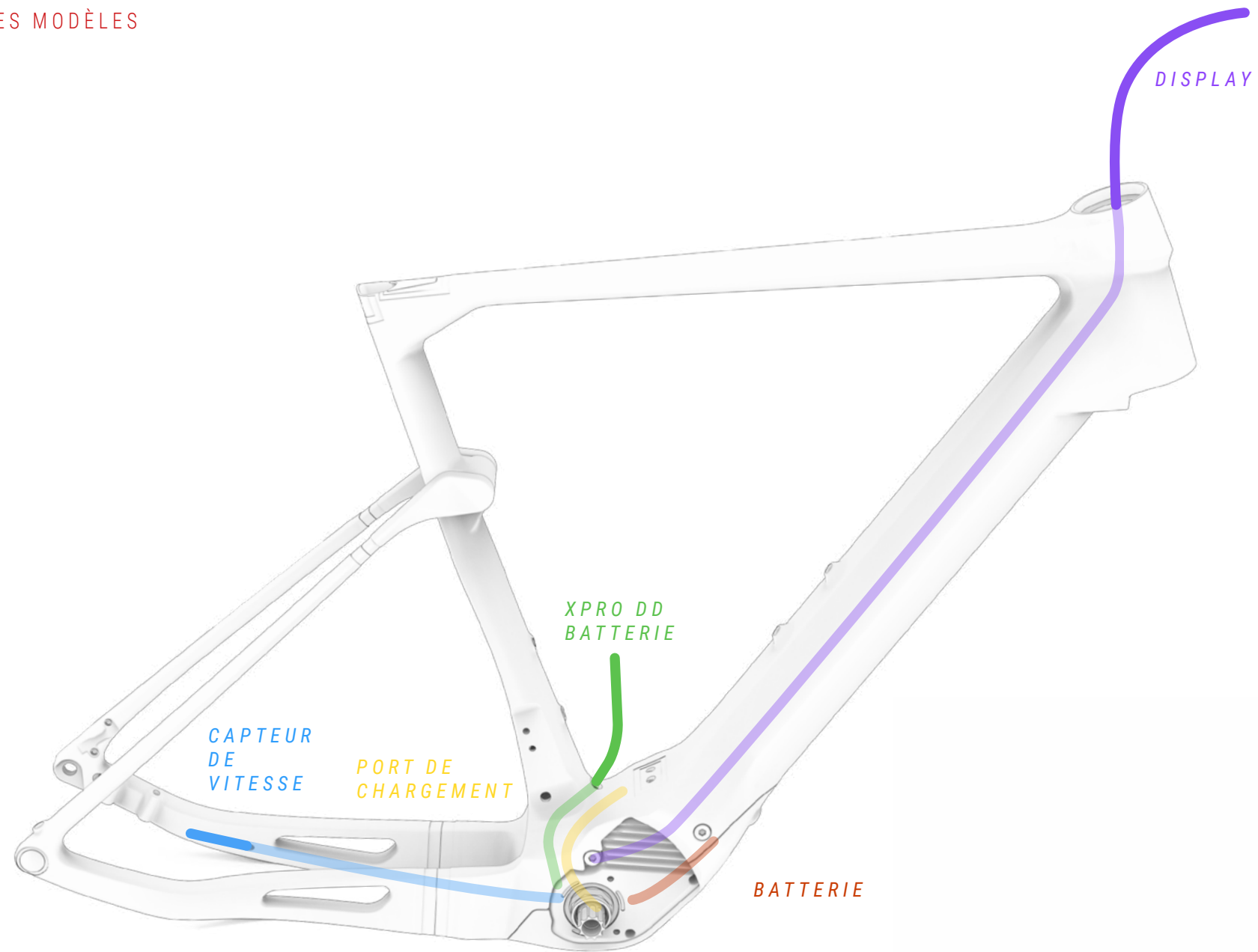

⚠ Une manipulation incorrecte des composants électriques peut entraîner des dommages qui ne seront pas couverts par la garantie. Ces dommages peuvent entraîner des blessures graves, voire mortelles. BH recommande de s'adresser à un revendeur officiel lorsqu'un diagnostic, une réparation ou une installation de composants électriques est nécessaire. Ces tâches requièrent des connaissances techniques avancées.

SCHÉMA DES COMPOSANTS DU SYSTÈME ÉLECTRIQUE

TOUS LES MODÈLES

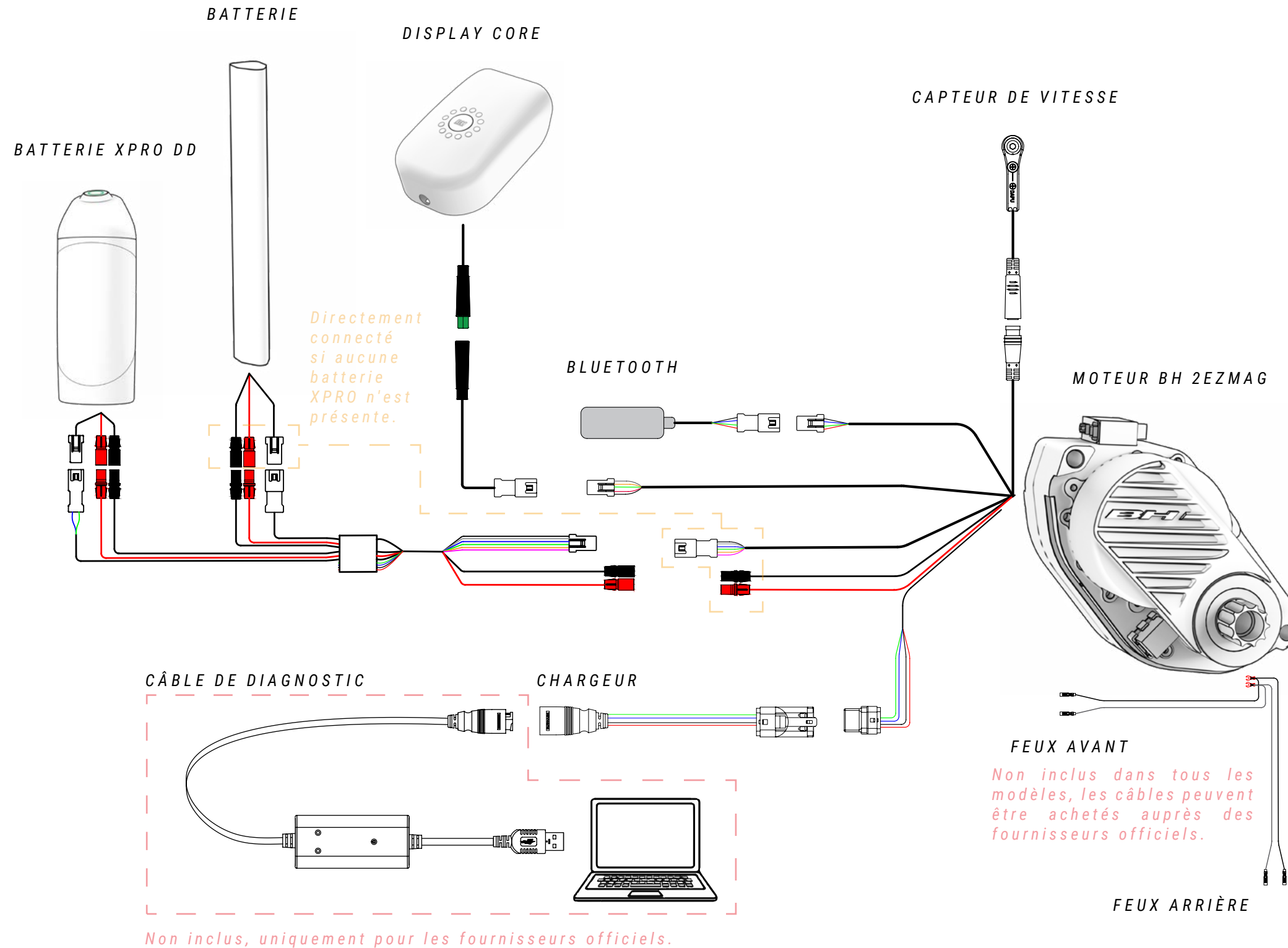

⚠ Une mauvaise manipulation des composants électriques peut entraîner des dommages non couverts par la garantie. Ces dommages peuvent également provoquer de graves dommages, voire la mort.

BH recommande de se rendre systématiquement chez un distributeur officiel lorsqu'un diagnostic, une réparation ou l'installation de composants électriques s'avère nécessaire. L'exécution de ces opérations requiert en effet des connaissances techniques avancées.



⚠ Lorsqu'un branchement électrique entre en contact avec de l'humidité ou qu'il se retrouve bouché en raison d'un agent polluant extérieur, une réaction chimique se produit et les raccordements sont soumis à un phénomène de sulfatation. Le cuivre des contacts s'oxyde et provoque des problèmes de conductivité.

La garantie ne couvre pas les dommages dus à un mauvais entretien des branchements. Pour éviter l'oxydation, il suffit de nettoyer régulièrement les raccordements (mâle et femelle) à l'aide de désoxydants diélectriques tels que celui représenté sur l'image ci-dessus.

10 DÉCLARATION DE CONFORMITÉ

EU Declaration of Conformity 

The manufacturer: BH BIKES EUROPE, SL
c/ Perretagana 10,
01015 Vitoria, Spain

Hereby declares that the following products:

Product description:  Cycles –Electrically power assisted cycles –EPAC Bicycles

Models designation:

ATOMX LYNX 9.9, ATOMX LYNX 9.8, ATOMX LYNX 9.7, ATOMX LYNX 8.7, ATOMX LYNX 9.2, ATOMX LYNX 9.0,
ATOMX LYNX 8.4, ATOMX LYNX 8.2, ATOMX CROSS,

ILYNX+ NX ENDURO CARBON 9.8, ILYNX+ NX ENDURO CARBON 9.7, ILYNX+ NX ENDURO CARBON 9.6,
ILYNX+ NX TRAIL CARBON 8.8, ILYNX+ NX TRAIL CARBON 8.7, ILYNX+ NX TRAIL CARBON 8.6,
ILYNX+ NX ENDURO 9.1, ILYNX+ NX ENDURO 9.0, ILYNX+ NX TRAIL 8.0, ILYNX+ NX TRAIL 7.9,

ILYNX+ SL ENDURO CARBON 9.8, ILYNX+ SL ENDURO CARBON 9.7, ILYNX+ SL ENDURO CARBON 9.6,
ILYNX+ SL TRAIL CARBON 8.8, ILYNX+ SL TRAIL CARBON 8.7, ILYNX+ SL TRAIL CARBON 8.6, ILYNX+ SL ENDURO 9.1,
ILYNX+ SL ENDURO 9.0, ILYNX+ SL TRAIL 8.0, ILYNX+ SL TRAIL 7.9,

ILYNX TRAIL CARBON 8.9, ILYNX TRAIL CARBON 8.7, ILYNX TRAIL CARBON 8.5, ILYNX TRAIL 8.2, ILYNX TRAIL 8.1,
ILYNX TRAIL 8.0, ILYNX TRAIL 7.9, ILYNX RACE CARBON 7.8, ILYNX RACE CARBON 7.7,

IAEROLIGHT 1.9, IAEROLIGHT 1.8, IAEROLIGHT 1.7, IRS1 CARBON 1.6, IRS1 CARBON 1.5, IRS1 CARBON 1.4, IRS1 1.2,

IGRAVELX NX CARBON 2.9, IGRAVELX NX CARBON 2.7,

IGRAVELX CARBON 2.9, IGRAVELX CARBON 2.8, IGRAVELX CARBON 2.7, IGRAVELX 2.4, IGRAVELX 2.2,

CORE 29 PRO, CORE 29, CORE JET, CORE CROSS, CORE CITY WAVE, CORE STREET,

ATOM+ NX SUV, ATOM+ NX SUV WAVE, ATOM+ NX DIAMOND, ATOM+ NX DIAMOND WAVE, ATOM+ NX JET,
ATOM+ NX WAVE,

ATOMe LYNX PRO 8.2, ATOMe LYNX 8.0, ATOMe PRO, ATOMe JET PRO, ATOMe CROSS PRO, ATOMe SUV PRO-SE,
ATOMe SUV PRO-S, ATOMe SUV PRO, ATOMe DIAMOND WAVE PRO, ATOMe CITY WAVE PRO,

ATOM LYNX PRO 8.2, ATOM LYNX 8.1, ATOM LYNX 8.0, ATOM 29, ATOM CROSS PRO, ATOM JET, ATOM CROSS,
ATOM SUV PRO, ATOM DIAMOND WAVE PRO, ATOM CITY WAVE PRO, ATOM CITY WAVE, ATOM CITY, ATOM STREET

Year of manufacture: 2025 and 2026

Comply with all of the relevant requirements of the Machinery Directive (2006/42/EC).
Comply with Low Voltage Directive (LVD) 2014/35/EU
Comply with all of the relevant requirements of RD 339/2014, de 9 de Mayo.

Furthermore, the machine complies with all of the requirements of the Electromagnetic Compatibility Directive 2014/30/EU.

The production control is assured by our Quality Management System, which fulfills the requirements of the standard ISO 9001

The following harmonized standards have been applied:
DIN EN 15194 Cycles – Electrically power assisted cycles – EPAC bicycles;
DIN ISO 4210-1/2/3/4/5/6/7/8/9 Safety requirements for bicycles

Technical documentation filed at:
BH BIKES EUROPE, SL
c/ Perretagana 10,
01015 Vitoria, Spain

Prepared and reviewed by the BH Quality Department (Headquarters)

Rev.19 03/06/2025 Page 1 of 1

11 ASSISTANCE ET RESSOURCES COMPLÉMENTAIRES

BH met à votre disposition différents moyens pour résoudre tous vos doutes. En outre, vous pouvez rejoindre notre communauté mondiale de cyclistes à travers nos réseaux sociaux.

RESSOURCES TECHNIQUES

Toutes les ressources nécessaires à la mise au point du vélo sont disponibles sur le site Web de BH Bikes. Le lien ci-dessous permet d'accéder aux manuels d'utilisation, aux applications, aux garanties, aux fichiers de mise à jour des afficheurs et à des vidéos fournissant des explications sur différentes opérations :

<https://www.bhbikes.com/manuals>

Des explications précises étape par étape de différentes opérations d'entretien et de réglage sont également disponibles sur notre chaîne YouTube spécialisée :

<https://www.youtube.com/user/ServicioTecnicoBH>

NOUS CONTACTER

Nos revendeurs agréés possèdent les connaissances et ressources nécessaires pour vous aider et répondre à toute question concernant votre vélo. N'hésitez pas à contacter votre boutique la plus proche. Cliquez sur le lien ci-dessous pour localiser son emplacement :

https://www.bhbikes.com/es_ES/tiendas/buscador-de-tiendas

Pour prendre directement contact avec nous :

Tél. : + 34 945 13 52 02

info@bhbikes.com

P.I. Jundiz- Perretagana 10, 01015 Vitoria, Alava (Spain)

Rejoignez notre communauté mondiale de cyclistes. Découvrez les expériences BH d'autres cyclistes et partagez les vôtres.





www.bhbikes.com



BH