



INDICE

01 INTRODUZIONE	3
LEGENDA DEI SIMBOLI	3
02 GARANZIA BH	4
GARANZIA LIFETIME FRAME	4
ESTENSIONE DELLA GARANZIA PER LE BATTERIE BH	5
REGISTRAZIONE DELLE ESTENSIONI DI GARANZIA	5
GARANZIA DEI COMPONENTI DEL SISTEMA DI ASSISTENZA ELETTRICA	6
PROCEDURA DI PRESENTAZIONE DI RICHIESTE DI GARANZIA	6
CONDIZIONI DI ESCLUSIONE DELLA GARANZIA PER I COMPONENTI ELETTRICI	6
03 MANUTENZIONE	6
ISPEZIONARE LA BICICLETTA PRIMA DI UTILIZZARLA	7
PULIZIA DELLA BICICLETTA	7
MANTENERE LUBRIFICATA LA TRASMISSIONE	7
MANUTENZIONE DEI COMPONENTI	7
PARTI DI RICAMBIO	8
RACCOMANDAZIONI IN SEGUITO A CADUTA, URTO O IMPATTO	8
04 AVVERTENZA DI UTILIZZO	9
DIMENSIONE MASSIMA DEL COPERTONE	9
INSERIMENTO MASSIMO E MINIMO DEL REGGISSELLA	9
LUNGHEZZA MASSIMA DELLA FORCELLA (AXLE-TO-CROWN)	9
NUMERO MASSIMO DI DISTANZIALI DELLO STERZO	9
POSIZIONE DEL RAGNETTO ALL'INTERNO DEL TUBO DELLA FORCELLA	9
USO PREVISTO	9
05 AVVERTENZA DI UTILIZZO DEL SISTEMA DI ASSISTENZA ELETTRICO	9
AVVERTENZE E NORME D'USO DEI COMPONENTI ELETTRICI E DELLE BATTERIE	9
SITUAZIONI IDEALI PER LA MASSIMA DURATA	9
AVVERTENZE SULL'USO DELLE BATTERIE	9
CONDIZIONI NON APPROPRIATE DI CARICA E SCARICA E SOLUZIONI	10
SMALTIMENTO	10
MOTORE	10
06 FUNZIONAMENTO DEL SISTEMA DI PEDALATA ASSISTITA	10
COMPONENTI DEL SISTEMA DI PEDALATA ASSISTITA	10
IL SISTEMA DI PEDALATA ASSISTITA.....	10
ACCENSIONE E SPEGNIMENTO DEL SISTEMA DI PEDALATA ASSISTITA	11
PARTI DELLA UNITÀ DI CONTROLLO	11
SELEZIONE DELLA MODALITÀ DI PEDALATA ASSISTITA	12
MODALITÀ WALK ASSIST	12
INIZIO DEL PEDALÒ	13
VISUALIZZAZIONE DEL LIVELLO DI CARICA DELLA BATTERIA	13
BATTERIA E CARICATORE	13

CARICA DELLE BATTERIE	14
MODALITÀ DI RISPARMIO ENERGETICO	16
APP SHIMANO ETUBE PROJECT	17
FUNZIONAMENTO CON DISPOSITIVO GARMIN	17
AGGIORNAMENTO DEL SISTEMA ELETTRICO	17
CODICI DI ERRORE	18

07 TAGLIE E DIMENSIONI	18
-------------------------------------	-----------

08 SPECIFICHE TECNICHE	19
-------------------------------------	-----------

09 ASSEMBLAGGIO E RICAMBI	22
--	-----------

DIMENSIONI DEL TUBO DI STERZO	22
ASSE POSTERIORE SPLIT PIVOT E GAMBA DI CAMBIO	23
PUNTO DI ARTICOLAZIONE DEL FORCELLONE PRINCIPALE	24
ASSEMBLAGGIO AMMORTIZZATORE.....	24
PEZZI DELLA BIELLETTA	25
ASSEMBLAGGIO MOTORE	26
PROTEZIONI LYNX	27
PROTEZIONI CITY	27
MAGNETE DEL SENSORE DI VELOCITÀ	28
CABLAGGIO DI ELEMENTI MECCANICI.....	29
CABLAGGIO DI ELEMENTI MECCANICI.....	30
CABLAGGIO DEI COMPONENTI DELL'IMPIANTO ELETTRICO	31
CABLAGGIO DEI COMPONENTI DELL'IMPIANTO ELETTRICO	32
SCHEMA DEI COMPONENTI DELL'IMPIANTO ELETTRICO	33

10 DICHIARAZIONE DI CONFORMITÀ	34
---	-----------

11 ASSISTENZA E RISORSE SUPPLEMENTARI	34
--	-----------

01 INTRODUZIONE

Questo manuale utente contiene informazioni importanti per il corretto utilizzo e manutenzione della bicicletta. In pratica, questo documento contiene informazioni specifiche per le biciclette **ATOMe (ES434, ES454, ES474, ES484, ES494, ES524, ES534, ES624, ES804, ES824)**. Si consiglia di leggere attentamente tutto il manuale. I manuali utente di tutti i modelli BH sono disponibili su Internet al seguente indirizzo:

<https://www.bhbikes.com/manuals>

I manuali vengono aggiornati periodicamente sul sito web BH Bikes, per cui si consiglia di tenerli sempre aggiornati. Vedere la versione sulla home page.

Il presente documento contiene informazioni aggiuntive rispetto al manuale utente generale, disponibile all'indirizzo:

https://www.bhbikes.com/es_INT/quienes-somos/manuales-descargas

Per le caratteristiche, le raccomandazioni e le garanzie dei componenti di terze parti, vedere i rispettivi siti web ufficiali.

LEGENDA DEI SIMBOLI

Nel presente documento sono presenti icone che indicano diversi tipi di avvertenze relative all'uso, alla manutenzione e al montaggio. Leggere attentamente il significato di ogni icona per evitare un utilizzo non corretto o situazioni di pericolo che potrebbero causare gravi lesioni personali o incidenti mortali.

SICUREZZA

 **PERICOLO:** indica una situazione di pericolo che, se non evitata, può causare gravi lesioni personali o persino incidenti mortali.

 **AVVERTENZA:** indica una situazione di pericolo che, se non evitata, può causare gravi lesioni personali o persino incidenti mortali.

 **ATTENZIONE:** indica una situazione di pericolo che, se non evitata, può causare lesioni personali lievi o moderate.

 **RISCHIO DI SCARICA ELETTRICA:** indica una situazione di pericolo che, se non evitata, può causare gravi lesioni personali derivanti da scarica elettrica, o persino la morte.

 **RISCHIO DI CORTOCIRCUITO:** indica una situazione di pericolo che, se non evitata, potrebbe causare cortocircuiti ai componenti elettrici. I cortocircuiti potrebbero causare danni ai componenti e incendi.

ATTREZZI



CHIAVE PIATTA



CHIAVE ESAGONALE (ALLEN)



CHIAVE TORX



CACCIAVITE PHILLIPS



10Nm

COPPIA DI SERRAGGIO: la coppia di serraggio espressa in newton/metro viene indicata in uno dei due lati di ciascun simbolo di strumento.

TIPO DI COMPOSTO



OLIO: lubrificazione leggera per componenti come catene e cavi.



GRASSO: grasso per montaggio.



PASTA AL CARBONO: pasta di montaggio per aumentare l'attrito tra gli elementi in carbonio.



COLLA: utilizzare un fissatore per viti di media resistenza.



La colla serve per fissare la vite affinché non si allenti con le vibrazioni a cui è soggetta la bicicletta durante l'uso. Aggiungere in tutti i casi una goccia di colla in cima alla filettatura della vite. Non applicare mai colla sull'intera filettatura poiché renderebbe difficile lo smontaggio della vite.



02 GARANZIA BH

BH BIKES si impegna a offrire biciclette durature e dotate dei migliori standard di qualità. Pertanto, in aggiunta alla garanzia legale applicabile a questi prodotti, BH BIKES offre un'estensione della garanzia e ulteriori condizioni di copertura. In questo paragrafo vengono descritte le diverse tipologie di garanzia e la procedura per accedere all'estensione di garanzia LifeTime Frame.

GARANZIA LEGALE

La garanzia legale copre l'acquirente originale da difetti di fabbrica e/o da difetti di conformità. Tale garanzia si applica sia ai telai sia ai componenti di BH BIKES. Il periodo di applicazione varia in base alla legislazione in vigore nel paese di acquisto e con decorrenza legale dalla data di acquisto. Durante tale periodo, il titolare della garanzia avrà diritto alla riparazione o alla sostituzione gratuita dei componenti con difetti di fabbricazione, inclusi i costi di trasporto o di viaggio e dei danni da essi causati. Per poter beneficiare della garanzia, è necessario soddisfare diverse condizioni:

- La presente garanzia non pregiudica i diritti del consumatore ai sensi della legge vigente in ciascun paese.
- L'inclusione di una bicicletta o di un pezzo difettoso nelle condizioni di garanzia è soggetta, in ultima analisi, alla decisione da parte del nostro Servizio Tecnico.
- La garanzia non copre in nessun caso la sostituzione di parti la cui usura derivi da un normale utilizzo della bicicletta.
- La garanzia non si applica, in nessun caso, a rotture o difetti risultanti da un uso negligente della bicicletta, dall'uso in competizioni, dal montaggio di accessori non originali o da manomissioni od operazioni di manutenzione improprie.
- La garanzia non si applica, in nessun caso, se non sono stati eseguiti la Verifica preliminare alla consegna e gli Intervalli di revisione corrispondenti inclusi nel presente documento, debitamente compilati e timbrati da un distributore BH autorizzato.
- Nel caso in cui la riparazione effettuata non sia soddisfacente e l'articolo non soddisfi le condizioni ottimali per l'uso previsto, il titolare della garanzia avrà diritto alla sostituzione dell'articolo acquistato o del componente difettoso, con un altro di caratteristiche identiche, oppure al rimborso del prezzo corrisposto per l'articolo o il componente deteriorato.
- Il periodo di garanzia sarà sospeso per la durata delle riparazioni e, in caso di sostituzione dell'articolo o del componente, verrà rinnovato per l'articolo sostituito.
- L'azione per ottenere l'adempimento delle disposizioni previste dalla garanzia si prescrive sei mesi dopo la fine del periodo di garanzia.
- Tutti le richieste devono essere presentate tramite un distributore autorizzato.
- Ambito territoriale: consultare il Manuale d'uso o visitare il sito [www. BHbikes.com](http://www.BHbikes.com)

Per conoscere tutte le condizioni di garanzia, visitare il seguente link:

https://www.bhbikes.com/es_INT/registro-garantia-vida-bh/registra-tu-bici-garantia-de-por-vida

GARANZIA LIFETIME FRAME

BH Bikes fornisce all'acquirente originale, tramite i propri punti vendita autorizzati, una polizza commerciale per eventuali difetti di fabbricazione dei telai per un periodo superiore a quello indicato nella garanzia legale del prodotto secondo le seguenti clausole:

1. **La garanzia LIFETIME si applica unicamente ai telai e alle biciclette BH commercializzate tramite i punti vendita autorizzati da BHBIKES EUROPE S.L.**
 - È necessario che l'acquirente abbia effettuato la registrazione online della garanzia LIFETIME, inserendo tutti i dati correttamente, entro 30 giorni di calendario dalla data di acquisto, corrispondente alla fattura emessa dal punto vendita autorizzato.
 - Tale garanzia non è trasferibile a successivi acquirenti e viene annullata al momento della vendita della bicicletta a terzi. Per acquirente originale si intende chi registra la garanzia al momento dell'acquisto e la garanzia non è trasferibile a persone diverse dall'acquirente originale.
 - La manutenzione della bicicletta deve essere obbligatoriamente effettuata presso un centro autorizzato da BHBIKES EUROPE e seguendo le indicazioni presenti nel manuale d'uso.
2. **La garanzia LIFETIME non copre in alcun caso quanto indicato a seguire.**
 - I forcelloni posteriori dei modelli a doppia sospensione, la forcella, le biciclette per bambini, difetti e/o usure con scolorimento della vernice originale o corrosione causata da deterioramento naturale.
 - Difetti o rotture derivanti da incidenti o da un uso improprio e/o negligente della bicicletta.
 - In caso di montaggio di componenti o accessori non previsti o non compatibili con l'uso per cui la bicicletta è stata progettata.
 - Difetti determinati da un uso improprio.
 - Graffi, scolorimenti o macchie derivate dall'uso di liquidi abrasivi, elementi taglienti, morsetti e/o dall'esposizione continua al sole o ad altri elementi climatici.
 - Difetti causati dalla normale usura della bicicletta, compresi quelli causati dal logorio dei materiali. I danni da logorio indicano che il telaio è stato danneggiato dal normale utilizzo ed è responsabilità del ciclista ispezionare periodicamente la bicicletta.
 - Uso e/o manutenzione impropri del prodotto (leggere attentamente le raccomandazioni per l'uso e la pulizia).
 - Telai che sono stati utilizzati in competizioni, dimostrazioni o a noleggio.

Leggere le condizioni di garanzia complete all'indirizzo:

https://www.bhbikes.com/es_INT/registro-garantia-vida-bh/registra-tu-bici-garantia-de-por-vida

ESTENSIONE DELLA GARANZIA FINO A 5 ANNI PER I MOTORI BH

L'attivazione dell'estensione di garanzia LIFETIME FRAME attiverà automaticamente un'estensione della garanzia di 5 anni sui motori BH. BH Bikes fornisce all'acquirente originario, tramite i propri punti vendita autorizzati, una polizza commerciale per eventuali difetti di fabbricazione del motore BH, per un periodo superiore a quello indicato nella garanzia legale del prodotto, secondo le seguenti clausole:

1. **L'estensione di garanzia Motor BH si applica solo ai motori BH assemblati nelle biciclette BH e commercializzati attraverso i punti vendita autorizzati da BHBIKES EUROPE S.L.**

- È necessario che l'acquirente abbia effettuato la registrazione online della garanzia, inserendo tutti i dati correttamente, entro 30 giorni di calendario dalla data di acquisto, corrispondente alla fattura emessa dal punto vendita autorizzato, nella quale deve essere indicato il numero di serie della bicicletta.
- Tale garanzia non è trasferibile a successivi acquirenti e viene annullata al momento della vendita della bicicletta a terzi. Quale acquirente originale si intende la persona che effettua la registrazione della garanzia al momento dell'acquisto, non essendo possibile trasferire la garanzia commerciale a persone diverse dall'acquirente originale.
- La manutenzione della bicicletta deve essere effettuata in un centro autorizzato da BHBIKES, seguendo le indicazioni del manuale d'uso.

2. **L'estensione di garanzia batteria di BH non copre in alcun caso quanto segue:**

- Scolorimento della vernice e del colore originali o corrosione causata dal deterioramento naturale.
- Difetti o rotture derivanti da incidenti o da un uso improprio e/o negligente della bicicletta.
- Deterioramento o degrado naturale dovuto a invecchiamento della stessa, anche senza alcun utilizzo. Deterioramento dopo 500 cicli completi di carica e scarica se inferiore al 30% della capacità nominale (leggere attentamente le raccomandazioni del manuale d'uso).
- Quando vengono montati componenti o accessori non previsti o non compatibili con l'uso per cui la bicicletta è stata progettata.
- Difetti determinati da un uso improprio.
- Graffi, scolorimenti o macchie derivate dall'uso di liquidi abrasivi, elementi taglienti, morsetti e/o dall'esposizione continua al sole o ad altri elementi climatici.
- Uso e/o manutenzione impropri del prodotto (leggere attentamente le raccomandazioni per l'uso e la pulizia).
- Batterie che sono state utilizzate in competizioni, dimostrazioni o a noleggio.
- Batterie ausiliarie (Extender).

Leggere le condizioni di garanzia complete all'indirizzo:

https://www.bhbikes.com/es_INT/registro-garantia-vida-bh/extension-garantia-bateria

REGISTRAZIONE DELLE ESTENSIONI DI GARANZIA

Per avere diritto alle estensioni di garanzia di BH BIKES è necessario registrare la bicicletta entro 30 giorni dalla data di acquisto. A seguire si descrive la procedura per attivare le estensioni di garanzia:

• **GARANZIA LIFETIME FRAME + 5 ANNI DI GARANZIA SUI MOTORI BH**

La registrazione dell'estensione della garanzia LIFETIME FRAME deve essere effettuata online sul sito di BH BIKES:

https://www.bhbikes.com/es_INT/registro-garantia-vida-bh/registra-tu-bici-garantia-de-por-vida

Il seguente video spiega i passaggi da seguire per la registrazione online:

<https://youtu.be/47aLVgUI248>



• **ESTENSIONE DELLA GARANZIA PER LE BATTERIE BH**

La registrazione dell'estensione della garanzia per le batterie BH deve essere effettuata online nel sito di BH BIKES:

https://www.bhbikes.com/es_INT/registro-garantia-vida-bh/extension-garantia-bateria

Il seguente video spiega i passaggi da seguire per la registrazione online:

<https://youtu.be/sINzdFBygMM>



- ⚠ Il numero di serie necessario per immatricolare la bicicletta si trova sempre sul fondo della bicicletta, sotto il movimento centrale:

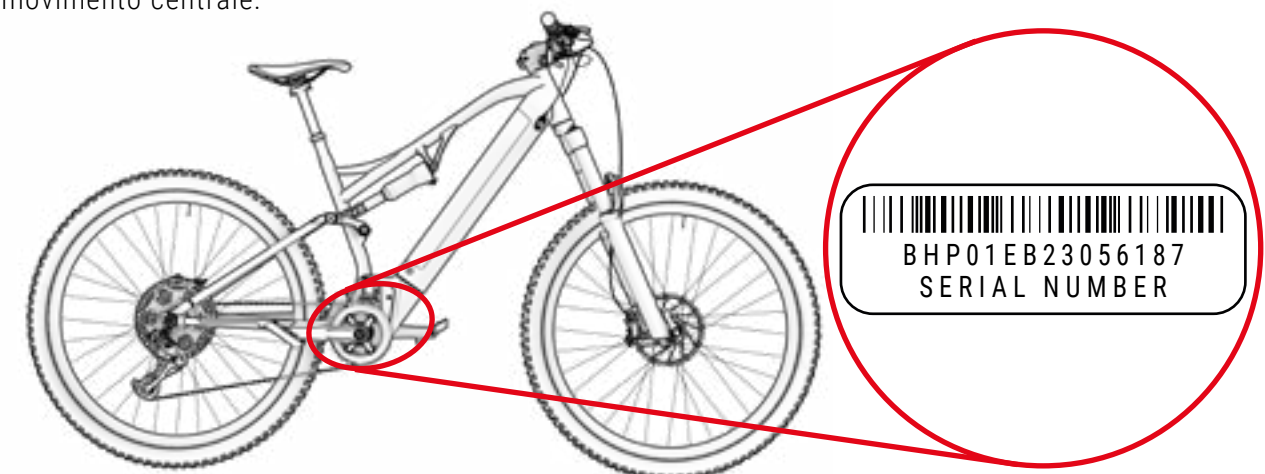

GARANZIA DEI COMPONENTI DEL SISTEMA DI ASSISTENZA ELETTRICA

Al pari dei telai o dei componenti BH BIKES, tutti i componenti elettrici esclusivi di BH sono coperti da garanzia legale (i motori BH offrono un'estensione di garanzia di 5 anni tramite l'attivazione della garanzia LIFETIME FRAME). Il periodo di applicazione varia in base alla legislazione in vigore nel paese di acquisto e con decorrenza legale dalla data di acquisto.

Durante tale periodo, il titolare della garanzia avrà diritto alla riparazione o alla sostituzione gratuita dei difetti originari, inclusi i costi di trasporto o di viaggio e dei danni da essi causati. Le condizioni corrispondono a quelle descritte nel paragrafo "Garanzia legale" e sono consultabili integralmente all'indirizzo:

<https://www.bhbikes.com/manuals>

In nessun caso la garanzia coprirà l'usura e l'invecchiamento naturale delle batterie dovuti a uso, carica e conservazione. Inoltre, per poter usufruire della garanzia dei componenti di terze parti, è necessario mettersi in contatto con tali aziende.

PROCEDURA DI PRESENTAZIONE DI RICHIESTE DI GARANZIA

Tutte le richieste ai sensi della presente garanzia devono essere inoltrati tramite un distributore autorizzato BH. Tale distributore effettuerà l'analisi iniziale per rilevare la portata ed effettuare la diagnosi dell'intervento. Lo stesso distributore informerà e gestirà direttamente la richiesta con BH. Una volta che BH avrà stabilito le azioni correttive necessarie, sarà il distributore a trasmettere tali informazioni al cliente.

È consigliabile inoltrare la richiesta tramite il distributore autorizzato presso il quale è stato effettuato l'acquisto. Qualora ciò non fosse possibile, il cliente può contattarci per aiutarlo a trovare un distributore autorizzato nella sua zona:

https://www.bhbikes.com/es_INT/quienes-somos/contacto

CONDIZIONI DI ESCLUSIONE DELLA GARANZIA PER I COMPONENTI ELETTRICI

La batteria e i componenti elettrici di BH sono coperti dalla garanzia legale, a condizione che vengano rispettati i seguenti requisiti:

- Non smontare né modificare nessuna parte dei componenti elettrici.
- La durata varia in funzione delle condizioni di utilizzo, della carica e della conservazione.
- Mantenere sempre la batteria carica. In caso contrario, la batteria potrebbe deteriorarsi più rapidamente del normale.

03 MANUTENZIONE

Questo manuale utente contiene informazioni importanti per il corretto utilizzo e manutenzione della bicicletta. In pratica, questo documento contiene informazioni specifiche per le biciclette **ATOMe (ES434, ES454, ES474, ES484, ES494, ES524, ES534, ES624, ES804, ES824)**. Si consiglia di leggere attentamente tutto il manuale. I manuali utente di tutti i modelli BH sono disponibili su Internet al seguente indirizzo:

<https://www.bhbikes.com/manuals>

Il presente documento contiene informazioni aggiuntive rispetto al manuale utente generale, disponibile all'indirizzo:

<https://www.bhbikes.com/manuals>

Consultare le caratteristiche e le raccomandazioni dei componenti di terze parti nei rispettivi siti web ufficiali.

ISPEZZIONARE LA BICICLETTA PRIMA DI UTILIZZARLA

Le biciclette vengono sottoposte a revisioni ripetute durante il processo di fabbricazione e nella fase di controllo finale da parte dell'officina BH. Poiché il funzionamento della bicicletta potrebbe subire modifiche durante il trasporto oppure è possibile che la bicicletta venga modificata da terze parti durante il tempo di attesa, prima di ogni viaggio è necessario verificare i seguenti aspetti.

- **TELAIO:** verificare che non siano presenti crepe, danni o rumori anomali.
- **CATENA:** verifica che sia lubrificata e che il sistema di trasmissione non emetta rumori anomali.
- **FRENI:** verificare che i freni funzionino correttamente. Da fermi, azionare la leva del freno con forza e verificare che non tocchi mai il manubrio.
- **COPERTONI:** verificare che la pressione sia corretta e che non siano presenti tagli né nel battistrada né nelle aree laterali. Verificare anche che il livello di usura non superi il livello di usura massima consigliato.
- **RUOTE:** controllare che le ruote girino liberamente per verificare la rotazione. Verificare inoltre lo spazio tra la guarnizione del freno e il cerchione, nonché lo spazio tra il telaio e lo pneumatico.
- **STERZO:** verificare che lo sterzo giri in modo scorrevole e senza emettere rumori anomali.
- **PUNTI DI ROTAZIONE DEL FORCELLONE** quando si sposta il peso sulla bicicletta, controllare che la sospensione funzioni normalmente e senza emettere rumori anomali. Se non funziona correttamente o è presente gioco tra le parti mobili, è possibile che le coppie di serraggio non siano corrette o che i cuscinetti a sfere siano usurati.
- **CUSCINETTI A SFERE:** verificare che i cuscinetti a sfere funzionino correttamente e che non emettano rumori anomali. I cuscinetti a sfere sono soggetti a usura e devono essere sostituiti per evitare di danneggiare i componenti sui quali vanno montati.
- **IMPIANTO ELETTRICO:** se la bicicletta è equipaggiata con un impianto elettrico, verificare che funzioni correttamente controllando che l'assistenza elettrica sia presente e che tutti i componenti funzionino (motore, display, cambio di modalità di assistenza e sensore di velocità). Qualora non vi sia assistenza elettrica, verificare la presenza di tutti i collegamenti e che non vi siano danni.

⚠ Non utilizzare la bicicletta se non soddisfa uno dei presenti requisiti! Una bicicletta difettosa può causare incidenti gravi! In caso di incertezze o dubbi, mettersi in contatto con la propria officina BH.

⚠ Verificare le coppie di serraggio in modo che corrispondano sempre alle raccomandazioni presenti nei manuali utente. Non rispettare tali indicazioni può causare incidenti, persino mortali.

⚠ L'influenza del terreno e le forze esercitate sulla ruota sottopongono la bicicletta a un notevole sforzo. Di fronte a tali carichi dinamici, i vari componenti reagiscono con usura e logoramento. Controllare regolarmente la bicicletta per individuare eventuali segni di usura, graffi, deformazioni, scolorimenti o crepe iniziali. Le parti la cui durata di vita utile è stata superata, possono rompersi improvvisamente. Se necessario, portare regolarmente la propria bicicletta presso un'officina BH per sostituire le parti eventualmente difettose o usurate.

PULIZIA DELLA BICICLETTA

Per una buona manutenzione della bicicletta, consigliamo di eseguire le seguenti azioni fondamentali di prevenzione. Non rispettare tali raccomandazioni può causare un'usura prematura o persino rotture in aree precise, come giunzioni e parti mobili.

- Rimuovere polvere e fango con una spugna umida e un prodotto detergente delicato e neutro.
- Le parti in plastica vanno lavate esclusivamente con acqua e sapone.
- Gli pneumatici possono essere lavati con una spugna o una spazzola e acqua e sapone.
- Una volta lavata la bicicletta, asciugarla sfregando accuratamente con un panno morbido.
- Dopo ogni operazione di pulizia, applicare grasso agli elementi della trasmissione.

⚠ La sporcizia può nascondere danni che possono causare incidenti, o persino la morte.

⚠ Non utilizzare mai né idropulitrici, né pulitori a getto di vapore.

MANTENERE LUBRIFICATA LA TRASMISSIONE

Dopo un'operazione di pulizia della bicicletta, la trasmissione della catena potrebbe avere perso grasso. Controllare e, se necessario, lubrificare le maglie della catena. Un'eccessiva lubrificazione può attirare una maggiore quantità di sporcizia, causando un'usura prematura e un malfunzionamento del sistema.

⚠ Non utilizzare mai né idropulitrici, né pulitori a getto di vapore.

MANUTENZIONE DEI COMPONENTI

La bicicletta richiede una manutenzione regolare e un numero minimo di revisioni periodiche. La periodicità delle operazioni di manutenzione dipende dal tipo di mezzo (bicicletta da passeggio, da strada, mountain bike), nonché dalla frequenza e dalle condizioni di utilizzo.

CALENDARIO DI MANUTENZIONE DEI COMPONENTI

Componente	Azione da compiere	A ogni uscita	Mensile	Annuale
Illuminazione	Controllo del funzionamento.			
Pneumatici	Controllo della pressione.			
	Verificare l'altezza del profilo e delle pareti laterali.			
Freni (della ruota)	Controllare la corsa della leva, la robustezza della guarnizione e la posizione del cerchione.			
	Prova dei freni a bici ferma.			
	Pulire le pastiglie del freno.			
Cavi del freno	Ispezione visiva.			
Freni (freni a disco)	Sostituire il liquido dei freni (liquido DOT).			
Forcella di sospensione	Verifica delle viti e del relativo serraggio.			
	Sostituzione dell'olio e ingrassaggio dell'elastomero.			
Reggisella con sospensione	Manutenzione.			
	Verifica del gioco.			
Cerchioni nei freni della ruota	Verifica e sostituzione, se necessario, dei rivestimenti della parete	Al più tardi dopo la seconda parte della guarnizione del freno.		
Asse della pedaliera	Verifica del gioco.			
	Rinnovo dell'ingrassaggio.			
Catena	Verifica e lubrificazione.			
	Verifica e sostituzione.	A partire da 800 km.		
Pedivelle	Verifica e serraggio.			
Ruote / Raggi	Verificare la rotazione della ruota e la tensione dei raggi.			
Serie sterzo	Verifica della serie sterzo.			
	Rinnovo dell'ingrassaggio.			
Superfici metalliche	Conservazione.	Almeno ogni sei mesi.		
Mozzi	Verifica dei cuscinetti a sfere.			
	Rinnovo dell'ingrassaggio.			
Pedali	Verifica dei cuscinetti a sfere.			
	Lubrificazione, pulizia del meccanismo di fissaggio.			

Componente	Azione da compiere	A ogni uscita	Mensile	Annuale
Reggisella / Attacco manubrio	Verifica delle viti di fissaggio			
Cambio posteriore / Deragliatore	Pulizia, lubrificazione.			
Sgancio rapido / Asse passante	Verifica dell'efficacia.			
Viti e dadi	Verifica e serraggio.			
Raggi	Verifica della tensione.			
Attacco manubrio / Reggisella	Smontaggio e rinnovo della pasta di montaggio.			
Circuito / Freni	Smontaggio e ingrassaggio.			
Componenti dell'impianto di assistenza elettrica.	Verificare i collegamenti.			
	Verificare che non vi sia sporcizia.			

■ Non è necessario rivolgersi a un esperto se si hanno le capacità, l'esperienza e gli attrezzi adatti. Qualora vengano rilevati difetti, attuare immediatamente le misure correttive necessarie. In caso di incertezze o dubbi, contattare BH.

■ Le operazioni indicate devono essere eseguite solo da un esperto di fiducia.

PARTI DI RICAMBIO

Per un funzionamento ottimale della bicicletta e la massima sicurezza possibile, è molto importante utilizzare parti di ricambio originali. Il mancato uso di parti originali può causare danni non coperti da garanzia.

Le parti di ricambio più comuni sono quelle soggette a usura. Le più comuni sono gli pneumatici, le camere d'aria, le pastiglie dei freni, i freni a disco e i pattini del freno, così come i cerchioni, a condizione che costituiscano una parte dell'unità freno, le luci, le luci di posizione, le batterie e gli accumulatori.

- **PNEUMATICI:** devono essere sostituiti con uno pneumatico equivalente. Verificare il contrassegno indicato nella parte esterna dello pneumatico (norma E.T.R.T.O.). Va ricordato che utilizzare uno pneumatico con un diametro esterno superiore a quello consigliato può far sì che, quando si ruota il manubrio, la punta del piede tocchi la ruota anteriore o il parafango della ruota posteriore. Il ciclista potrebbe perdere il controllo della bicicletta e incorrere in un incidente con conseguenze anche gravi. Lo stesso può succedere quando la pedivella del pedale viene sostituita con una più lunga.
- **CAMERE D'ARIA:** Sostituirle con un tipo di camera d'aria adatto allo pneumatico. Consultare l'indicazione presente nella parte esterna della camera d'aria (norma E.T.R.T.O.).
- **FRENI A DISCO E PASTIGLIE DEI FRENI:** seguire le istruzioni fornite dal produttore.
- **LUCI E LUCI DI POSIZIONE:** Sostituire la lampadina con un'altra dello stesso tipo. Consultare l'indicazione presente nella parte in metallo.

- **CATENA, PIGNONE E CORONE:** Seguire le istruzioni fornite dal produttore.
- **BATTERIE E ACCUMULATORI:** Sostituzione con altri dello stesso tipo. Consultare l'indicazione presente nella parte esterna.

⚠ Va ricordato che il mancato uso di parti originali può causare danni non coperti da garanzia.

RACCOMANDAZIONI IN SEGUITO A CADUTA, URTO O IMPATTO

In caso di caduta, urto o impatto, la cosa più importante è verificare le proprie condizioni fisiche per poter riprendere la marcia. Non usare la bicicletta in caso di lesioni fisiche e, se necessario, richiedere assistenza medica.

Se le proprie condizioni fisiche consentono di riprendere la marcia, sarà necessario effettuare una serie di verifiche per assicurarsi che anche la bicicletta funzioni correttamente.

- Verificare che le ruote siano ancora attaccate e che i cerchioni siano rimasti al centro del telaio e della forcella. Far girare le ruote. Se lo spazio si è modificato notevolmente e non è possibile effettuare la centratura sul posto, sarà necessario separare un po' i freni dal cerchione in modo che quest'ultimo possa girare liberamente.

⚠ In tal caso, tenere presente che l'efficacia dei freni sarà ridotta.

- Verificare se il manubrio o la parte anteriore del telaio hanno subito una deformazione o si sono rotte. Verificare che la parte anteriore sia collocata saldamente nella forcella, fissando la ruota anteriore tra le ginocchia e provando a torcere il manubrio rispetto alla ruota anteriore.
- Verificare se la catena è posizionata correttamente. Se la bicicletta è caduta sul lato della trasmissione, verificare che questa funzioni. Chiedere aiuto a qualcuno per mettere la bicicletta sulla sella e cambiare le marce. Quando la catena si incastra nel pignone più grande, osservare la distanza tra il cambio e i raggi. Nel caso in cui il cambio o il supporto si siano deformati, il primo potrebbe impigliarsi nei raggi. Pericolo di cadute! Il cambio, la ruota posteriore o il telaio potrebbero risultare danneggiati. Verificare il deragliatore. Se si è spostata, la catena potrebbe sganciarsi. La bicicletta perderà la trasmissione (vedere anche la sezione «Trazione»).
- Verificare la sella, il tubo superiore o il movimento centrale per assicurarsi che non vi siano difetti.
- Sollevare leggermente la bicicletta e lasciarla cadere a terra. In caso di rumori, controllare la bici alla ricerca di eventuali viti allentate.
- Controllare di nuovo la bicicletta per individuare eventuali deformazioni, scolorimenti o crepe.
- Riprendere la marcia prestando attenzione e solo se il risultato delle verifiche è stato soddisfacente. In nessun caso, non frenare o accelerare bruscamente, né pedalare in salita. In caso di dubbi, anziché correre rischi, è consigliabile attendere l'arrivo di un'auto per caricare la bici in macchina. Una volta a casa sarà necessario esaminare di nuovo la bicicletta con molta attenzione. In caso di incertezze o dubbi, contattare la propria officina BH.

⚠ Le parti in alluminio deformate non devono essere raddrizzate, cioè non devono essere riparate. Anche successivamente il rischio di rottura è elevato, soprattutto per quanto riguarda la forcella, il manubrio, la parte anteriore, le pedivelle e i pedali. Per maggiore sicurezza vanno sostituite.

04 AVVERTENZA DI UTILIZZO

DIMENSIONE MASSIMA DEL COPERTONE

Se si installa sulla bicicletta uno pneumatico diverso da quello originale, verificare che vi siano sempre almeno 6 mm tra il copertone e qualsiasi parte del telaio e della forcella.

INSERIMENTO MASSIMO E MINIMO DEL REGGISELLA

Il mancato rispetto delle indicazioni di inserimento minimo e massimo della sella presenti nel presente manuale può causare un effetto leva sul telaio. La pressione esercitata potrebbe danneggiare il telaio e causare gravi incidenti. La garanzia non copre i danni causati dalla mancata osservanza di tali indicazioni.

LUNGHEZZA MASSIMA DELLA FORCELLA (AXLE-TO-CROWN)

Rispettare la lunghezza massima tra l'asse della forcella e la parte inferiore del tubo di sterzo (axle-to-crown). Se non si rispetta tale lunghezza massima, il telaio potrebbe subire danni a causa di un carico superiore rispetto a quello per cui è stato progettato e causare così gravi incidenti.

NUMERO MASSIMO DI DISTANZIALI DELLA STERZO

Nel presente manuale si specifica il numero massimo di distanziali dello sterzo che si possono collocare sotto l'attacco manubrio. Se non si rispetta tale numero massimo, i materiali potrebbero subire danni a causa di un carico superiore rispetto a quello per cui sono stati progettati e causare così gravi incidenti.

POSIZIONE DEL RAGNETTO ALL'INTERNO DEL TUBO DELLA FORCELLA

Non installare mai distanziali dello sterzo al di sopra dell'attacco manubrio. Se non si rispetta tale indicazione, i materiali potrebbero subire danni a causa di un carico superiore rispetto a quello per cui sono stati progettati e causare così gravi incidenti.

USO PREVISTO

Ogni bicicletta è stata progettata per un uso specifico. I modelli descritti nel presente manuale sono conformi al seguente uso previsto:

ES804, ES824: Trail.

ES624: Sport, uso misto.

ES434, ES454, ES474, ES484, ES494, ES524, ES534: Da città.

05 AVVERTENZA DI UTILIZZO DEL SISTEMA DI ASSISTENZA ELETTRICO

AVVERTENZE E NORME D'USO DEI COMPONENTI ELETTRICI E DELLE BATTERIE

Tutti i prodotti e i componenti BH sono stati progettati per resistere a schizzi e pioggia. Tuttavia, alcune azioni possono causare danni ai componenti e cortocircuiti. Le seguenti azioni devono essere evitate.

- Lavare la bicicletta con getto d'acqua a pressione.
- Utilizzare la bicicletta in condizioni meteorologiche particolarmente avverse.
- Trasportare la bicicletta all'esterno di un veicolo in caso di pioggia.
- Esporre la batteria a temperature elevate. Il superamento dei 70 °C potrebbero causare fuoriuscite e rischi di incendio.
- Non rispettare gli intervalli di temperatura di utilizzo, di carica e di stoccaggio della bicicletta.

SITUAZIONI IDEALI PER LA MASSIMA DURATA

Per ottenere la massima durata della batteria, si raccomanda di osservare una serie di condizioni.

- Caricare la batteria su una superficie piana e stabile.
- Evitare che riceva la luce diretta del sole.
- Tenere lontano dalla portata di bambini o animali.
- Tenere al riparo da pioggia o umidità.
- Conservare in luogo ventilato e asciutto.
- Conservare a una temperatura compresa tra i 15 e i 25 °C.
- Non utilizzare la batteria se il livello di carica è inferiore al 10%. Al di sotto di tale livello, la durata delle celle potrebbe essere compromessa.

 Qualsiasi operazione non autorizzata effettuata sui componenti dell'impianto elettrico può causare gravi incidenti e costituirà inoltre motivo di annullamento della garanzia.

AVVERTENZE SULL'USO DELLE BATTERIE

Un utilizzo improprio delle batterie può causare danni e gravi incidenti. Per evitare che si verifichino, seguire queste indicazioni:

- Utilizzare sempre il caricabatterie originale.
- Non lasciare la batteria in prossimità di fonti di calore.

- Non scaldare la batteria, né gettarla nel fuoco.
- Evitare che i collegamenti della batteria entrino in contatto con oggetti metallici.
- Non immergere la batteria in acqua ed evitare schizzi e umidità.
- Non colpire né perforare la batteria.
- In caso di fuoriuscita del liquido, evitare che entri in contatto con mani e occhi.
- Non utilizzare la batteria se presenta danni all'esterno.
- Pulire la batteria esclusivamente con un panno asciutto o umido.

CONDIZIONI NON APPROPRIATE DI CARICA E SCARICA E SOLUZIONI

Gli ambienti caldi e freddi descritti a seguire possono causare l'attivazione della modalità Stand-By della carica o la sospensione della stessa senza ricarica completa della batteria.

- **Modalità di sospensione di scarica in inverno o DUT (Discharge Under Temperature):** Il ciclo di scarica della batteria entrerà in modalità di sospensione qualora la temperatura sia inferiore a -20 °C, impedendo il funzionamento del sistema di pedalata assistita e proteggendo la batteria. In questo caso, tale modalità di sospensione si disattiva automaticamente al superamento di -20 °C da parte della batteria.
- **Modalità di sospensione della carica in inverno o CUT (Charge Under Temperature):** Il ciclo di carica della batteria entrerà in modalità di sospensione qualora la temperatura sia inferiore a 0 °C. Se la carica viene avviata e la temperatura scende al di sotto di tale livello a causa del raffreddamento notturno o per altri fattori, il ciclo di carica si arresterà ed entrerà in modalità sospensione per proteggere la batteria. In questi casi, tale modalità di sospensione si disattiva automaticamente quando la temperatura di carica supera gli 0 °C.
- **Interferenze con televisori/radio/computer:** Caricare la batteria vicino a televisori, raggi o apparecchi simili può provocare elettrostaticità, sfarfallio delle immagini e altre interferenze. Qualora ciò si verificasse, ricaricare in un luogo lontano dal televisore o dalla radio (ad esempio, in un'altra stanza).

SMALTIMENTO

Le batterie agli ioni di litio sono riciclabili, ma possono causare danni ambientali se non vengono smaltite correttamente al termine della loro vita utile. Al termine della vita utile della batteria, seguire le seguenti indicazioni:

- Selezionare e riciclare ogni componente elettrico in un luogo predisposto alla gestione sostenibile del riciclo.
- Verificare e rispettare sempre le normative relative alle batterie vigenti nel proprio paese.

MOTORE

Il motore a corrente continua si trova nell'asse della pedaliera. Come tutti i componenti della bicicletta, la durata del motore dipende dal suo utilizzo. In condizioni normali, il motore può durare dai 10 ai 20 anni o fino a 100,000 km.

06 FUNZIONAMENTO DEL SISTEMA DI PEDALATA ASSISTITA

COMPONENTI DEL SISTEMA DI PEDALATA ASSISTITA

Il sistema di pedalata assistita di BH Bikes è costituito dai seguenti elementi:

- **A.** Un **motore** che spinge la bicicletta.
- **B.** Una **plancia di comando** (X-REMOTE nei modelli con X-DISPLAY, integrata nei modelli con DISPLAY CORE) che permette, tra l'altro, di selezionare le modalità di assistenza alla pedalata.
- **C.** Una **batteria**, che alimenta il motore per il suo funzionamento.
- **D.** Un **sensore di coppia** che rileva la forza esercitata sul pedale da parte dell'utente.
- **E.** Un **display** (DISPLAY CORE o X-DISPLAY a seconda del modello), per visualizzare informazioni importanti del sistema.

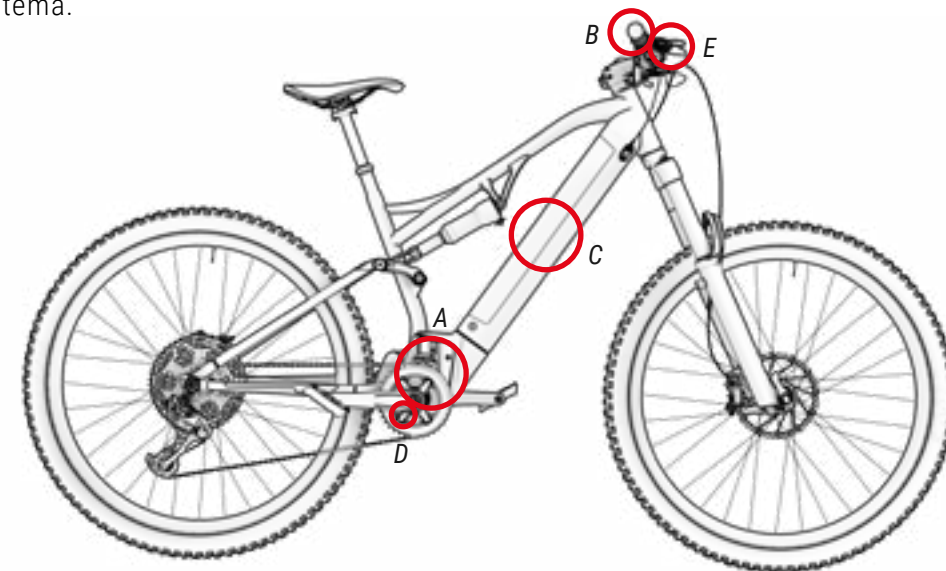

IL SISTEMA DI PEDALATA ASSISTITA

Il sistema di pedalata assistita è progettato per offrire la quantità ottimale di potenza per la pedalata assistita. Il funzionamento avviene in base a una serie di fattori standard quali forza di pedalata, velocità della bicicletta e rapporto di marcia utilizzato. Il sistema non fornisce assistenza nelle seguenti situazioni:

- Se la plancia di comando è spenta.
- Se ci si sposta a una velocità pari o superiore a 25 km/h.
- Se non si sta pedalando e si disattiva la funzione di accelerazione a 6 km/h.
- Se non vi è capacità residua nella batteria.
- Se la modalità di assistenza selezionata è corrispondente allo 0% di assistenza.

ACCENSIONE E SPEGNIMENTO DEL SISTEMA DI PEDALATA ASSISTITA

Il sistema di pedalata assistita si accende dal pulsante power situato nella parte superiore della manopola di controllo (vedi immagine sotto). Premendo una volta il pulsante di accensione si avvierà il sistema. I LED sulla manopola di controllo si accenderanno indicando che il sistema è stato acceso.

Allo stesso modo, per spegnere il sistema, è necessario tenere premuto il pulsante di accensione per 3 secondi. I LED sulla manopola di controllo si spegneranno indicando che il sistema è disconnesso.

- ⚠ Dopo aver acceso il sistema, prestare attenzione durante la guida senza controllare la modalità di assistenza. Per impostazione predefinita, il controller si avvia nella modalità di assistenza selezionata prima del precedente spegnimento.
- ⚠ Attendere 3 secondi dopo l'accensione del sistema prima di iniziare a premere i pedali. Durante questo periodo di 3 secondi, il sistema di assistenza inizializza e calibra il sensore di coppia. Se non si esegue questa operazione e si premono prima i pedali, l'assistenza potrebbe indebolirsi ed è anche possibile che sullo schermo venga visualizzato l'errore 14 (vedere la sezione Codici di errore). Per risolvere questo problema è necessario spegnere e riavviare il sistema senza premere i pedali per 3 secondi.

ES804 / ES824

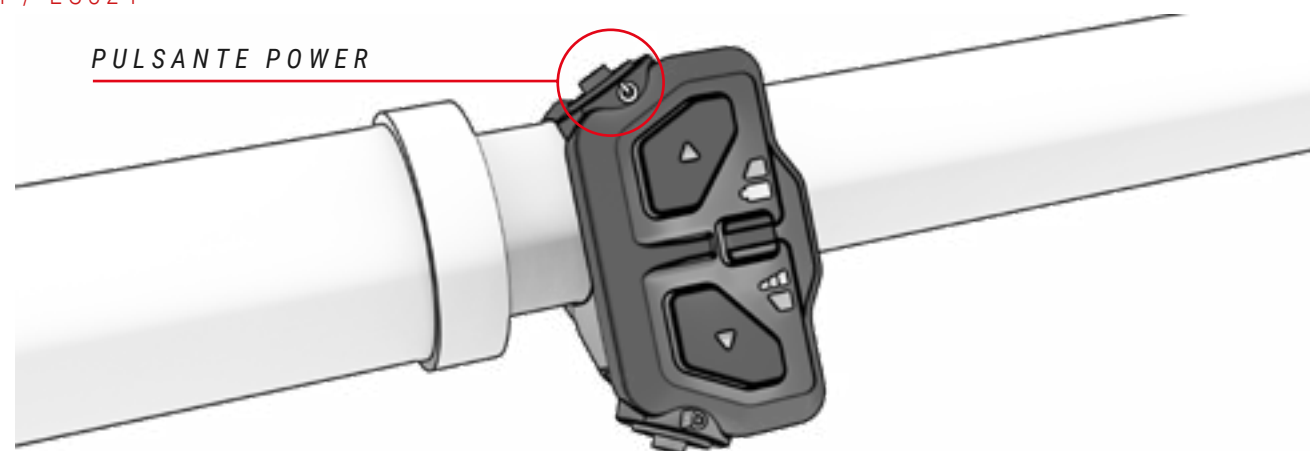

ES434 / ES454 / ES474 / ES484 / ES494 / ES524 / ES534 / ES624

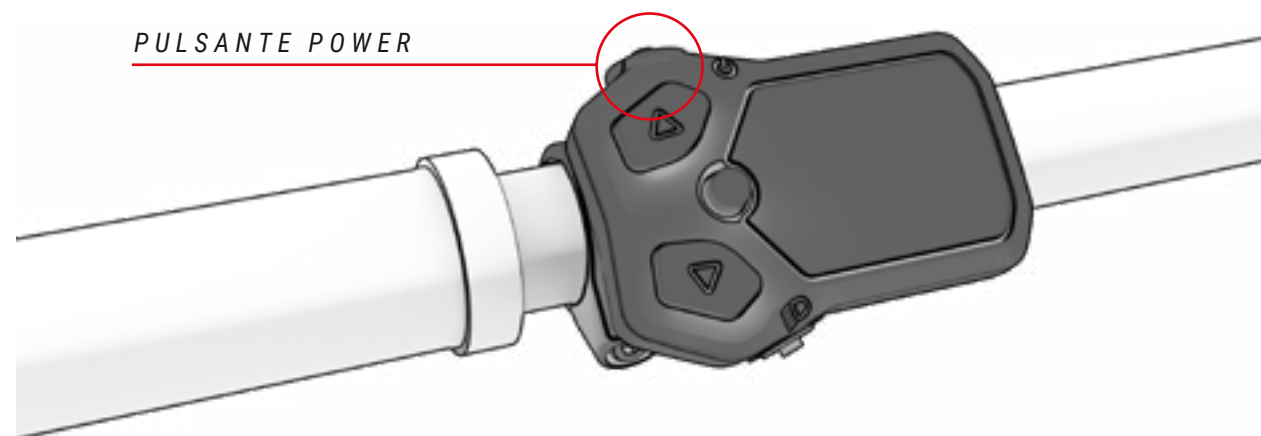

PARTI DELLA PLANCIA DI COMANDO

ES804 / ES824

L'unità di controllo generale SW-EN600-L è posizionata sul lato sinistro del manubrio accanto all'impugnatura. La centralina è composta da 6 parti:

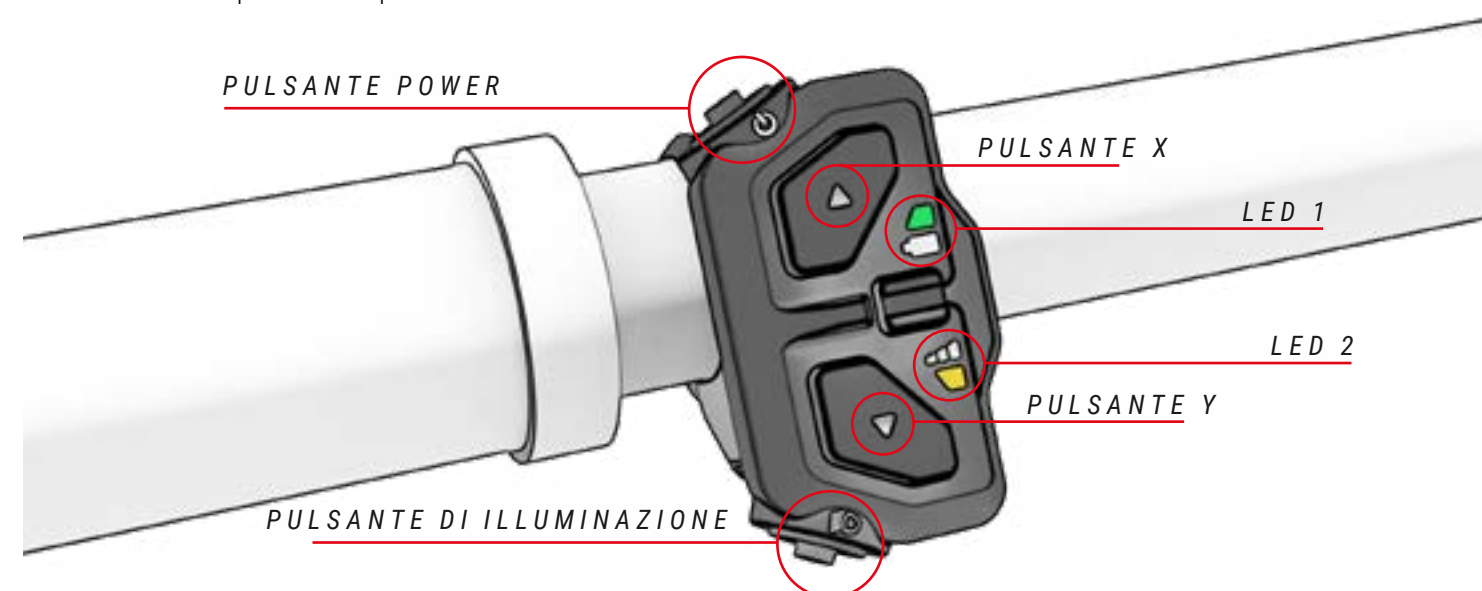

In questo manuale sono riportati solo i dettagli principali della centralina SW-EN600-L, consulta tutti i dettagli nel manuale specifico Shimano:

<https://si.shimano.com/en/pdfs/um/0NM0A/UM-0NM0A-000-ENG.pdf>



ES434 / ES454 / ES474 / ES484 / ES494 / ES524 / ES534 / ES624

La manopola di controllo generale SC-EN500 si trova sull'anello sinistro del manubrio accanto all'impugnatura. Il comando è composto da 5 parti:

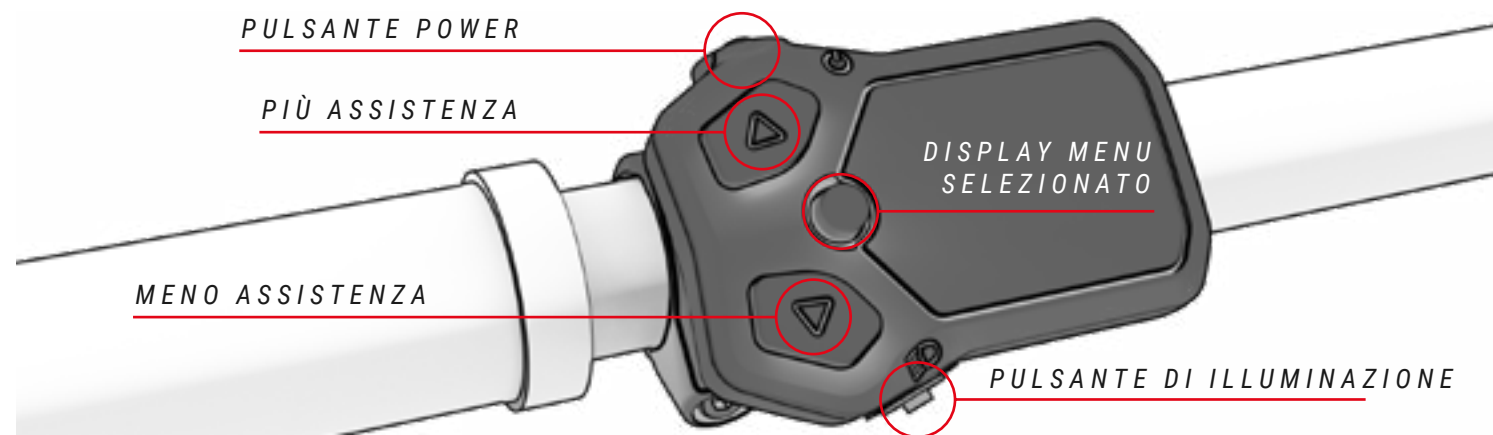

SELEZIONE DELLA MODALITÀ DI PEDALATA ASSISTITA

Il sistema prevede diverse modalità di pedalata assistita:

- **Boost:** Utilizzare quando si vuole ottenere la massima potenza del sistema.
- **Percorso:** Da utilizzare quando si desidera ottenere una potenza progressiva in funzione della coppia dell'utilizzatore.
- **Eco:** Da utilizzare quando si desidera viaggiare con assistenza il più lontano possibile.
- **No assist:** Da utilizzare quando si desidera viaggiare senza potenza assistita. È possibile continuare a utilizzare le altre funzioni della manopola di controllo.
- **Walk assist:** Da utilizzare quando è necessaria assistenza per trasportare la bicicletta senza salirci.

Per spostarsi tra le modalità di assistenza, l'utente deve premere il pulsante (X) per aumentare la modalità di assistenza e il pulsante (Y) per abbassare la modalità di assistenza. Il LED inferiore cambierà colore indicando la modalità di assistenza selezionata.

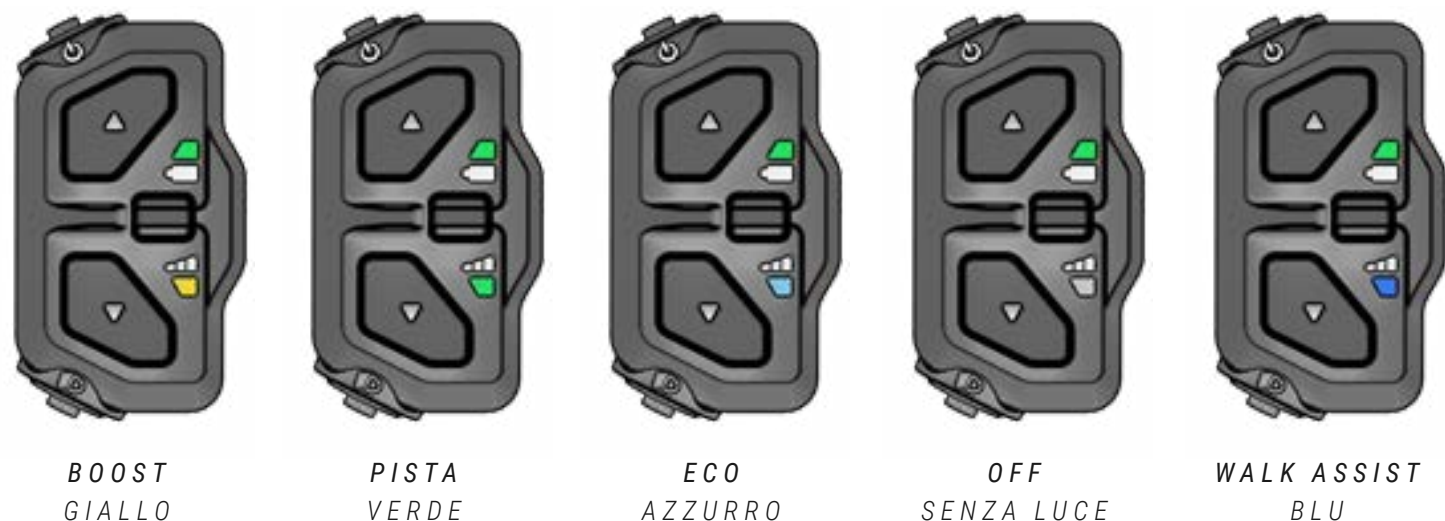

Per aumentare la durata della batteria ed evitare che si scarichi completamente che potrebbe danneggiarla, le modalità di assistenza sono limitate in base alla carica della batteria:

- Batteria carica oltre il 20%: è disponibile il 100% del livello di supporto massimo.
- Batteria carica tra il 10 e il 20%: livello di assistenza limitato al 50% del livello di assistenza massimo
- Batteria carica tra il 5 e il 10%: livello di assistenza limitato al 25% del livello di assistenza massimo.
- Batteria carica tra 1 e 5%: non è consentita l'assistenza. È possibile accendere solo l'illuminazione.

MODO WALK ASSIST

Per attivare la modalità camminata assistita, tenere premuto il pulsante Y per 1 secondo finché non appare il LED blu scuro nel LED inferiore della manopola di controllo. Una volta attivata la modalità, è necessario rilasciare e premere nuovamente il pulsante Y affinché inizi ad assistere. Devi tenere premuto il pulsante per assistere e rilasciarlo per interrompere l'assistenza.



SELEZIONATO
BLU



ASSISTENDO
BLU LAMPEGGIANTE

TENERE PREMUTO PER
ASSISTERE

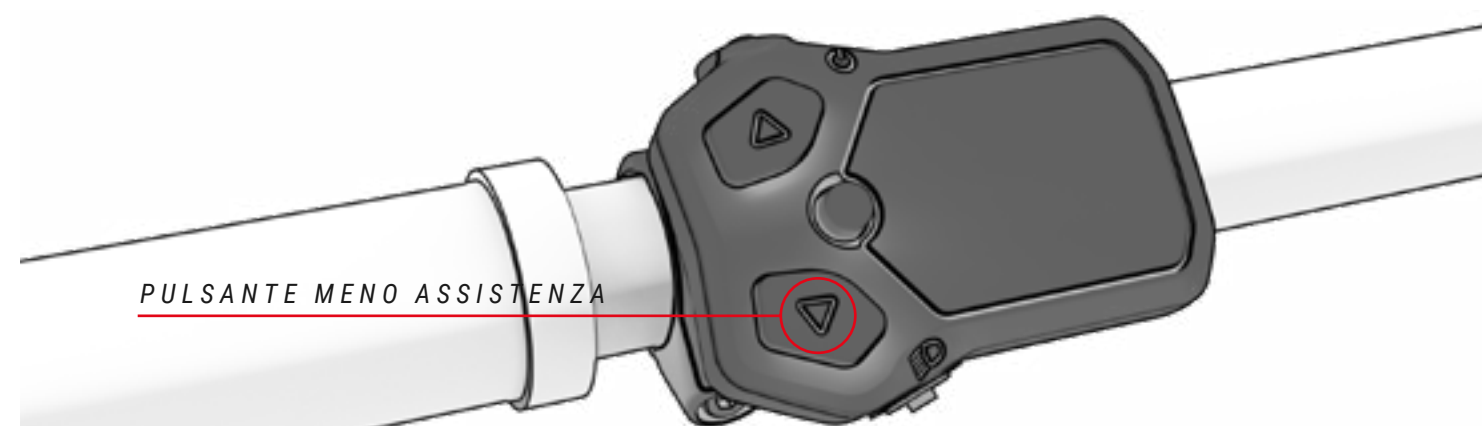

PULSANTE MENO ASSISTENZA

INIZIO DELLA PEDALATA

L'utente deve posizionarsi sulla sella e mantenere una presa salda sul manubrio prima di appoggiarsi sui pedali. Dovresti prestare particolare attenzione se inizi a pedalare in modalità con maggiore assistenza (modalità TRACK e BOOST), poiché il motore reagirà con la massima spinta, c'è il rischio di perdita di controllo. Per facilitare l'accelerazione, il motore offre una spinta iniziale aggiuntiva non appena si inizia a pedalare. Pertanto, lo sforzo necessario per mettere in moto la bicicletta è minimo, aiutandola a integrarsi più rapidamente e in sicurezza nella circolazione.

- ❗ Iniziare a pedalare con una marcia corta (pignoni superiori) e con una modalità a bassa assistenza (Modalità ECO). Oltre ad un maggiore controllo e sicurezza sulla bicicletta, richiederà un minor consumo di energia e quindi una maggiore autonomia. Tieni presente che l'avvio in una modalità con maggiore assistenza (modalità TRACK e BOOST) può comportare un rischio per la sicurezza dell'utente.
- ❗ Quando l'utente spinge la bicicletta mentre cammina di lato, deve assicurarsi che il sistema sia scollegato.

VISUALIZZAZIONE DEL LIVELLO DI CARICA DELLA BATTERIA

Una carica al 100% può offrire fino a 155 km di autonomia. Puoi visualizzare il livello della batteria in 3 modi diversi: dalla manopola di controllo, dalla batteria interna o da un dispositivo Garmin. In tutti i casi l'indicatore del livello di carica della batteria mostra una stima della capacità rimanente della batteria:

- **Manopola di controllo:** il LED superiore della manopola di controllo indicherà il livello di carica a seconda del colore e se lampeggia:

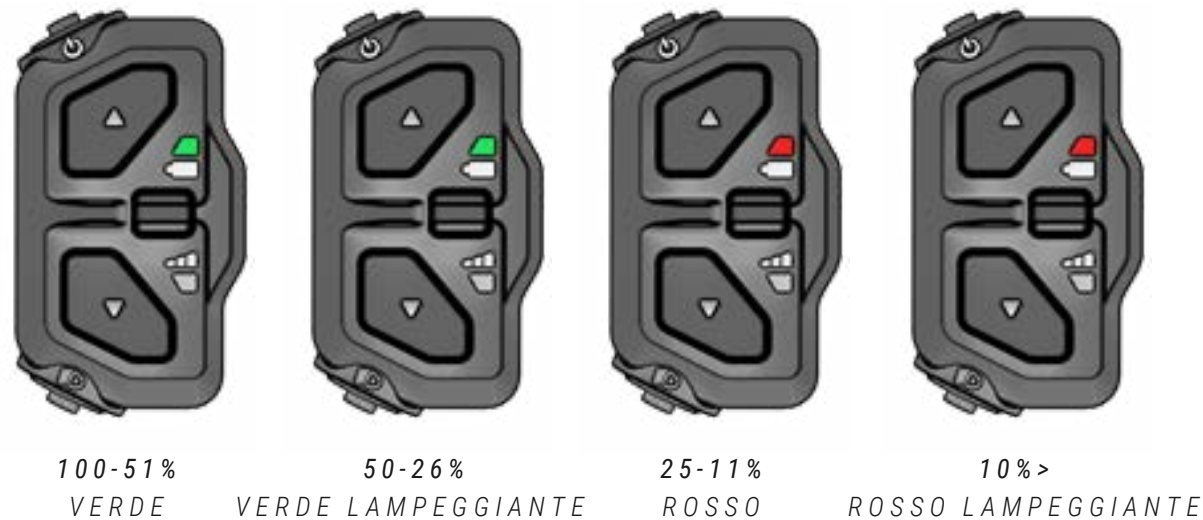

- ❗ L'autonomia del sistema varierà in base, tra le altre cose, alle seguenti condizioni di guida: partenze e arresti frequenti, sviluppo della trasmissione, numerosi pendii ripidi, cattive condizioni stradali, trasporto di carichi pesanti, forte vento contrario, basse temperature ambientali, deterioramento della batteria, uso di illuminazione integrata, scarsa regolazione della pressione di pneumatici, catena o freni.

- **Batteria:** la batteria mostra 5 impostazioni LED, come mostrato nell'immagine. Questi mostrano la carica della batteria in base a quanti LED sono accesi. Premi il pulsante di accensione per vedere la carica della batteria:

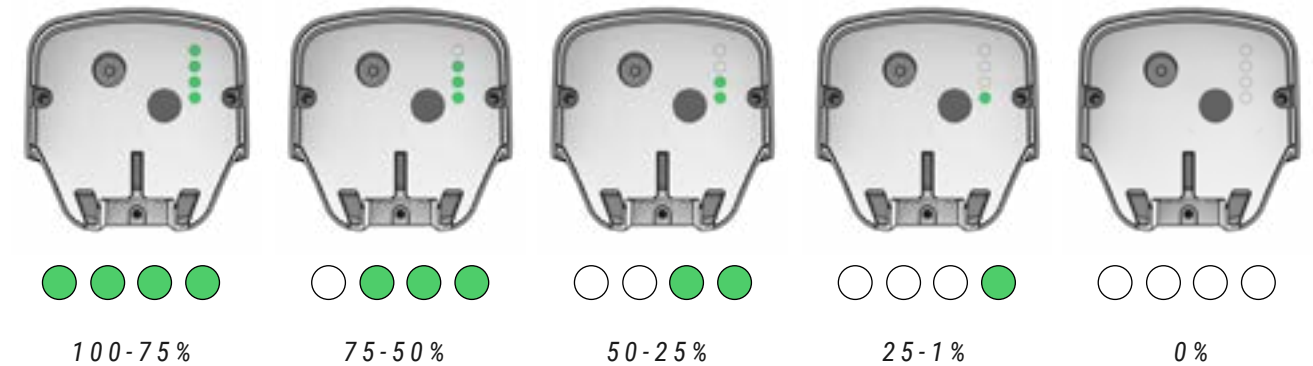

- **Garmin Device:** I dispositivi Garmin consentono inoltre di visualizzare il livello della batteria nella propria interfaccia: (compatibile solo con la centralina SW-EN600):



BATERÍA Y CARGADOR

La batteria che equipaggia il tuo BH contiene celle agli ioni di litio e rappresenta la tecnologia più avanzata in termini di densità energetica (energia immagazzinata per chilogrammo di peso e per cm³ di volume).

Le batterie agli ioni di litio hanno le seguenti caratteristiche:

- Le sue prestazioni diminuiscono in ambienti estremamente caldi o freddi.
- Un'ulteriore caratteristica delle batterie BH agli ioni di litio è che non hanno un "effetto memoria" e non vengono influenzate da scariche incomplete.

- Perde la carica naturalmente e progressivamente con l'uso. La batteria può essere scaricata completamente (100%) circa 500 volte, con un deterioramento massimo della batteria del 20%. In caso di download parziali viene considerata solo la parte scaricata. Ad esempio, se carichiamo la batteria ogni volta che il suo livello di carica scende del 25%, potremo caricarla al 100% della sua capacità iniziale fino a 2.000 volte. In conclusione, la durata assicurata della batteria con un degrado massimo del 20% ammonta ad almeno 20.000 km.

CARICA DELLE BATTERIE

Grazie alla sua avanzata tecnologia agli ioni di litio, non è necessario attendere che la batteria sia completamente scarica prima di collegarla al caricabatterie. Allo stesso modo, non è nemmeno necessario caricarla al 100% prima di poterlo riutilizzare. Tieni però presente che, per ottenere il massimo raggio d'azione, è consigliabile caricarla completamente.

La batteria può essere caricata sia all'interno della bicicletta che rimuovendola dal telaio. Di seguito sono riportati i passaggi da seguire per caricare correttamente la batteria in entrambi i casi:

CARICARE LA BATTERIA INTERNA

1. SPEGNERE IL SISTEMA DI ASSISTENZA ALLA PEDALATA.

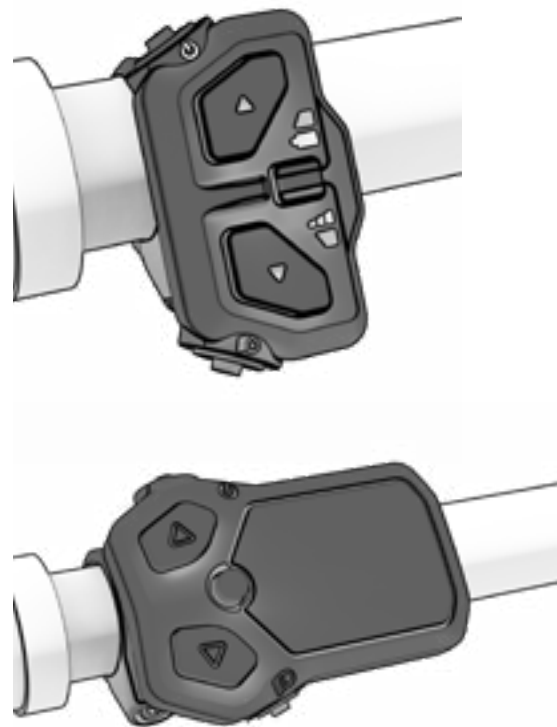

2. APRIRE LA SPINA DELLA PORTA DI RICARICA.

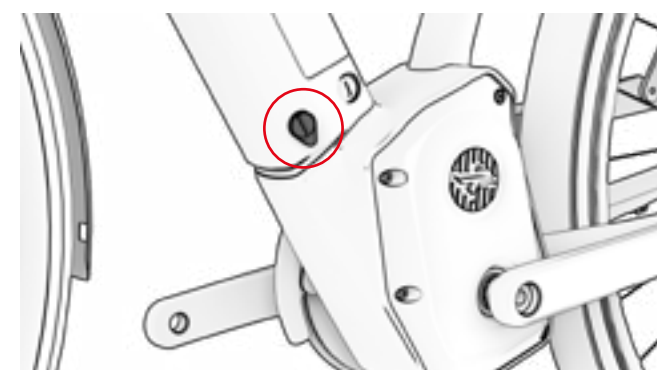



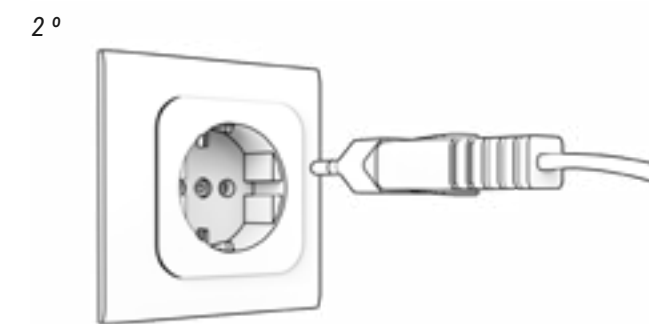

3. COLLEGARE IL CARICABATTERIE PRIMA ALLA PORTA DI RICARICA E POI ALLA PRESA DI CORRENTE.



4. VISUALIZZA LO STATO DELLA CARICA E GLI ERRORI.



- | | | | |
|---|-----------------|---|----------------------------|
|  | CARICA AL 100% |  | CARICANDO |
|  | STANDBY (FLASH) |  | PROBLEMI DI CARICA (FLASH) |

5. SCOLLEGARE SEMPRE IL CARICABATTERIE PRIMA DALLA PORTA DI RICARICA E POI DALLA CORRENTE.

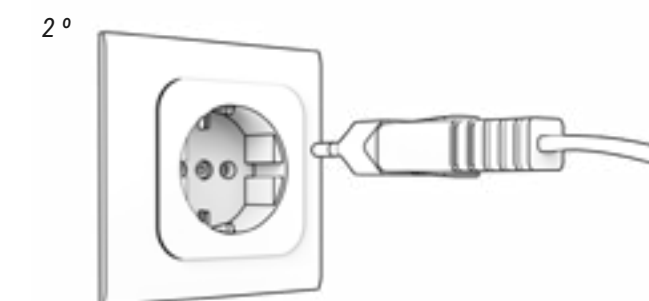

6. CHIUDERE LA PORTA ASSICURANDOSI CHE NON POSSA ENTRARE ACQUA.



CARICARE LA BATTERIA FUORI DALLA SCATOLA

1. SPEGNERE IL DISPLAY.



2. APRIRE LA SERRATURA CHE FISSA LA BATTERIA.

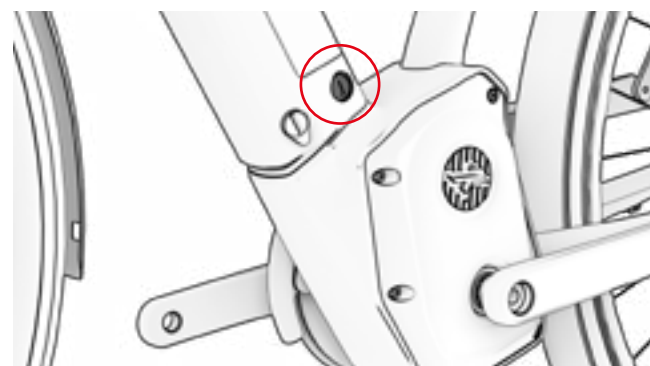

3. SOLLEVARE LA BATTERIA DAL BASSO PERMETTENDOLE DI RUOTARE SOPRA LA PARTE SUPERIORE.



4. COLLEGARE L'ADATTATORE AL CARICABATTERIE.

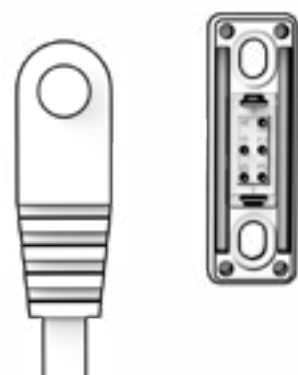

5. COLLEGARE IL CARICABATTERIE PRIMA ALLA BATTERIA E POI ALLA PRESA DI CORRENTE.

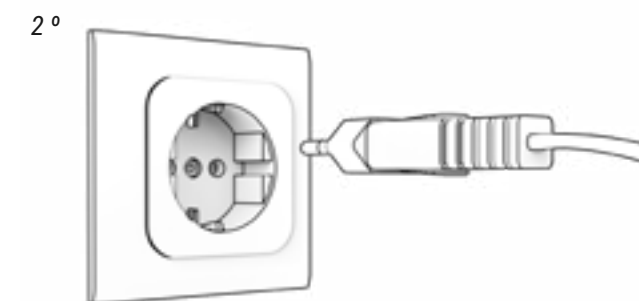

5. VISUALIZZA LO STATO DELLA CARICA E GLI ERRORI.



- █ CARICA AL 100%
- █ CARICANDO
- ⋯ STANDBY (FLASH)
- ⋯ PROBLEMI DI CARICA (FLASH)

7. SCOLLEGARE SEMPRE PRIMA IL CARICABATTERIE DALLA BATTERIA E POI DALLA RETE.

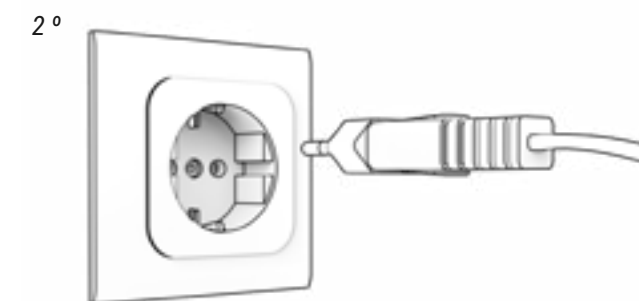

8. MONTARE LA BATTERIA NEL TELAIO MONTANDO PRIMA LA PARTE SUPERIORE E POI BLOCCANDO LA SERRATURA.

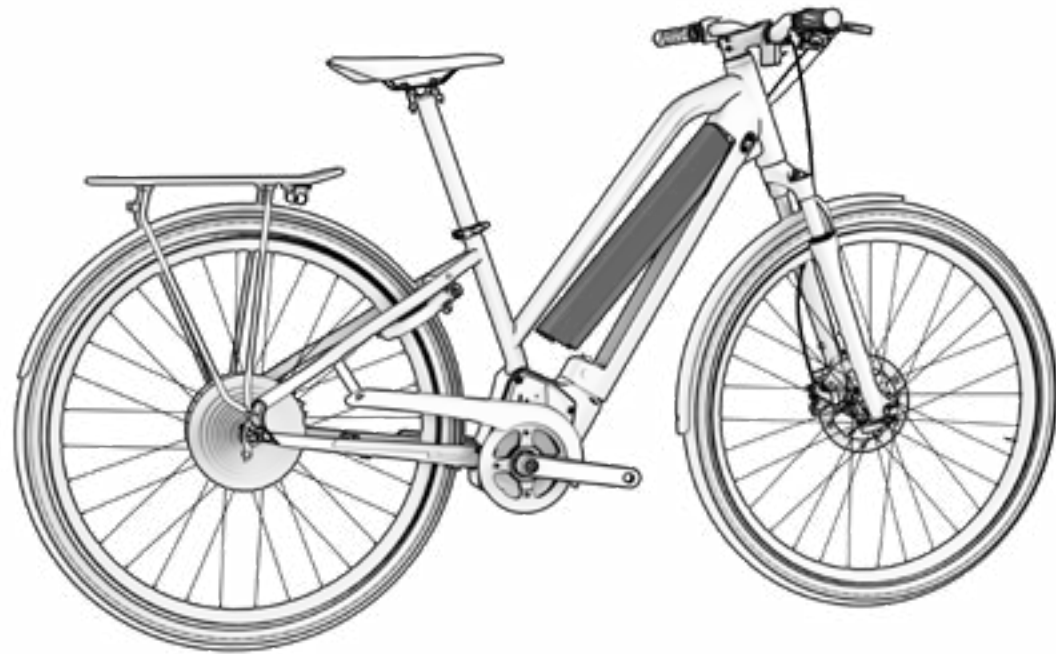

- ⚠ Non caricare o utilizzare mai una batteria danneggiata.
- ⚠ Fare attenzione e non toccare il caricabatterie durante il processo di ricarica. Può fare molto caldo, soprattutto a temperature ambiente elevate.
- ⚠ Se si verifica un guasto durante la ricarica della batteria, staccare la spina del caricabatteria dalla presa e attendere finché la batteria non si raffredda.
- ⚠ Non toccare mai la spina di alimentazione, la spina di ricarica o i contatti con le mani bagnate.
- ⚠ Assicursi che non siano presenti corpi estranei sui contatti della batteria prima di inserire la batteria nella bicicletta.
- ⚠ Non collegare la spina di alimentazione del caricabatterie alla batteria o alla porta di ricarica della bicicletta se è bagnata o umida. Assicurati di collegare la spina di alimentazione solo dopo che la batteria o la porta di ricarica della bicicletta si sono asciugate completamente.
- ⚠ Non applicare una forza eccessiva alla spina di alimentazione né tirare il cavo con la spina di alimentazione collegata alla batteria.
- ⚠ Spegnerne il sistema di pedalata assistita prima di rimuovere la batteria dalla sua posizione sulla bicicletta
- ⚠ Usa entrambe le mani per rimuovere la batteria dalla sua sede, facendo attenzione a non farla cadere. La caduta della batteria sul piede potrebbe causare lesioni e danneggiare la batteria.

MODALITÀ DI RISPARMIO ENERGETICO

La batteria è stata progettata per garantire una lunga vita utile. Ciò è possibile grazie alle modalità di risparmio energetico che evitano consumi inefficienti della batteria:

- **Modalità trasporto:** Per ridurre al minimo il consumo interno durante il trasporto della bicicletta dalla fabbrica al negozio, la batteria è in modalità trasporto. L'utente può uscire definitivamente da questa modalità di trasporto caricando la batteria al 100% prima del primo utilizzo.

Se la batteria non è completamente carica, la modalità Trasporto non verrà disattivata, inserendola ripetutamente rapidamente per la tua protezione. Ricordarsi di caricare completamente la batteria per disattivare permanentemente questa modalità di trasporto.

- **Modalità Stand By:** Per ridurre al minimo il consumo interno, la batteria entra automaticamente in modalità Stand By. Ciò avviene automaticamente quando il sistema non rileva la carica, la scarica o la comunicazione con la batteria per un periodo di 10 minuti. Così, ad esempio, questa modalità spegnerà automaticamente il comando dopo 10 minuti di non utilizzo, nel caso in cui l'utente lo abbia lasciato acceso dopo averlo parcheggiato.

L'utente può uscire da questa modalità Stand By semplicemente ruotando la manopola di controllo della bicicletta.

- **Modalità Letargia o Deep Sleep:** Per proteggere la batteria durante lunghi periodi di inattività o conservazione (ad esempio, durante l'inverno), la batteria entra automaticamente in modalità Letargia o Sonno profondo. Ciò avviene automaticamente quando si verifica una delle seguenti situazioni:
 - Se la carica della batteria è inferiore all'1%, la batteria entra in modalità Deep Sleep quando rimane in modalità Stand By ininterrottamente per 10 minuti.
 - Se la carica della batteria è inferiore al 10%, la batteria entra in modalità Deep Sleep quando rimane in modalità Stand By ininterrottamente per 48 ore.
 - Se la carica della batteria è inferiore al 40%: la modalità Deep Sleep viene attivata quando la batteria rimane in modalità Stand By continuamente per 14 giorni.
 - Se la carica della batteria è inferiore all'80%: la modalità Deep Sleep viene attivata quando la batteria rimane in modalità Stand By continuamente per 30 giorni.

L'utente può uscire dalla modalità Letargia o Sonno profondo premendo il pulsante SOC (controllo del livello di carica) sulla batteria per 5 secondi o iniziando a caricare la batteria con il caricabatterie. Verranno visualizzati 2 lampeggi con tutti i LED in modalità Stand By e 1 lampeggio in modalità Letargia o Sonno profondo.

APP SHIMANO ETUBE PROJECT

La specifica applicazione Shimano Etube Project permette, tra le altre cose, di personalizzare il livello di assistenza per ciascuna modalità di pedalata assistita. Questo manuale descrive le principali caratteristiche e funzionalità di questa app. Per maggiori informazioni consultare il manuale utente specifico Shimano attraverso il seguente link:

<https://si.shimano.com/en/um/7J4MA>

Questa applicazione serve anche per aggiornare il firmware dei componenti e per diagnosticare il problema nel caso si riscontrassero anomalie.

Questa applicazione è disponibile per il download sia su Google Play che su Apple Store. Una volta scaricato, segui i seguenti passaggi per iniziare a usarlo:

1. **Apri l'app sul tuo smartphone.**
2. **Registra l'ebike.**
3. **Seleziona l'unità da associare.** Premere un pulsante sul controller per attivare la connessione se non è disponibile.
4. **Registra la bici con la password che desideri.**

Una volta completato il processo di registrazione, puoi modificare il livello di pedalata assistita e configurare fino a due profili con una configurazione di pedalata assistita specifica per ciascuno. Il profilo 1 sarà quello predefinito ma puoi passare da un profilo all'altro dal display stesso:

<https://si.shimano.com/en/pdfs/um/7J4MA/UM-7J4MA-008-ENG.pdf>

FUNZIONAMENTO CON DISPOSITIVO GARMIN

Il collegamento di ANT+ a un dispositivo Garmin consente l'accesso a funzionalità aggiuntive di visualizzazione e controllo presenze. La fascia cardio si collega tramite il dispositivo Garmin. Di seguito sono riportati i passaggi per connettere l'iRemote al tuo dispositivo Garmin. Come puoi vedere nell'immagine al sesto passaggio, da Garmin stesso puoi sia verificare lo stato della batteria della bicicletta sia selezionare il livello di pedalata assistita desiderato.

1. **PREMERE "AGGIUNGI SENSORE".**

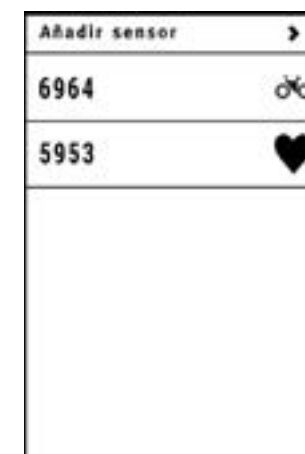

2. **PREMERE "EBIKE".**

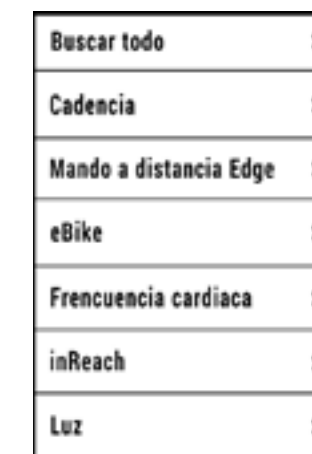

3. **ABBINAMENTO CON GARMIN.**



4. **SELEZIONA L'EBIKE.**

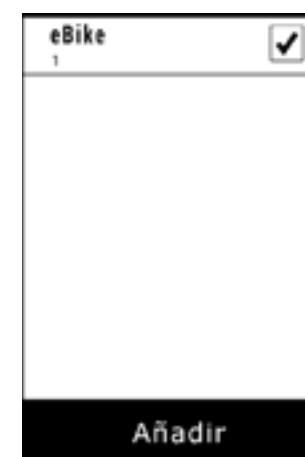

5. **SELEZIONARE IL SENSORE CREATO.**

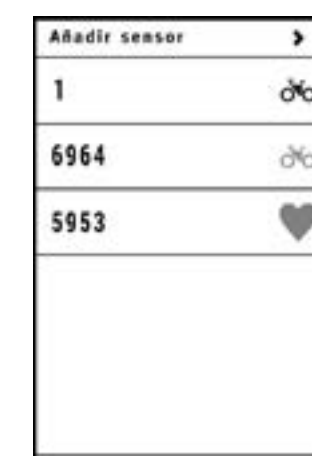

6. **GARMIN COLLEGATO.**



AGGIORNAMENTI IMPIANTO ELETTRICO

Gli aggiornamenti del sistema elettrico vengono eseguiti tramite l'app Shimano Etube quando è collegata alla bici tramite Bluetooth. Se il processo di aggiornamento viene interrotto per qualche motivo esterno come ad esempio una chiamata in arrivo sul cellulare, sarà necessario portare la moto presso un rivenditore ufficiale per installare correttamente l'aggiornamento.

Il manuale applicativo completo è consultabile al seguente link:

<https://si.shimano.com/en/um/7J4MA>

Si consiglia di verificare lo stato degli aggiornamenti nell'ambito della manutenzione periodica o delle riparazioni presso un distributore ufficiale e di eseguire le azioni necessarie.

Ricorda che alcune azioni richiedono conoscenze avanzate e manipolazioni errate possono causare gravi incidenti. Inoltre, un utilizzo improprio è esente dalla copertura della garanzia.

ERRORI DEL SISTEMA DI PEDALATA ASSISTITA

Il LED inferiore sulla manopola di controllo lampeggerà in rosso se il sistema rileva un errore. Quando viene visualizzato un errore, Shimano consiglia di intraprendere le seguenti azioni per provare a risolvere il problema:

- Spegnerne e riaccendere.
- Rimuovere la batteria e ricollegarla.

Se l'errore persiste, rivolgersi ad un distributore ufficiale BH. Inoltre, puoi consultare il sito web Shimano con i possibili errori e le relative soluzioni:

<https://si.shimano.com/en/error>

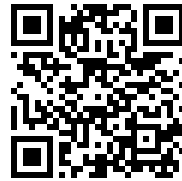

07 TAGLIE E DIMENSIONI

ES824
ATOMe LYNX PRO 8.2

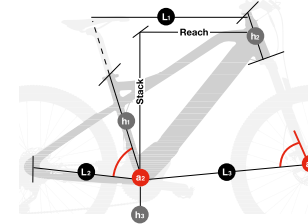

	h1	h2	h3	L1	L2	L3	a1	a2	Stack	Reach
SM	400	120	345	580	464	740	66	74,5	624	427
MD	400	130	345	605	464	769	66	74,5	633	455
LA	440	140	345	623	464	790	66	74,5	642	475

ES804
ATOMe LYNX 8.0

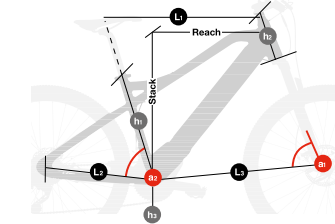

	h1	h2	h3	L1	L2	L3	a1	a2	Stack	Reach
SM	400	120	345	580	464	740	66	74,5	624	427
MD	400	130	345	605	464	769	66	74,5	633	455
LA	440	140	345	623	464	790	66	74,5	642	475

ES624
ATOMe PRO

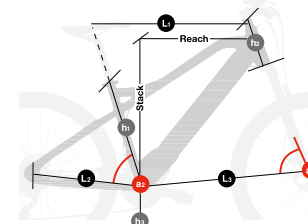

	h1	h2	h3	L1	L2	L3	a1	a2	Stack	Reach
SM	400	120	310	580	445	671	69	73,75	628	397
MD	440	120	310	600	445	691	69	73,75	628	417
LA	480	135	310	624	445	716	69	73,75	642	437

ES534
ATOMe JET PRO

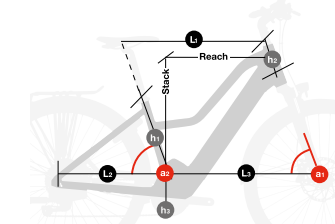

	h1	h2	h3	L1	L2	L3	a1	a2	Stack	Reach
SM	400	140	305	564	455	651	70	72,5	557	425
MD	440	150	305	570	455	668	70	72,5	536	438
LA	480	160	305	585	455	682	70	72,5	546	450

08 SPECIFICHE TECNICHE

ES524
ATOMe CROSS PRO

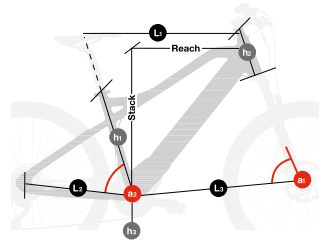

	h1	h2	h3	L1	L2	L3	a1	a2	Stack	Reach
SM	450	150	305	573	455	658	71	72,5	570	433
MD	500	160	305	578	455	662	71	72,5	580	438
LA	550	170	305	606	455	694	71	72,5	590	460

ES494
ATOMe SUV PRO-SE

ES484
ATOMe SUV PRO-S

ES474
ATOMe SUV PRO

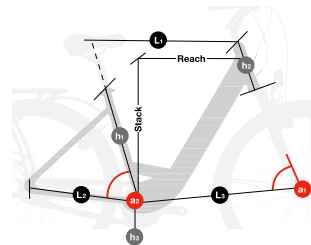

	h1	h2	h3	L1	L2	L3	a1	a2	Stack	Reach
MD	450	135	297	575	460	650	69	73	615	420
LA	480	450	297	595	460	672	69	73	629	440

ES454
ATOMe DIAMOND WAVE PRO

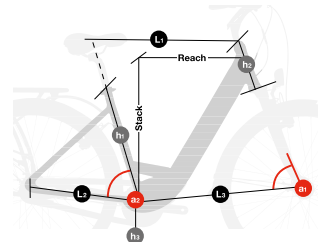

	h1	h2	h3	L1	L2	L3	a1	a2	Stack	Reach
MD	500	160	297	600	460	700	69	75,2	640	431
LA	550	160	297	610	460	710	69	75,2	640	441

ES434
ATOMe CITY WAVE PRO

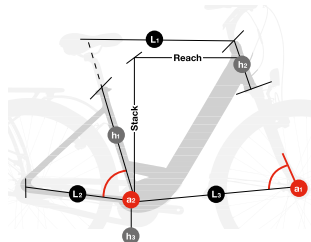

	h1	h2	h3	L1	L2	L3	a1	a2	Stack	Reach
MD	480	170	297	596	460	685	70	75,1	653	423
LA	480	180	297	626	460	715	70	75,1	662	450

SPECIFICHE GENERALI

Caratteristica	Modelli	Specifica
Materiale del telaio	Tutti	Aluminium
Uso consigliato	ES824 / ES804	Trail
	ES624	Sport
	ES534 / ES524 / ES494 / ES484 / ES474 / ES454 / ES434	Hybrid/Urban
Taglie	Tutti	Vedere la sezione "07 Taglie e dimensioni"
Progettazione della sospensione	ES534 / ES524 / ES484 / ES474 / ES454 / ES434	Sospensione anteriore
	ES824 / ES804 / ES494	Doppio, Split Pivot
Corsa della forcella	ES824	150mm
	ES804	140mm
	ES534 / ES524 / ES494 / ES484 / ES474	120mm
	ES624	100mm
	ES454 / ES434	63mm
Offset della forcella	Tutti	Consultare il fornitore del modello
Dimensioni dell'ammortizzatore	Tutti	Consultare il fornitore del modello
Compatibilità ammortizzatore a molla	Tutti	Dipende dalle misure dell'ammortizzatore e della molla. Consultare il fornitore.
Serie sterzo	ES804 / ES624 / ES534 / ES524 / ES494 / ES484 / ES474 /	1.5" - 1/8" Steerer
	ES824 / ES454 / ES434	1/8" - 1/8" Steerer

SPECIFICHE GENERALI

Caratteristica	Modelli	Specifica
Linea della catena	Tutti	52mm
Dimensione ruota	ES824 / ES804 / ES624	29"
	ES454 / ES434	28"
	ES534 / ES524 / ES494 / ES484 / ES474	27.5"
Dimensione massima copertone posteriore	ES824 / ES804 / ES534 / ES524 / ES494 / ES534 / ES524	2.4" (61mm)
	ES624	2,35"
	ES454/ ES434	2"
Dimensione massima copertone anteriore	Tutti	Dipende dalla forcella
Montaggio magnete di velocità	ES824 / ES804	Sul disco del rotore posteriore
	ES624/ ES534 / ES524 / ES494/ ES484 / ES474 / EA454 / ES434	Nei raggi della ruota posteriore
Asse posteriore standard	ES824 / ES804 / ES624 / ES534 / ES524 / ES494 / ES484 / ES474	Boost 12x148
	ES454 / ES434	135mm
Passo filettatura asse posteriore	Tutti	1mm
Lunghezza asse posteriore	ES824 / ES804 / ES494	192mm
	ES624 / ES534 / ES524 / ES484 / ES474	175mm
	ES4543 / ES433	135mm

Caratteristica	Modelli	Specifica
Diametro del reggisella	Tutti	31.6mm
Diametro del morsetto del reggisella	Tutti	Integrato
Inserimento massimo del reggisella		
S	Tutti	200mm
M	Tutti	220mm
L	Tutti	240mm
XL	Tutti	240mm
Compatibile con reggisella telescopico cablaggio interno	Tutti	Sì
Deragliatore anteriore	Tutti	No. Solo x1
Dimensione massima corona	Tutti	38t
Dimensione minima corona	Tutti	30t
Compatibile con corona ovale	Tutti	No
Tipo di freni	Tutti	Freni a disco
Freno posteriore standard	Tutti	Post Mount
Dimensione massima disco posteriore	Tutti	203mm
Dimensione minima disco posteriore	ES824 / ES804 / ES494	180mm
	ES534 / ES524 / ES484 / ES474 / ES454 / ES434	160mm
Compatibile con guidacatena	Tutti	Sì
ICGS	Tutti	No
Cablaggio	Tutti	Interno
Cablaggio freno posteriore sinistro compatibile	Tutti	Sì

SPECIFICHE GENERALI

Caratteristica	Modelli	Specifica
Compatibile con portaborraccia	ES624 / ES524	Sì
	ES824 / ES804 / ES534 / ES494 / ES484 / ES474 / ES454 / ES434	No
Compatibilità misuratore di potenza	Tutti	No
Compatibile con trailer	Tutti	No
Montaggio di portapacchi	ES624 / ES534 / EA524 / ES494 / ES484 / ES474 / ES454 / ES434	Sì
Montaggio di parafango	ES624 / ES534 / EA524 / ES494 / ES484 / ES474 / ES454 / ES434	Sì
Montaggio di seggiolino per bambini	ES624 / ES534 / EA524 / ES494 / ES484 / ES474 / ES454 / ES434	No
Peso massimo consigliato (ciclista + attrezzatura + bagaglio)	Tutti	165Kg

SPECIFICHE DELLA MANOPOLA SHIMANO SCEN500 AND SW-EN600-L

Caratteristica	Specifica
Funzioni	Accensione e spegnimento del sistema di pedalata assistita. Cambio della modalità di assistenza. Visualizzazione del livello di carica della batteria. Accensione e spegnimento delle luci della bicicletta.

SHIMANO EP6 MOTOR

Caratteristica	Specifica
Potenza nominale	250W
Voltaggio	36V
Tipo	Brushless DC
Assistenza	Fino a 25 km/h
Coppia massima	85Nm
Peso	3700g
Modalità di pedalata assistita	4
Walk assist	Sì, tenendo premuto il pulsante (-)
Intervallo di cadenza	130/min
Sensori	Cadenza / Coppia / Velocità
Tecnologia di sistema	CAN bus

SPECIFICHE DELLA BATTERIA

Caratteristica	Specifica
Voltaggio	36V
Capacità	720 WH: ES824 / ES624 / ES534 / ES523 / ES494 / ES484 / ES474 / ES454 / ES434 500WH: ES804
Peso	720WH: 3200g y 500WH: 3900g
Pacco celle	40 (10S4P)
Ricarica	Con la batteria installata o rimossa
Dimensioni	465x70x70mm
Connessione	Cavo collegato al motore e alla porta di ricarica
Impermeabilità	IP65

SPECIFICHE DEL CARICABATTERIE

Caratteristica	Specifica
Ingresso	100-240V. 50-60Hz. AC
Uscita	42V
Corrente di ricarica	4A
Intervallo di temperatura di ricarica	0°C - 40°C
Visualizzazione del livello di ricarica	Tramite LED integrato nel caricabatterie

SPECIFICHE DEL SENSORE DI VELOCITÀ

Caratteristica	Specifica
Montaggio	Cablaggio esterno nel tubo inferiore
Magnete	Nei raggi della ruota posteriore

09 ASSEMBLAGGIO E RICAMBI

DIMENSIONI DEL TUBO DI STERZO

ES824 / ES804 / ES494

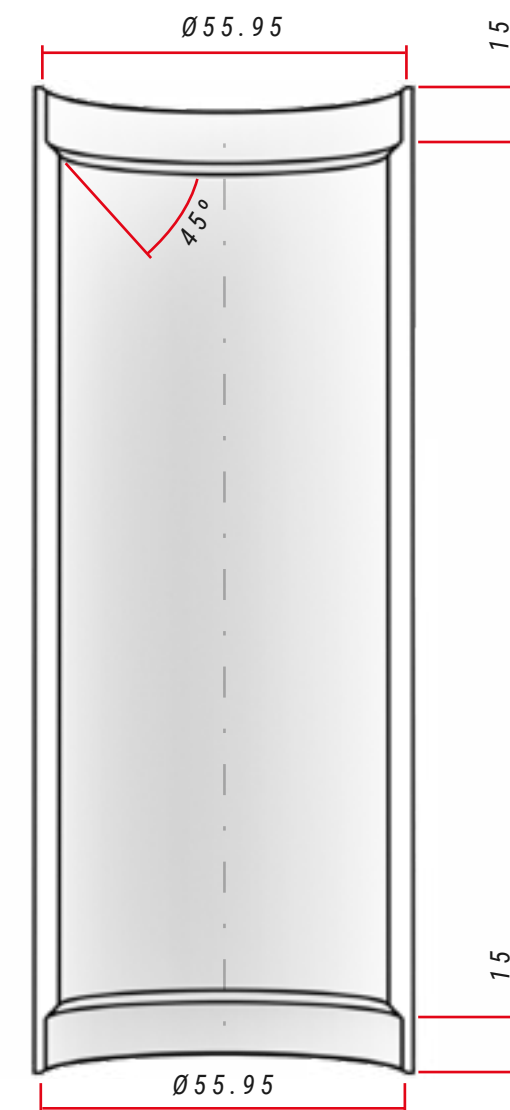

SPECIFICHE DELLO STERZO

	Tipo	Angolo di contatto con anello di compressione/pista della forcella	Dimensioni del cuscinetto a sfere
Superiore	1 1/8" Steerer	45°	-
Inferiore	1 1/8" Steerer	45°	-

ES534 / ES524 / ES484
/ ES474 / ES454 / ES434

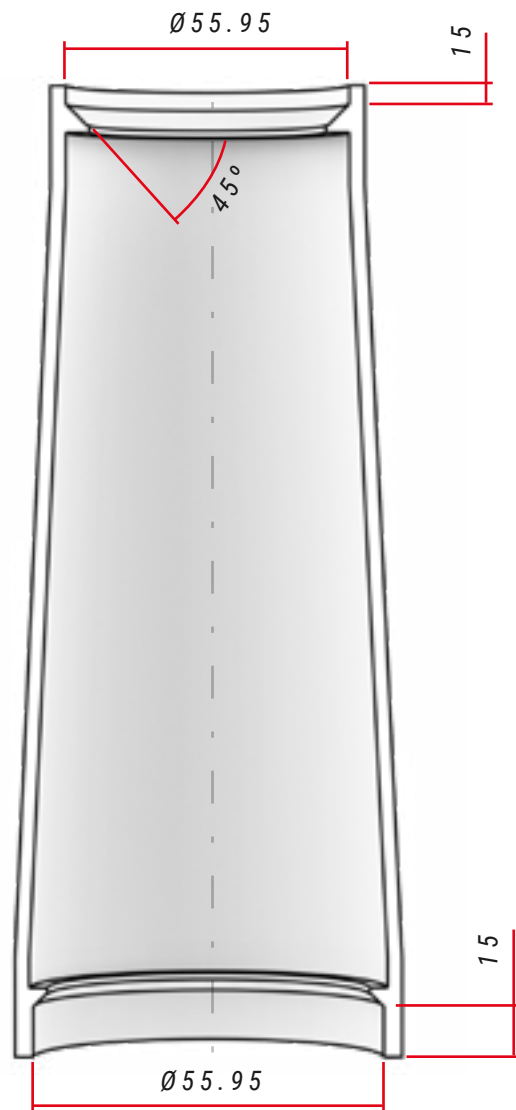

SPECIFICHE DELLO STERZO

	Tipo	Angolo di contatto con anello di compressione/pista della forcella	Dimensioni del cuscinetto
Superiore	11/8" Steerer	45°	-
Inferiore	1,5" Steerer	45°	-

ASSE POSTERIORE SPLIT PIVOT E GAMBA DI CAMBIO

ES804 / ES824

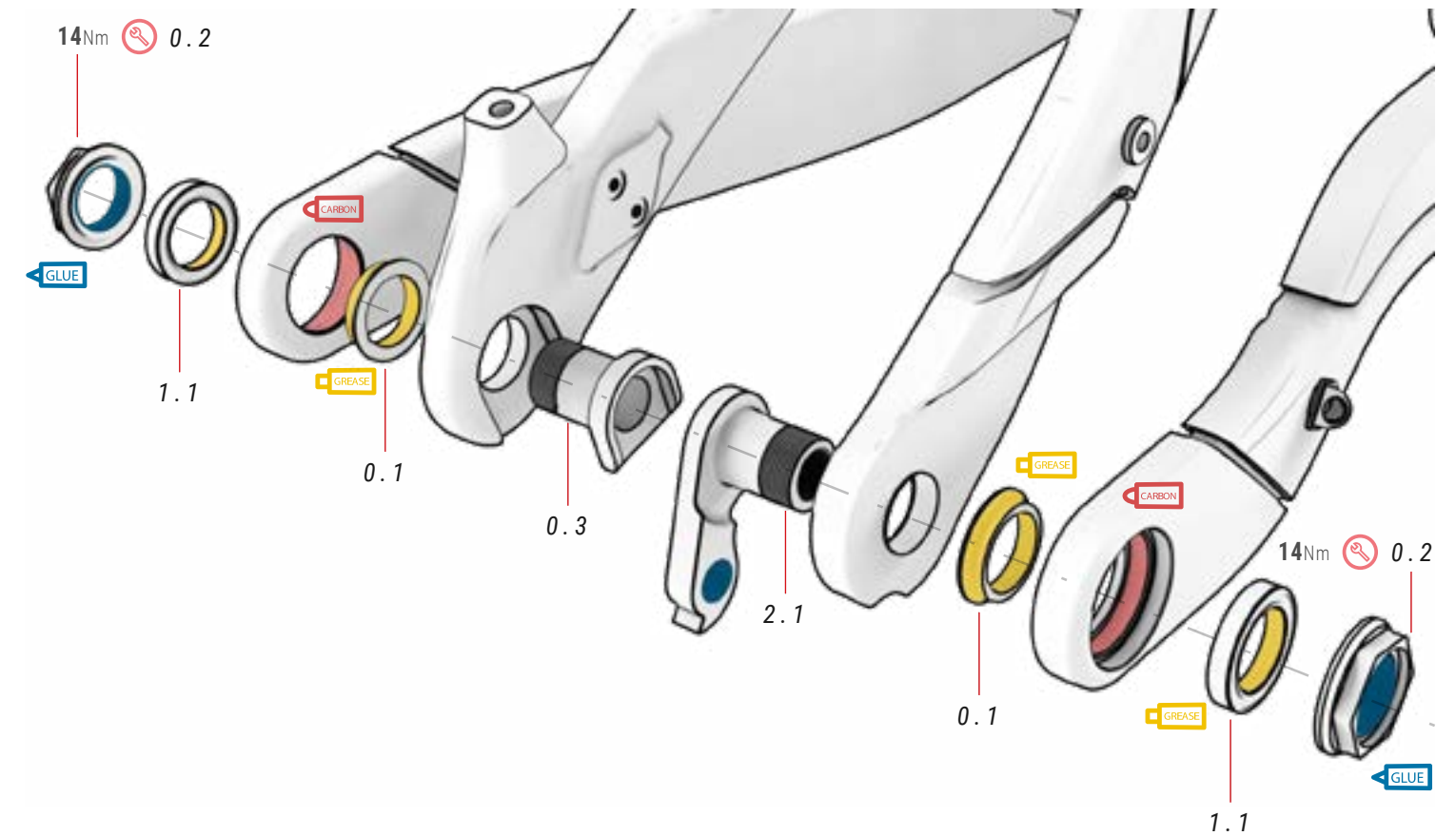

00 SPLIT PIVOT

ref.: 381215400

N.	Articolo	Quantità
0.1	Separatore	2
0.2	Noce	2
0.3	Noce	1

01 SPLIT PIVOT CUSCINETTO

ref.: 381215500

N.	Articolo	Quantità
1.1	Cuscinetti 17x26x5 mm	2

02 FORCELLINO

ref.: 381521400

N.	Articolo	Quantità
2.1	Forcellino	1

PUNTO DI ARTICOLAZIONE DEL FORCELLONE PRINCIPALE

ES804 / ES824

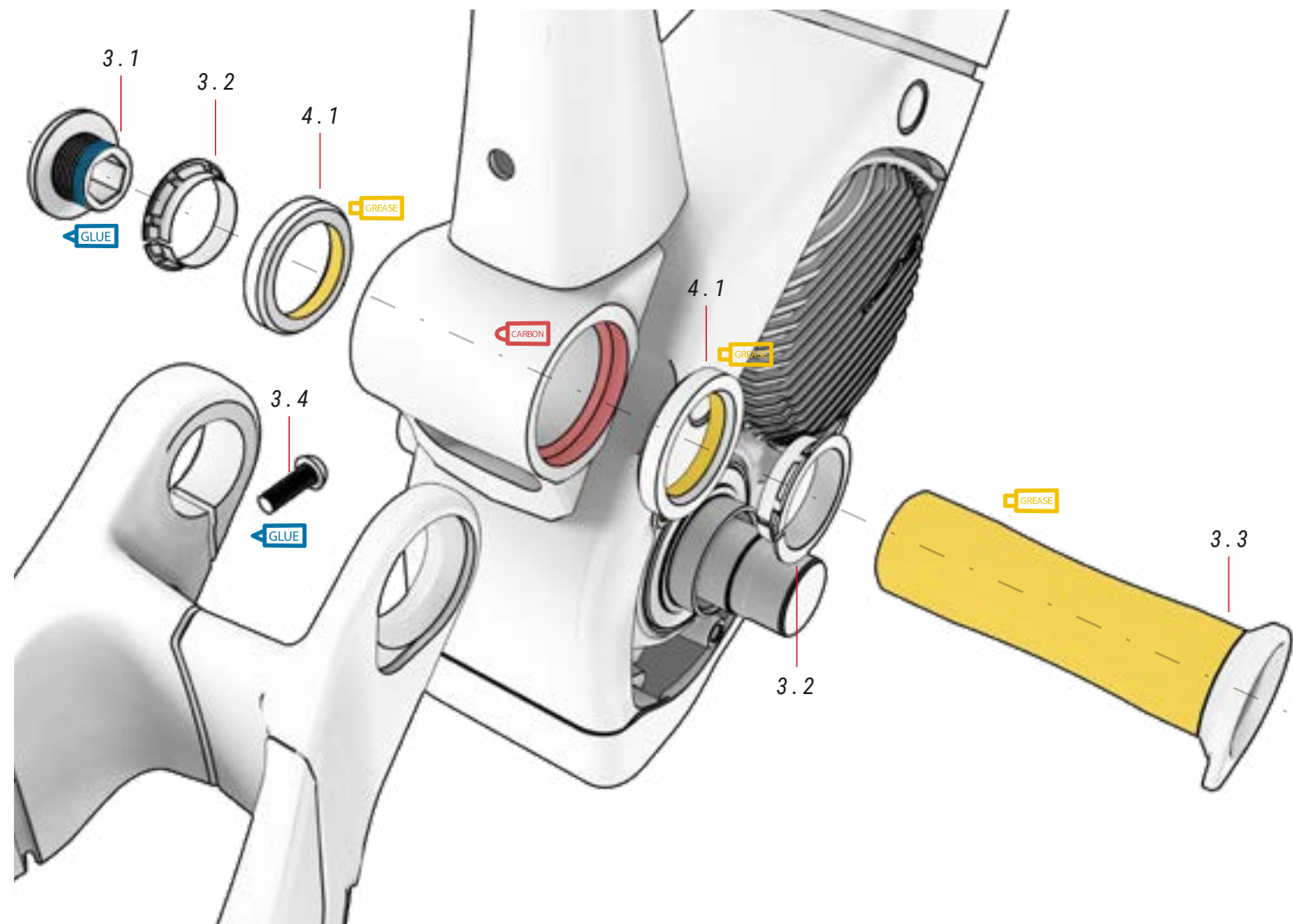

03 ASSE BILANCIERE

ref.: 381553600

N.	Item	Quantità
3.1	Noce	1
3.2	Anello di compressione	2
3.3	Asse	1
3.4	Vite	1

04 MAIN PIVOT CUSCINETTO

ref.: 391839200

N.	Articolo	Quantità
4.1	Cuscinetti Ø27.15 x Ø38 x 6.5mm	2

ASSEMBLAGGIO AMMORTIZZATORE

ES804 / ES824

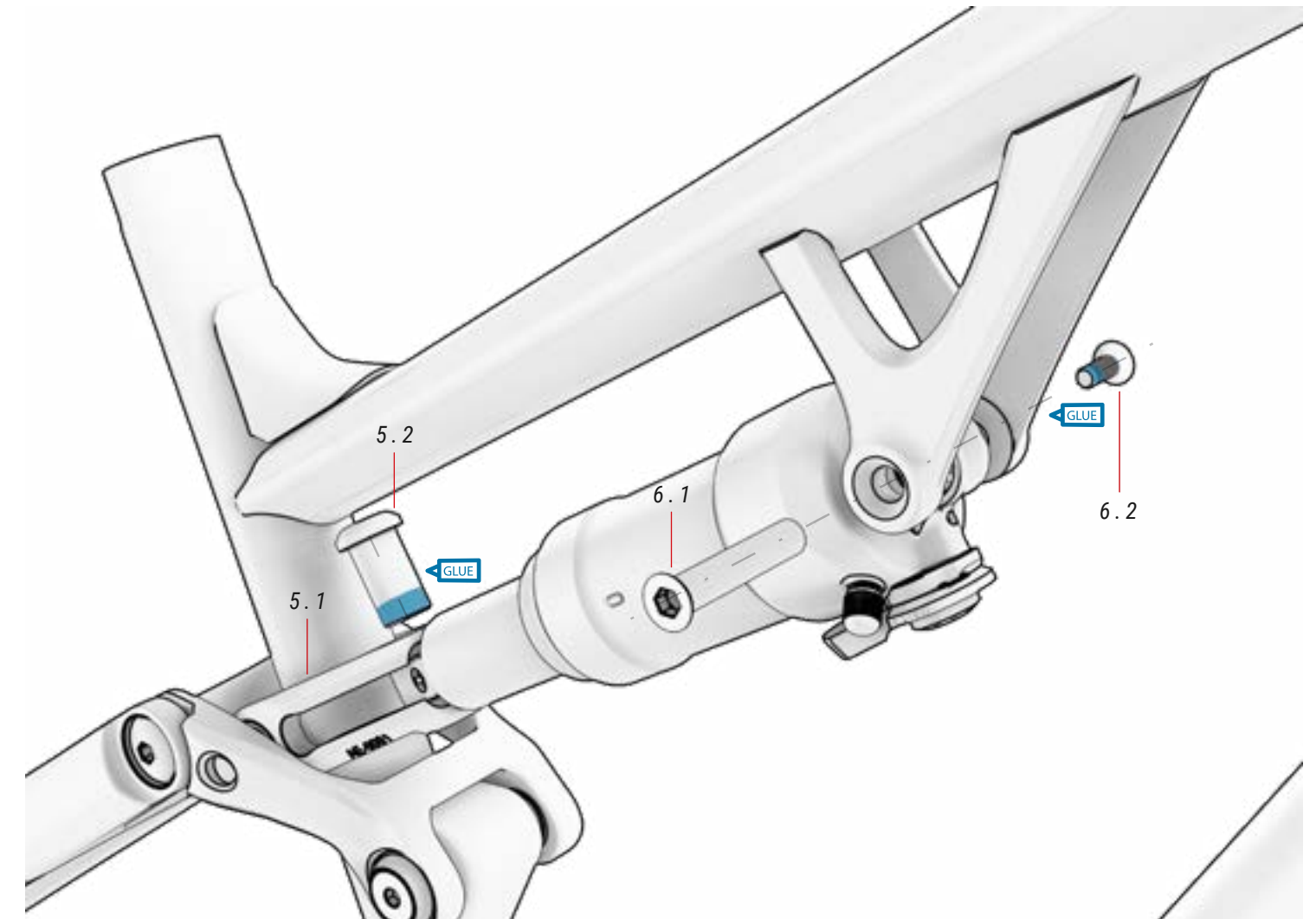

05 CLEVIS

ref.: 381558700

N.	Articolo	Quantità
5.1	Clevis	1
5.2	Vite	1

06 VITI AMMORTIZZATORE

ref.: 381558800

N.	Articolo	Quantità
6.1	Asse	1
6.2	Vite	1

PEZZI DELLA BIELLETTA

ES804 / ES824

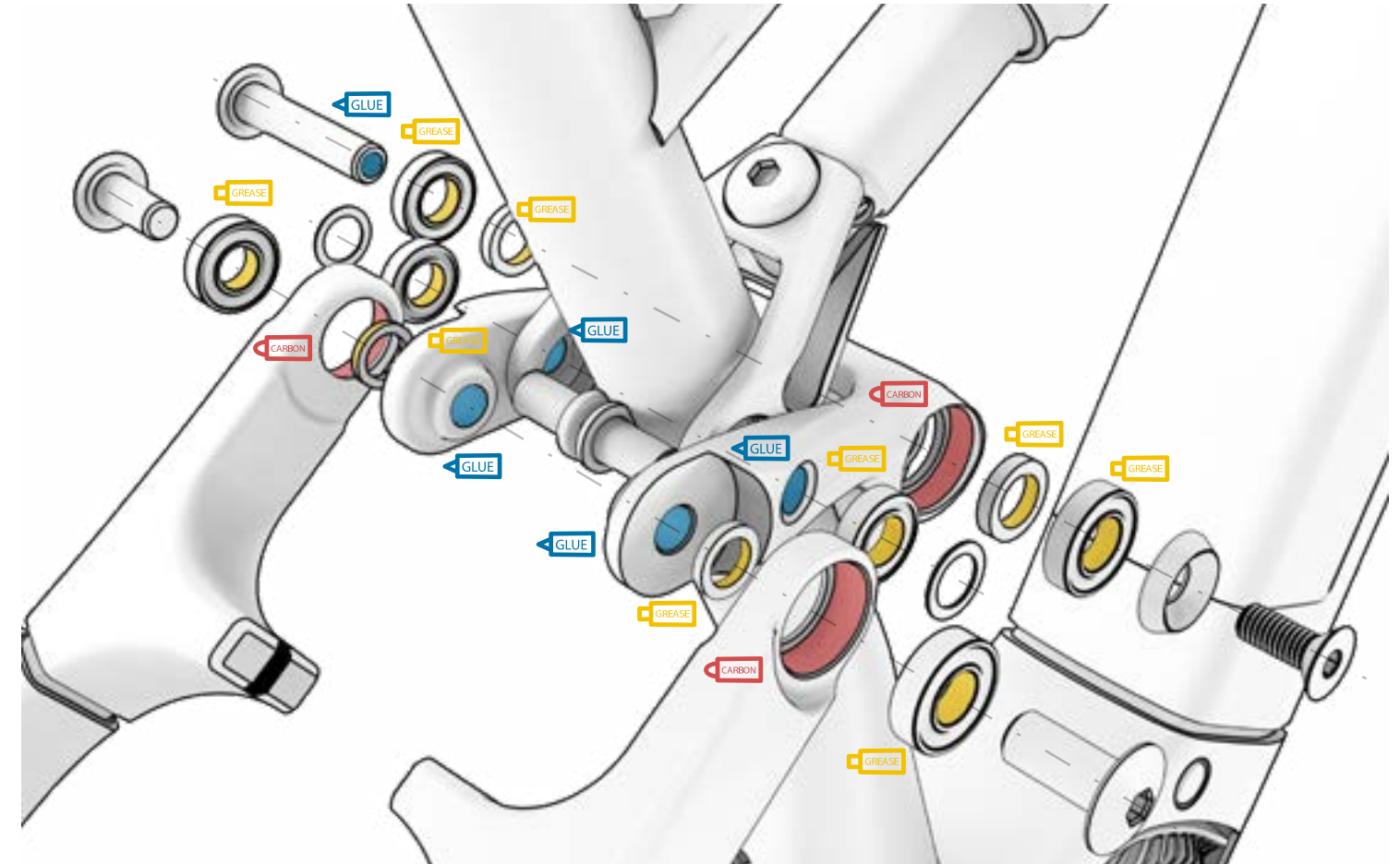
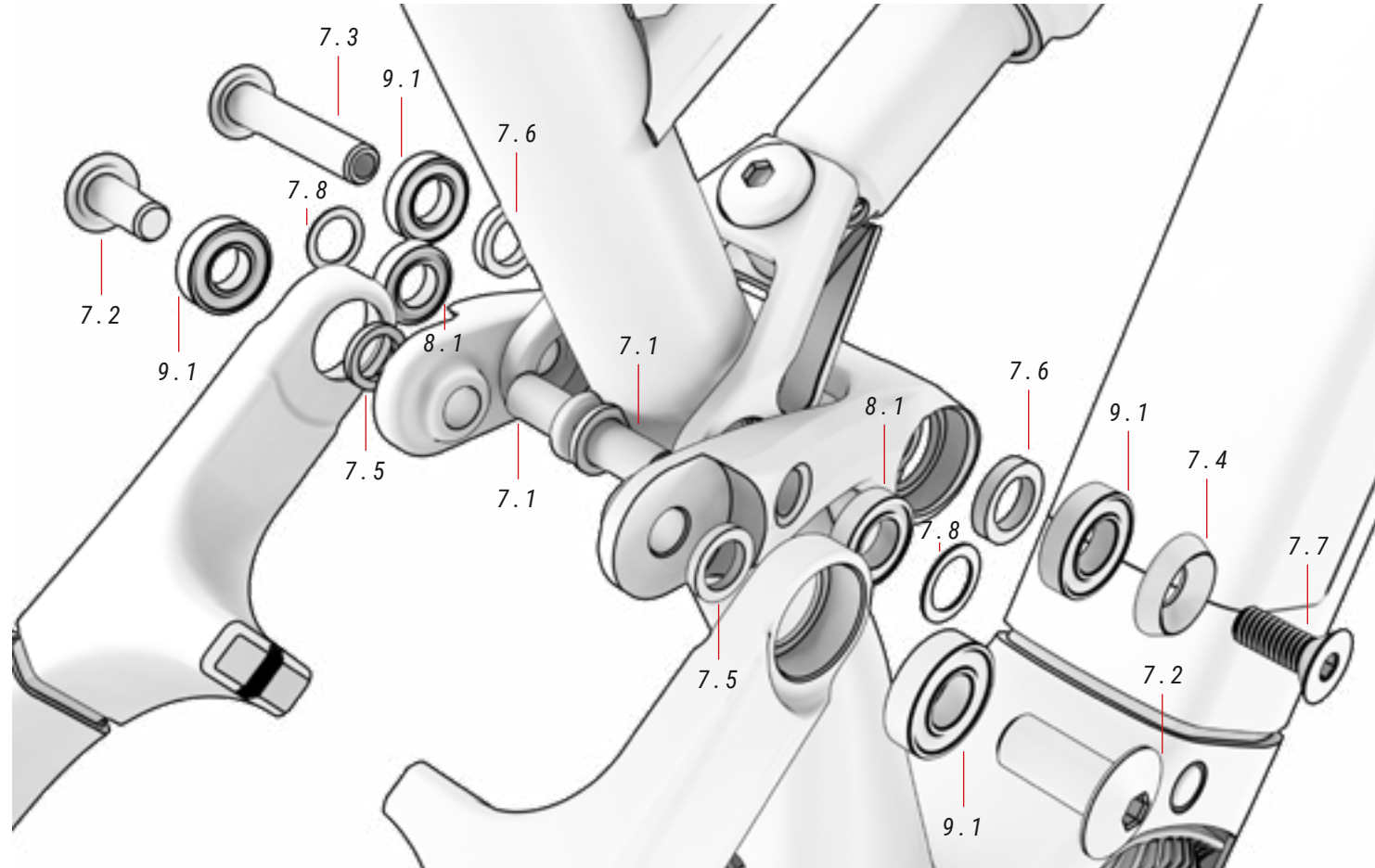

07 SET CLEVIS

ref.: 381558900

N.	Articolo	Quantità
7.1	Vite M10 x L20	2
7.2	Vite M10xL25	2
7.3	Noce M12xL61.5	1
7.4	Rondella Ø22xØ9xT5.25	1
7.5	Rondella T2.5xØ15xØ10	2
7.6	Rondella Ø19xØ12.2	2

7.7	Vite Pivot M8x20	1
7.8	Rondella T1.0xØ16xØ10.3	2

08 CLEVIS CUSCINETTO

ref.: 384679300

N.	Articolo	Quantità
8.1	Cuscinetti 61800V-2RS 10x19x5	2

09 CUSCINETTO BIELLETTA

ref.: 384679400

N.	Articolo	Quantità
9.1	Cuscinetti 61901V-2RS 12x24x6	2

10 CUSCINETTO CENTRALE

ref.: 391839000

N.	Articolo	Quantità
10.1	Cuscinetti centrali 10X22X6	2

ASSEMBLAGGIO MOTORE

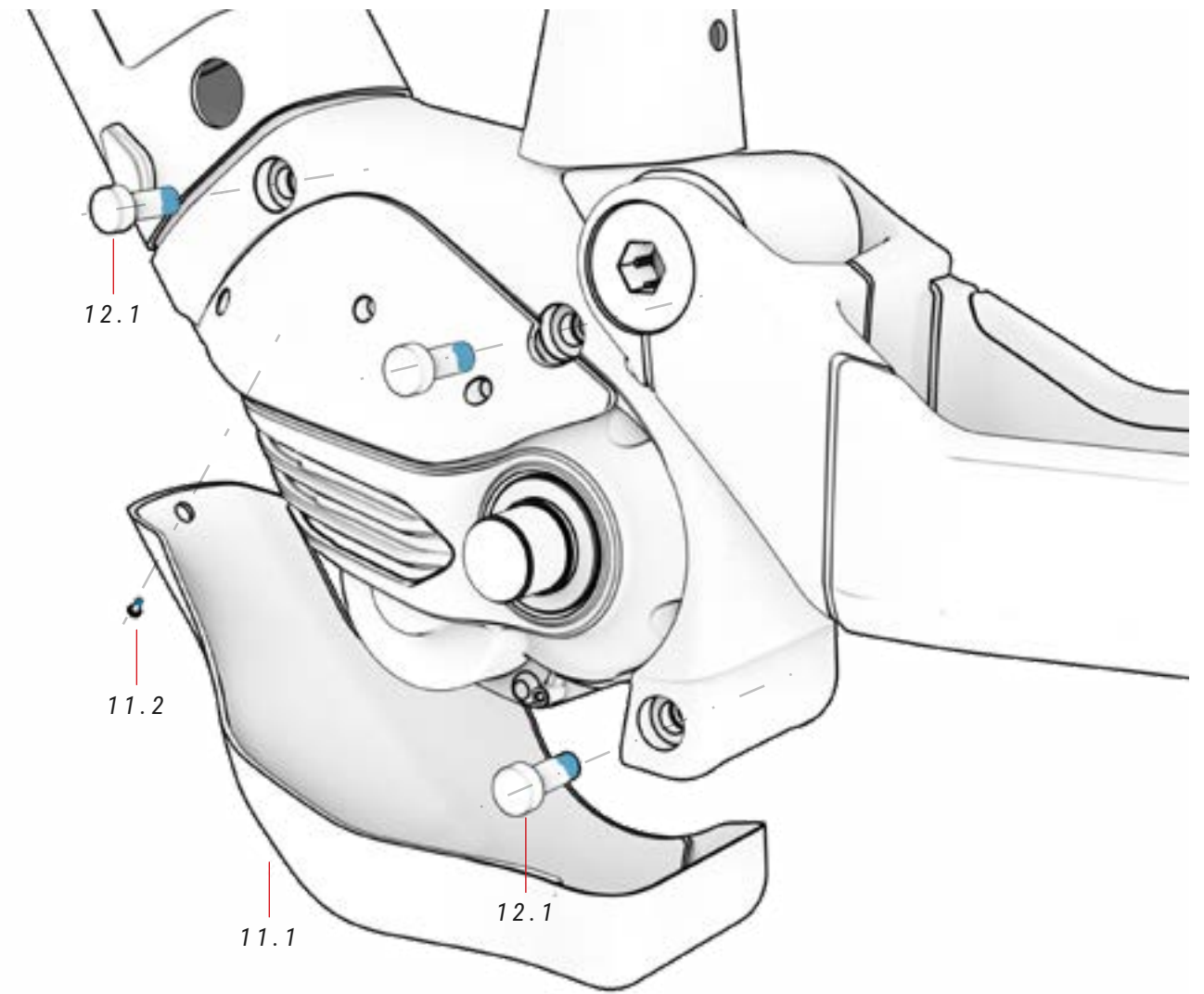
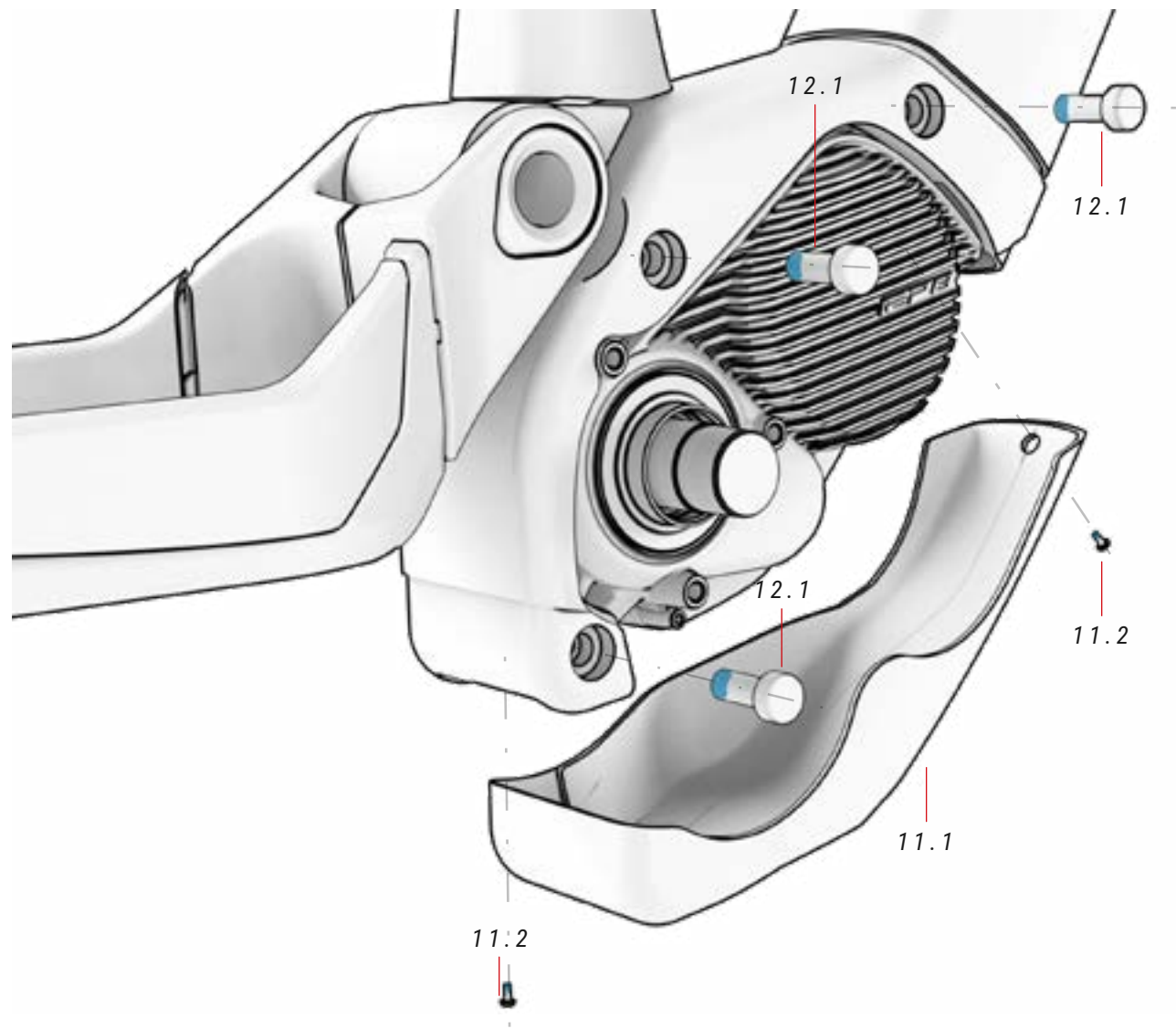

11 COPERTURA DEL MOTORE ref.: 393236100

N.	Articolo	Quantità
11.1	Coperta	1
11.2	Vite	2

12 VITI MOTORE ref.: --

N.	Articolo	Quantità
12.1	Viti inclusi nel motore	1

PROTEZIONI LYNX

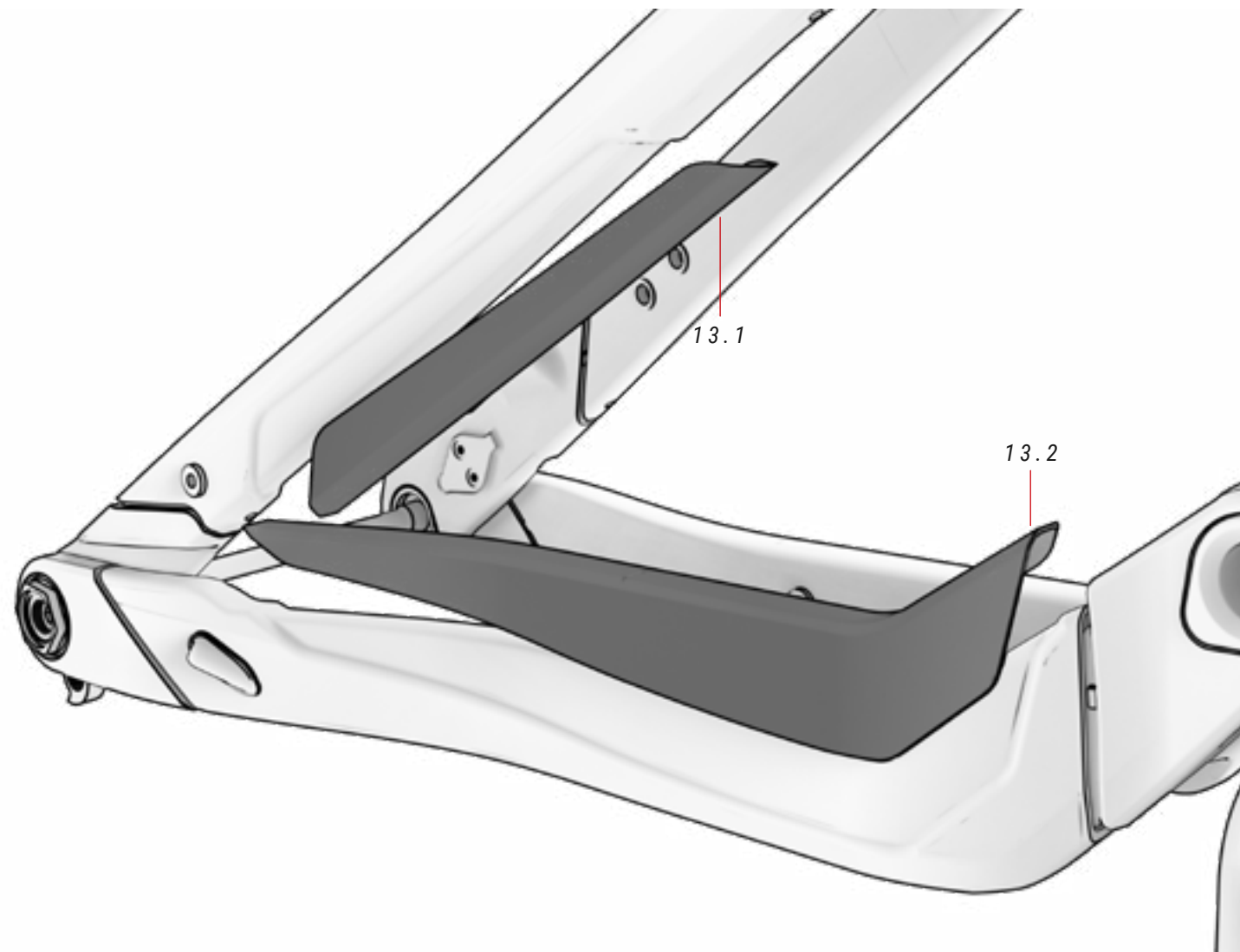

13 PROTEZIONI

ref.: 393232300

N.	Articolo	Quantità
13.1	Protezione tubo alto	1
13.2	Protezione tubo basso	1

PROTEZIONI CITY

TUTTI MODELLI

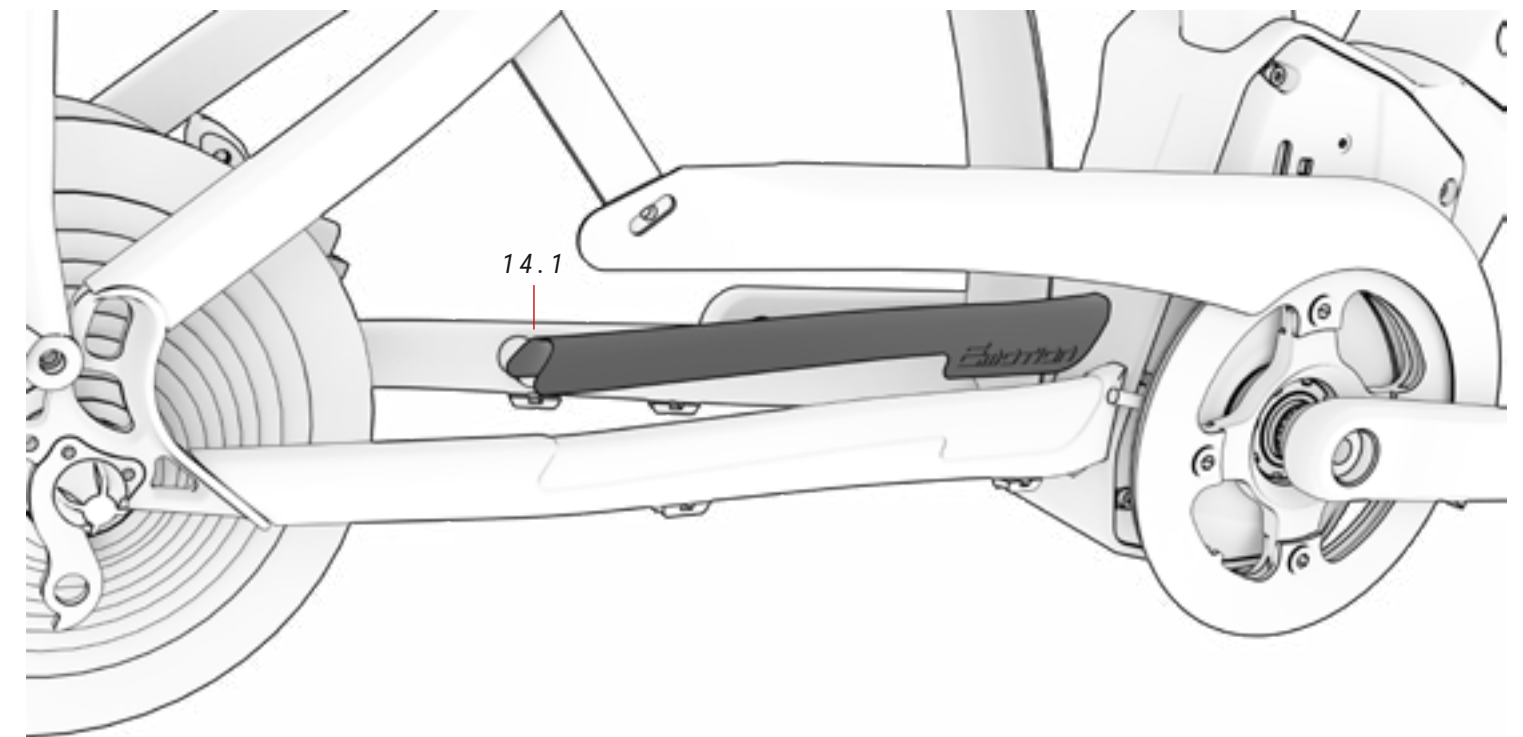

14 PROTEZIONE CITY

ref.: 393230500

N.	Articolo	Quantità
14.1	Protezione	1

MAGNETE DEL SENSORE DI VELOCITÀ

ES624 / ES434 / ES454 / ES474 / ES484 / ES494 / ES524 / ES534

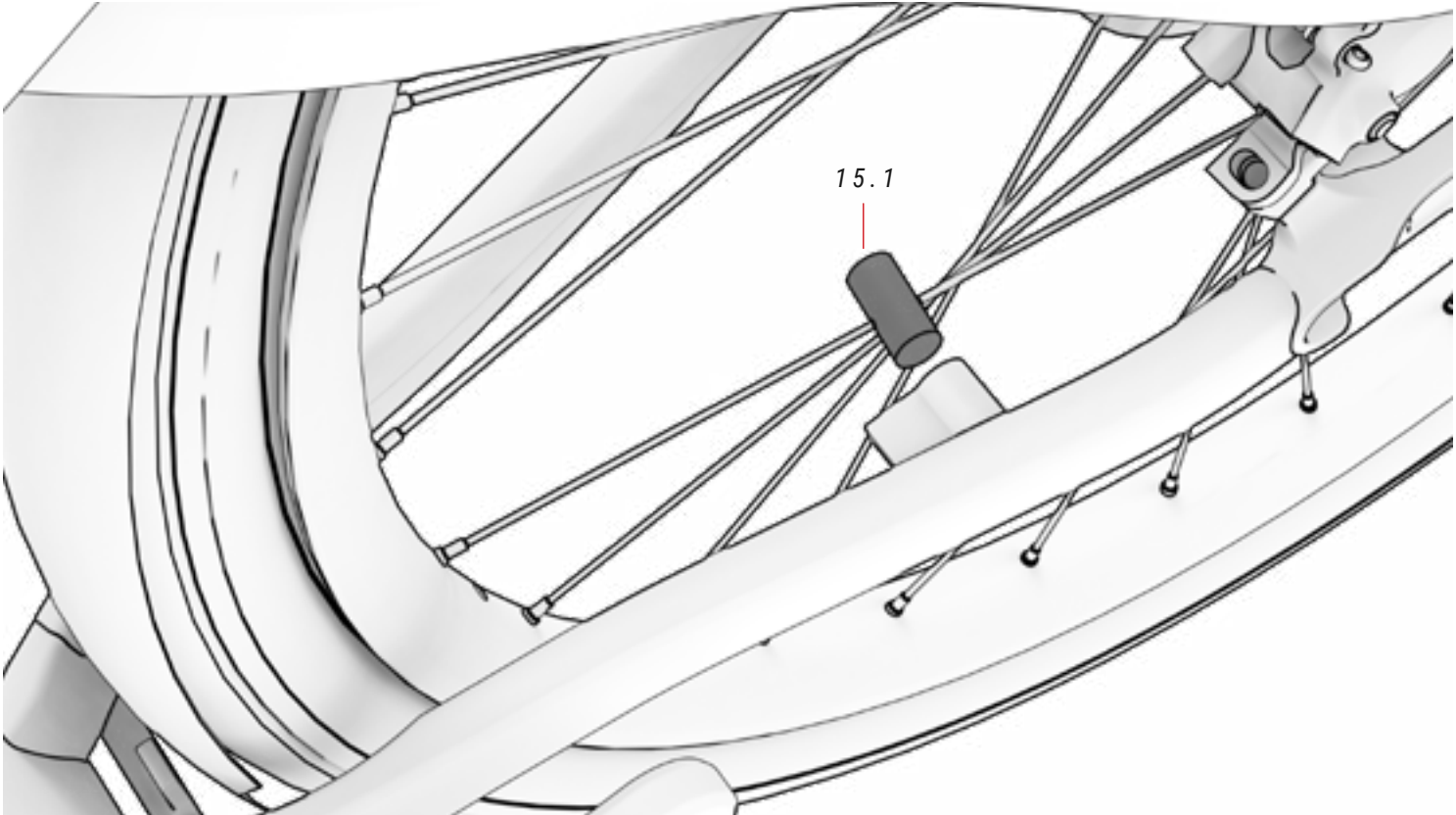

15 MAGNETO SENSORE VELOCITÀ *ref. Shimano spare part*

N.	Articolo	Quantità
15.1	Magneto	1

CABLAGGIO DI ELEMENTI MECCANICI

Il passaggio coperto dal telaio ai pod fa sì che il cablaggio rimanga sempre coperto e protetto.

ES804 / ES824

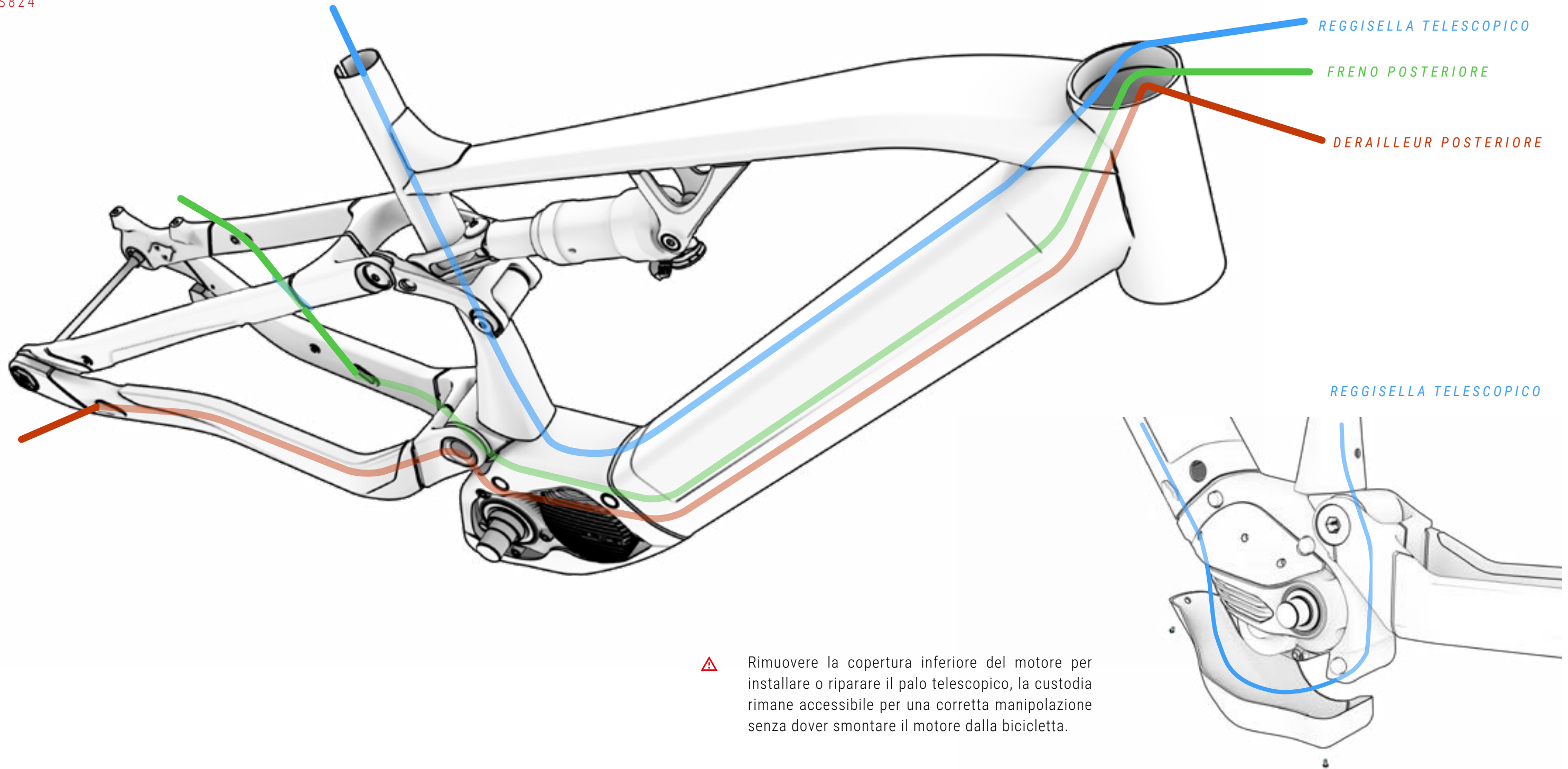

⚠ Rimuovere la copertura inferiore del motore per installare o riparare il palo telescopico, la custodia rimane accessibile per una corretta manipolazione senza dover smontare il motore dalla bicicletta.

CABLAGGIO DI ELEMENTI MECCANICI

Il passaggio coperto dal telaio ai pod fa sì che il cablaggio rimanga sempre coperto e protetto.

ES624 / ES434 / ES454 / ES474 / ES484 / ES494 / ES524 / ES534

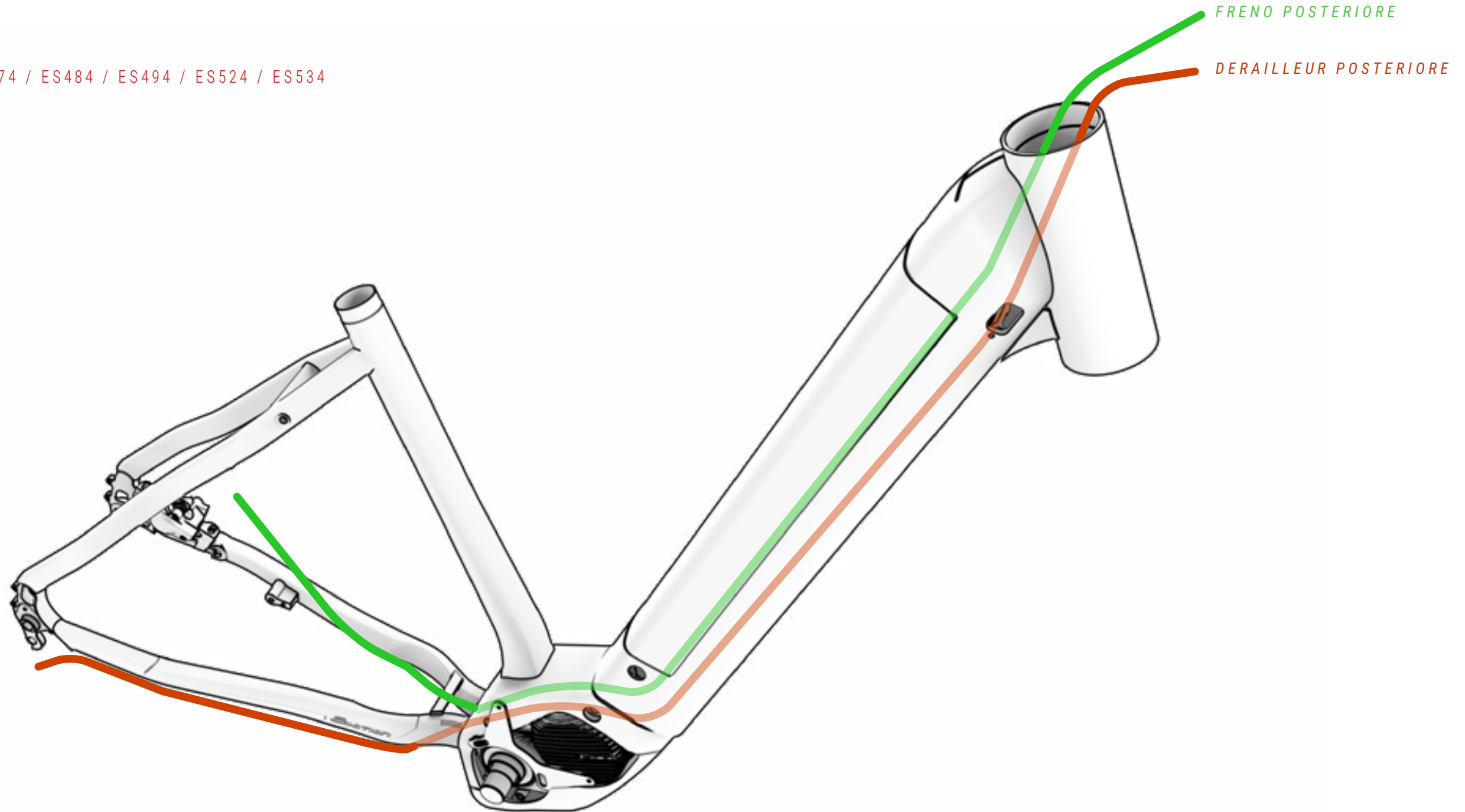

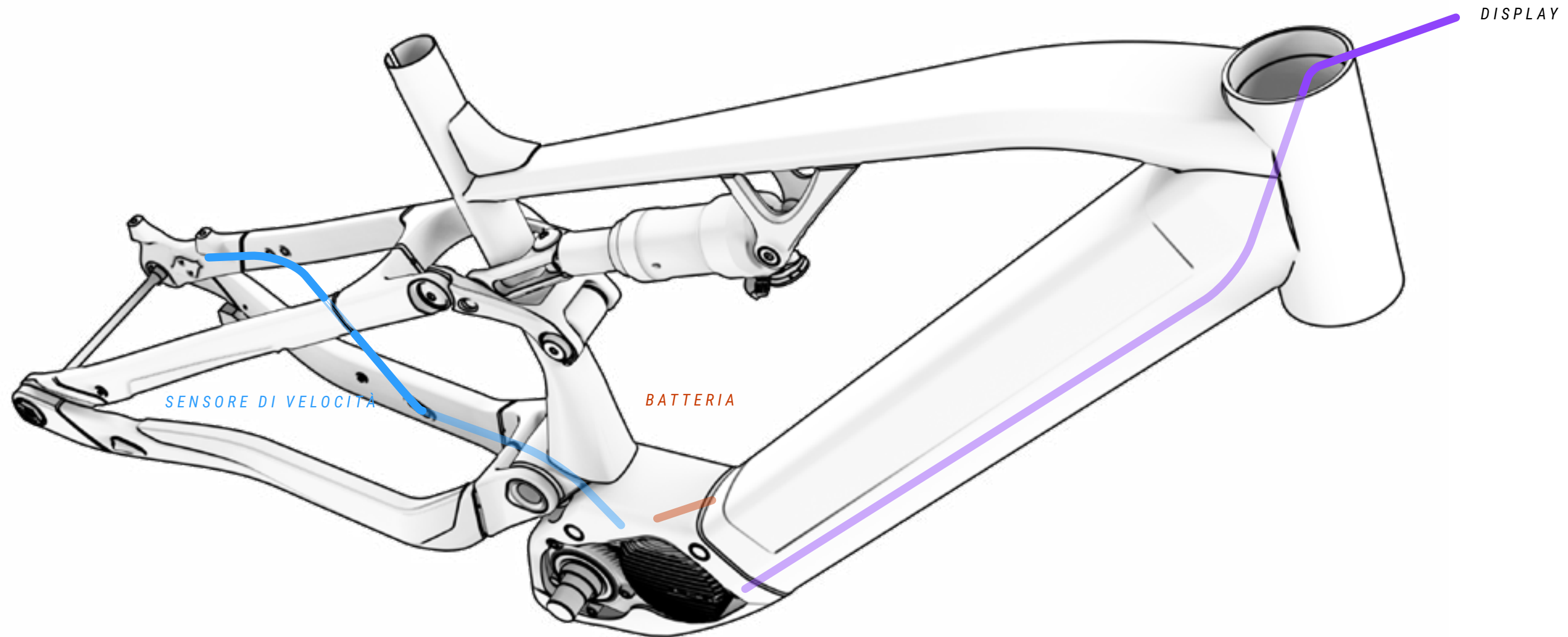

⚠ Una manipolazione non corretta dei componenti elettrici può causare danni che non sono coperti dalla garanzia. Questi danni potrebbero causare gravi lesioni e persino la morte.

BH raccomanda sempre di rivolgersi a un distributore autorizzato quando si richiede la diagnosi, la riparazione o l'installazione di componenti elettrici. Queste operazioni richiedono conoscenze tecniche avanzate.

CABLAGGIO DEI COMPONENTI DELL'IMPIANTO ELETTRICO

ES624 / ES434 / ES454 / ES474 / ES484 / ES494 / ES524 / ES534

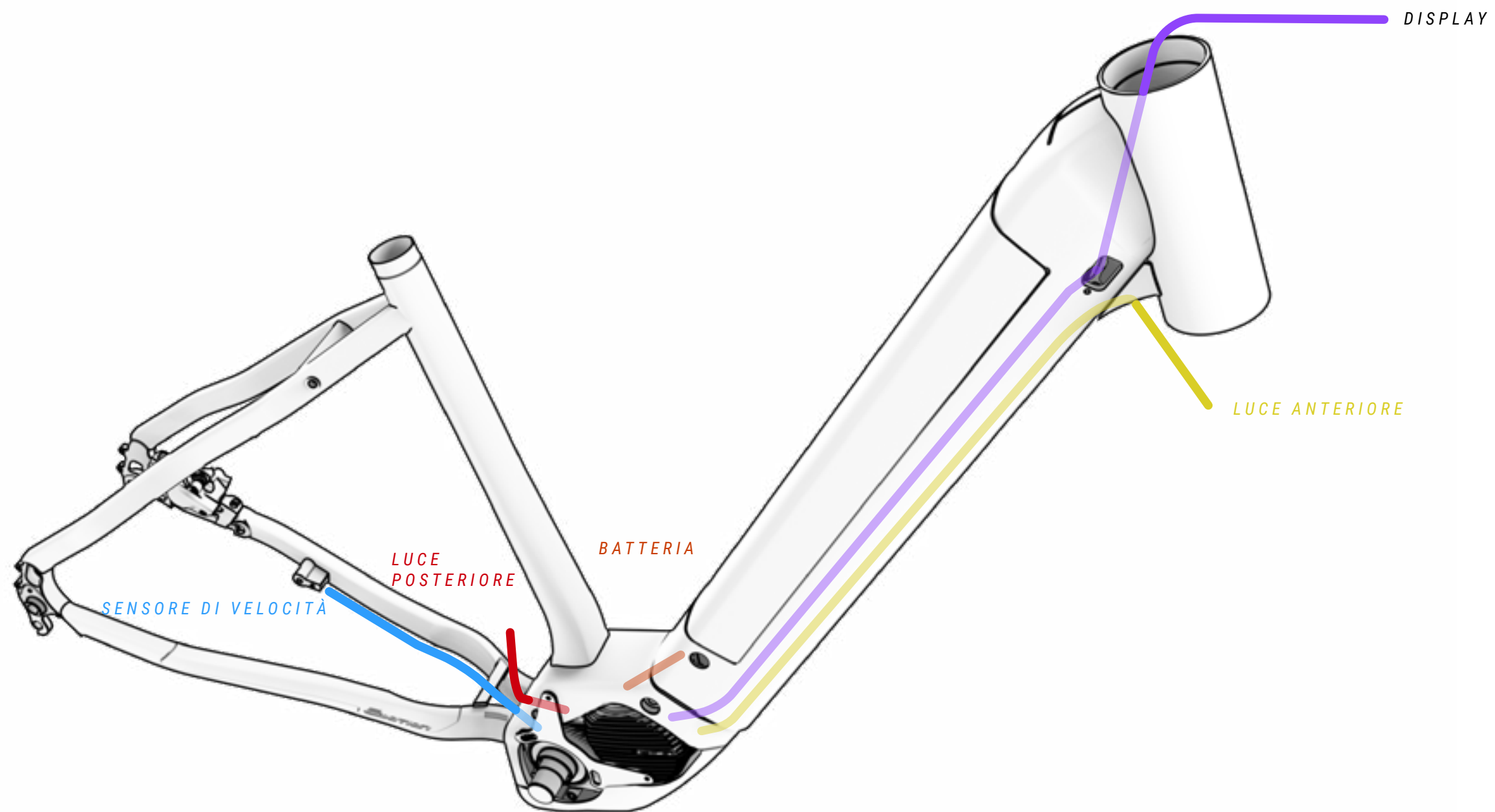

⚠ Una manipolazione non corretta dei componenti elettrici può causare danni che non sono coperti dalla garanzia. Questi danni potrebbero causare gravi lesioni e persino la morte.

BH raccomanda sempre di rivolgersi a un distributore autorizzato quando si richiede la diagnosi, la riparazione o l'installazione di componenti elettrici. Queste operazioni richiedono conoscenze tecniche avanzate.

CABLAGGIO DEI COMPONENTI DELL'IMPIANTO ELETTRICO

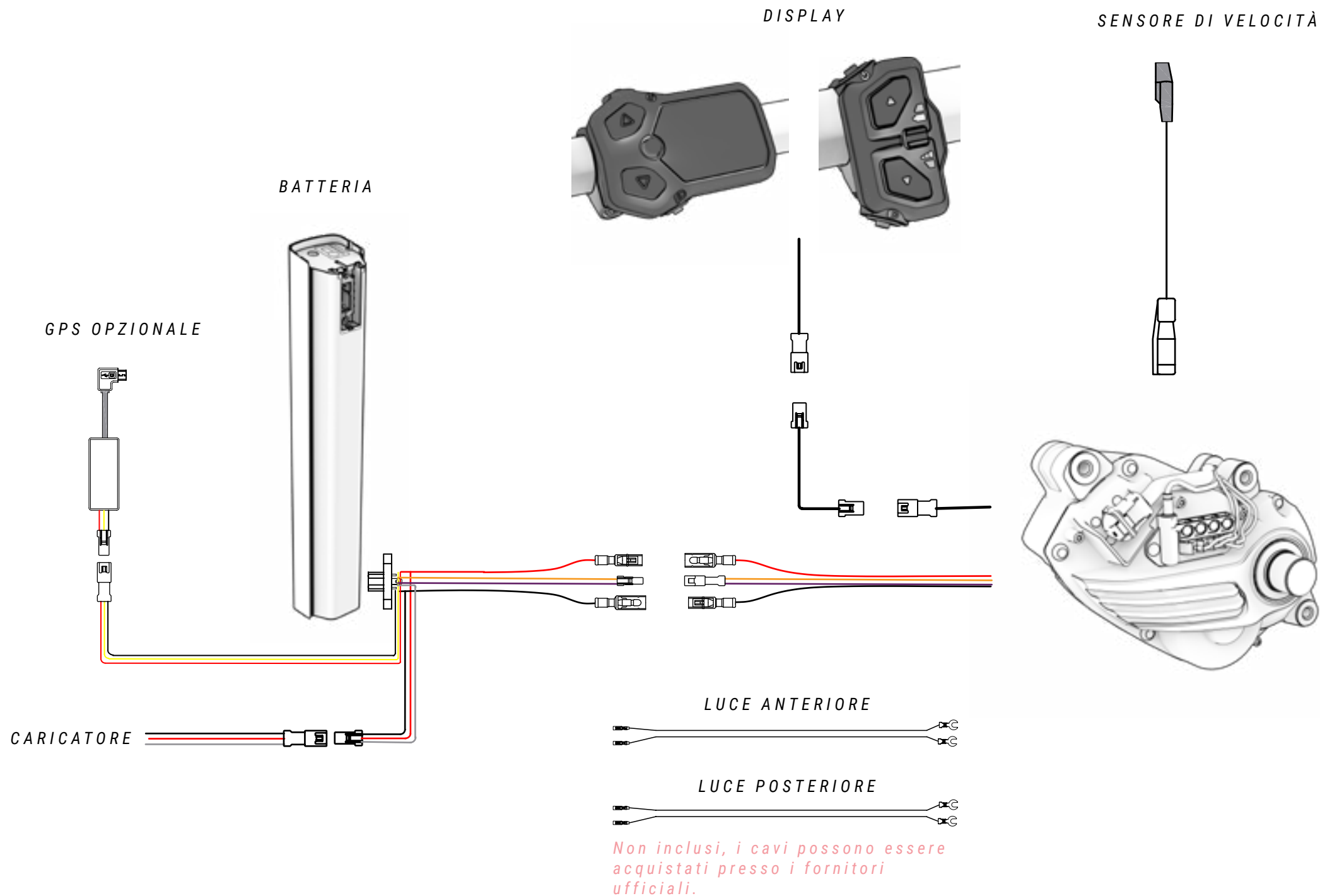

⚠ Una manipolazione non corretta dei componenti elettrici può causare danni che non sono coperti dalla garanzia. Questi danni potrebbero causare gravi lesioni e persino la morte.

BH raccomanda sempre di rivolgersi a un distributore autorizzato quando si richiede la diagnosi, la riparazione o l'installazione di componenti elettrici. Queste operazioni richiedono conoscenze tecniche avanzate.



⚠ Quando un collegamento elettrico entra in contatto con umidità o viene ostruito a causa di una contaminazione esterna, si verifica una reazione chimica che determina la solfatazione dei collegamenti. Ciò significa che il rame dei contatti si ossida, causando difetti di conducibilità.

La garanzia non copre i danni causati da una manutenzione non corretta dei collegamenti. Per evitare l'ossidazione, è sufficiente pulire regolarmente i collegamenti (maschio e femmina) con disossidanti dielettrici, come quello mostrato nella figura sopra.

10 DICHIARAZIONE DI CONFORMITÀ

EU Declaration of Conformity 

The manufacturer: BH BIKES EUROPE, SL
c/ Perretagana 10,
01015 Vitoria, Spain

Hereby declares that the following products:

Product description:  Cycles –Electrically power assisted cycles –EPAC Bicycles

Models designation:

Atom 27,5, Atom 29, Atom City, Atom City Pro, Atom City Wave, Atom City Wave Pro, Atom Cross, Atom Cross Pro, Atom Diamond Wave Pro, Atom Jet, Atom Jet Pro, Atom Lynx 5.5, Atom Lynx 5.5 Pro, Atom Lynx 8.0, Atom Lynx 8.1, Atom Lynx 8.2 Pro, Atom Pro, Atom Street, Atom Street Pro, Atom Suv Pro.

AtomE City Wave Pro, AtomE Diamond Wave Pro, AtomE Cross Pro, AtomE Jet Pro, AtomE Lynx 8.0, AtomE Lynx 8.2, AtomE Pro, AtomE Suv Pro, AtomE Suv Pro-S, AtomE Suv Pro-SE.

AtomS 27,5 Pro, AtomS 29 Pro, AtomS City Wave Pro, AtomS City Wave Pro-S, AtomS Cross Pro, AtomS Cross Pro-S, AtomS Diamond Pro, AtomS Diamond Wave Pro, AtomS Diamond Wave Pro-S, AtomS Jet Pro, AtomS Jet Pro-S, AtomS Pro, AtomS Pro-S, AtomS Street Pro, AtomS Suv Pro, AtomS Suv Pro-S.

AtomX Carbon Lynx 5.5 Pro, AtomX Carbon Lynx 5.5 Pro-S, AtomX Carbon Lynx 6 Pro, AtomX Carbon Lynx 6 Pro-S, AtomX Carbon Lynx 6 Pro-SE, AtomX Carbon Nitro, AtomX Cross Pro, AtomX Cross Pro-S, AtomX Lynx 5.5 Pro, AtomX Lynx 5.5 Pro-L, AtomX Lynx 5.5 Pro-S, AtomX Lynx 6 Pro, AtomX Lynx 6 Pro-S, AtomX Lynx 6 Pro-SE, AtomX Lynx Pro 8.2, AtomX Lynx Pro 8.4, AtomX Lynx Pro 9.0, AtomX Lynx Pro 9.2, AtomX Lynx Pro 9.4, AtomX Lynx Carbon Pro 8.7, AtomX Lynx Carbon Pro 8.8, AtomX Lynx Carbon Pro 9.7, AtomX Lynx Carbon Pro 9.8, AtomX Lynx Carbon Pro 9.9, AtomX Pro, AtomX Pro-S.

Core 29, Core Pro, Core City Wave, Core Cross, Core Gravel X 2.2, Core Gravel X 2.4, Core Gravel X Carbon 2.6, Core Gravel X Carbon 2.7 Pro, Core Jet, Core Pro, Core Race 1.2, Core Race 1.4, Core Race Carbon 1.5, Core Race Carbon 1.6, Core Race Carbon 1.8, Core Race Carbon 1.8 Pro, Core Race Carbon 1.9 Pro, Core Street.

iLynx Race Carbon 7.6 LT, iLynx Race Carbon 7.7 LT, iLynx Race Carbon 7.8 LT Pro, iLynx Race Carbon 7.9 Pro, iLynx Race Carbon 8.0 LT, iLynx Race Carbon 8.2 LT, iLynx Race Carbon 8.4 LT Pro, iLynx Race Carbon 8.6 Pro, iLynx Trail 8.0, iLynx Trail 8.1, iLynx Trail 8.2, iLynx Trail Carbon 8.6, iLynx Trail Carbon 8.7, iLynx Trail Carbon 8.8 Pro, iLynx Trail Carbon 8.9 Pro.

iLynx+ Trail Carbon 8.7, iLynx+ Trail Carbon 8.8, iLynx+ Trail Carbon Pro 8.9, iLynx+ Enduro Carbon 9.7, iLynx+ Enduro Carbon 9.8, iLynx+ Enduro Carbon Pro 9.9.

iAerolight 1.7, iAerolight 1.8, iAerolight Pro 1.9.

Xtep Carbon Lynx 5.5 Pro, Xtep Carbon Lynx 5.5 Pro-S, Xtep Carbon Lynx 6 Pro, Xtep Carbon Lynx 6 Pro-S, Xtep Carbon Lynx 6 Pro-SE, Xtep Cross Pro, Xtep Lynx 5.5 Pro, Xtep Lynx 5.5 Pro-L, Xtep Lynx 5.5 Pro-S, Xtep Lynx 5.5 Pro-SE, Xtep Lynx Carbon 8.7 Pro, Xtep Lynx Carbon 8.8 Pro, Xtep Lynx Carbon 9.7 Pro, Xtep Lynx Carbon 9.8 Pro, Xtep Lynx Carbon 9.9 Pro, Xtep Pro-S, Xtep Lynx Carbon Pro 0.7, Xtep Lynx Carbon Pro 0.8, Xtep Lynx Carbon Pro 0.9.

Year of manufacture: 2022 and 2023

Comply with all of the relevant requirements of the Machinery Directive (2006/42/EC).
Comply with Low Voltage Directive (LVD) 2014/35/EU
Comply with all of the relevant requirements of RD 339/2014, de 9 de Mayo.

Furthermore, the machine complies with all of the requirements of the Electromagnetic Compatibility Directive 2014/30/EU.

The production control is assured by our Quality Management System, which fulfills the requirements of the standard ISO 9001

The following harmonized standards have been applied:
DIN EN 15194 Cycles – Electrically power assisted cycles – EPAC bicycles;
DIN ISO 4210-1/2/3/4/5/6/7/8/9 Safety requirements for bicycles

Technical documentation filed at:
BH BIKES EUROPE, SL
c/ Perretagana 10,
01015 Vitoria, Spain

José Maria Chapinal
Quality Manager
BH BIKES EUROPE, SL

Rev.16 17/05/2022 Page 1 of 1

11 ASSISTENZA E RISORSE SUPPLEMENTARI

BH mette a disposizione diversi mezzi per risolvere i tuoi dubbi. Potrai inoltre far parte della nostra comunità globale di ciclisti tramite i nostri social network.

RISORSE TECNICHE

Nel sito web di BH Bikes troverai tutte le risorse necessarie per mettere a punto la tua bicicletta. Dal seguente link potrai accedere ai manuali utente, alle app, alle garanzie, ai file per aggiornare i display e ai video esplicativi per eseguire diverse operazioni:

<https://www.bhbikes.com/manuals>

Inoltre sul nostro canale Youtube dedicato potrai vedere spiegazioni passo passo di diverse operazioni di manutenzione e di messa a punto:

<https://www.youtube.com/user/ServicioTecnicoBH>

CONTATTI

I nostri distributori autorizzati possiedono le conoscenze e le risorse necessarie per fornirti assistenza su tutto ciò che riguarda la tua bicicletta. Non esitare a metterti in contatto con il negozio più vicini. Puoi trovarlo al seguente link:

https://www.bhbikes.com/es_INT/busca-tu-tienda-mas-cercana/buscador-de-tiendas

Per metterti direttamente in contatto con noi:

Tel: + 34 945 13 52 02

info@bhbikes.com

P.I. Jundiz- Perretagana 10, 01015 Vitoria, Alava (Spagna)

SOCIAL NETWORK

Entra a far parte della nostra comunità globale di ciclismo. Scopri le esperienze di altri ciclisti con BH e condividi la tua.





www.bhbikes.com



BH