



# INDICE

<b>01 INTRODUZIONE</b> .....	<b>3</b>
LEGENDA DEI SIMBOLI .....	3
<b>02 GARANZIA BH</b> .....	<b>4</b>
GARANZIA LIFETIME FRAME .....	4
REGISTRAZIONE DELLE ESTENSIONI DI GARANZIA .....	5
PROCEDURA DI PRESENTAZIONE DI RICHIESTE DI GARANZIA .....	5
CONDIZIONI DI ESCLUSIONE DELLA GARANZIA PER I COMPONENTI ELETTRICI .....	5
<b>03 MANUTENZIONE</b> .....	<b>5</b>
ISPEZIONARE LA BICICLETTA PRIMA DI UTILIZZARLA .....	6
PULIZIA DELLA BICICLETTA .....	6
MANTENERE LUBRIFICATA LA TRASMISSIONE .....	6
MANUTENZIONE DEI COMPONENTI .....	6
PARTI DI RICAMBIO .....	7
PARTI DI RICAMBIO .....	8
RACCOMANDAZIONI IN SEGUITO A CADUTA, URTO O IMPATTO .....	9
<b>04 ADVERTENCIA DE USO</b> .....	<b>9</b>
DIMENSIONE MASSIMA DEL COPERTONE .....	9
INSERIMENTO MASSIMO E MINIMO DEL REGGISSELLA .....	9
LUNGHEZZA MASSIMA DELLA FORCELLA (AXLE-TO-CROWN) .....	9
NUMERO MASSIMO DI DISTANZIALI DELLO STERZO .....	9
POSIZIONE DEL RAGNETTO ALL'INTERNO DEL TUBO DELLA FORCELLA .....	9
<b>05 AVVERTENZA DI UTILIZZO DEL SISTEMA DI ASSISTENZA ELETTRICO</b> .....	<b>10</b>
AVVERTENZE E NORME D'USO DEI COMPONENTI ELETTRICI E DELLE BATTERIE .....	10
SITUAZIONI IDEALI PER LA MASSIMA DURATA .....	10
AVVERTENZE SULL'USO DELLE BATTERIE .....	10
CONDIZIONI NON APPROPRIATE DI CARICA E SCARICA E SOLUZIONI .....	10
SMALTIMENTO .....	10
<b>06 FUNZIONAMENTO DEL SISTEMA DI ASSISTENZA ALLA PEDALATA</b> .....	<b>11</b>
COMPONENTI DEL SISTEMA DI ASSISTENZA ALLA PEDALATA .....	11
SISTEMA DI ASSISTENZA ALLA PEDALATA .....	11
COMPONENTI DELLA CENTRALINA .....	11
INIZIO DELLA PEDALATA .....	12
CARICA DELLA BATTERIA .....	12
APP AVINOX RIDE .....	12
FUNZIONAMENTO CON DISPOSITIVO GARMIN .....	13
AGGIORNAMENTO DEL SISTEMA ELETTRICO .....	13
<b>07 TAGLIE E DIMENSIONI</b> .....	<b>14</b>
<b>08 SPECIFICHE TECNICHE</b> .....	<b>14</b>
<b>09 ASSEMBLAGGIO E RICAMBI</b> .....	<b>17</b>

DIMENSIONI DEL TUBO DI STERZO .....	17
MONTAGGIO DELLA SERIE STERZO .....	17
ASSALE POSTERIORE CON PERNO DIVISO E LEVA DEL CAMBIO .....	18
PUNTO DI ARTICOLAZIONE PRINCIPALE DEL FORCELLONE .....	18
SMONTAGGIO DEL SISTEMA DI TRASMISSIONE .....	19
SMONTAGGIO DEL SISTEMA DI TRASMISSIONE .....	20
FISSAGGIO DELL'AMMORTIZZATORE .....	21
GUIDA CATENA .....	21
COPERCHIO DEL MOTORE .....	22
TAPPI PER GUIDE CAVI .....	23
SENSORE DI VELOCITÀ .....	23
PROTECTORS .....	24
SCHEMA DEI COMPONENTI DELL'IMPIANTO ELETTRICO .....	25

<b>10 DICHIARAZIONE DI CONFORMITÀ</b> .....	<b>26</b>
---	-----------

<b>11 ASSISTENZA E RISORSE SUPPLEMENTARI</b> .....	<b>26</b>
--	-----------

# 01 INTRODUZIONE

Questo manuale utente contiene informazioni importanti per il corretto utilizzo e manutenzione della bicicletta. In pratica, questo documento contiene informazioni specifiche per le biciclette **iLYNX+ DL ENDURO CARBON (ED987 / ED977)** **iLYNX+ DL ENDURO (ED967 / ED957)** **iLYNX+ DL ENDURO ALLOY (ED817 / ED807)**. Si consiglia di leggere attentamente tutto il manuale. I manuali utente di tutti i modelli BH sono disponibili su Internet al seguente indirizzo:

<https://www.bhbikes.com/manuals>

I manuali vengono aggiornati periodicamente sul sito web BH Bikes, per cui si consiglia di tenerli sempre aggiornati. Vedere la versione sulla home page.

Il presente documento contiene informazioni aggiuntive rispetto al manuale utente generale, disponibile all'indirizzo:

[https://www.bhbikes.com/es\\_INT/quienes-somos/manuales-descargas](https://www.bhbikes.com/es_INT/quienes-somos/manuales-descargas)

Per le caratteristiche, le raccomandazioni e le garanzie dei componenti di terze parti, vedere i rispettivi siti web ufficiali.

## LEGENDA DEI SIMBOLI

Nel presente documento sono presenti icone che indicano diversi tipi di avvertenze relative all'uso, alla manutenzione e al montaggio. Leggere attentamente il significato di ogni icona per evitare un utilizzo non corretto o situazioni di pericolo che potrebbero causare gravi lesioni personali o incidenti mortali.

### SICUREZZA



**PERICOLO:** indica una situazione di pericolo che, se non evitata, può causare gravi lesioni personali o persino incidenti mortali.



**AVVERTENZA:** indica una situazione di pericolo che, se non evitata, può causare gravi lesioni personali o persino incidenti mortali.



**ATTENZIONE:** indica una situazione di pericolo che, se non evitata, può causare lesioni personali lievi o moderate.



**RISCHIO DI SCARICA ELETTRICA:** indica una situazione di pericolo che, se non evitata, può causare gravi lesioni personali derivanti da scarica elettrica, o persino la morte.



**RISCHIO DI CORTOCIRCUITO:** indica una situazione di pericolo che, se non evitata, potrebbe causare cortocircuiti ai componenti elettrici. I cortocircuiti potrebbero causare danni ai componenti e incendi.

### ATTREZZI



**CHIAVE PIATTA**



**CHIAVE ESAGONALE (ALLEN)**



**CHIAVE TORX**



**CACCIAVITE PHILLIPS**



**COPPIA DI SERRAGGIO:** la coppia di serraggio espressa in newton/metro viene indicata in uno dei due lati di ciascun simbolo di strumento.

### TIPO DI COMPOSTO



**OLIO:** lubrificazione leggera per componenti come catene e cavi.



**GRASSO:** grasso per montaggio.



**PASTA AL CARBONIO:** pasta di montaggio per aumentare l'attrito tra gli elementi in carbonio.



**COLLA:** utilizzare un fissatore per viti di media resistenza.



La colla serve per fissare la vite affinché non si allenti con le vibrazioni a cui è soggetta la bicicletta durante l'uso. Aggiungere in tutti i casi una goccia di colla in cima alla filettatura della vite. Non applicare mai colla sull'intera filettatura poiché renderebbe difficile lo smontaggio della vite.



## **02** GARANZIA BH

BH BIKES si impegna a offrire biciclette durature e dotate dei migliori standard di qualità. Pertanto, in aggiunta alla garanzia legale applicabile a questi prodotti, BH BIKES offre un'estensione della garanzia e ulteriori condizioni di copertura. In questo paragrafo vengono descritte le diverse tipologie di garanzia e la procedura per accedere all'estensione di garanzia LifeTime Frame.

### **GARANZIA LEGALE**

La garanzia legale copre l'acquirente originale da difetti di fabbrica e/o da difetti di conformità. Tale garanzia si applica sia ai telai sia ai componenti di BH BIKES. Il periodo di applicazione varia in base alla legislazione in vigore nel paese di acquisto e con decorrenza legale dalla data di acquisto. Durante tale periodo, il titolare della garanzia avrà diritto alla riparazione o alla sostituzione gratuita dei componenti con difetti di fabbricazione, inclusi i costi di trasporto o di viaggio e dei danni da essi causati. Per poter beneficiare della garanzia, è necessario soddisfare diverse condizioni:

- La presente garanzia non pregiudica i diritti del consumatore ai sensi della legge vigente in ciascun paese.
- L'inclusione di una bicicletta o di un pezzo difettoso nelle condizioni di garanzia è soggetta, in ultima analisi, alla decisione da parte del nostro Servizio Tecnico.
- La garanzia non copre in nessun caso la sostituzione di parti la cui usura derivi da un normale utilizzo della bicicletta.
- La garanzia non si applica, in nessun caso, a rotture o difetti risultanti da un uso negligente della bicicletta, dall'uso in competizioni, dal montaggio di accessori non originali o da manomissioni od operazioni di manutenzione improprie.
- La garanzia non si applica, in nessun caso, se non sono stati eseguiti la Verifica preliminare alla consegna e gli Intervalli di revisione corrispondenti inclusi nel presente documento, debitamente compilati e timbrati da un distributore BH autorizzato.
- Nel caso in cui la riparazione effettuata non sia soddisfacente e l'articolo non soddisfi le condizioni ottimali per l'uso previsto, il titolare della garanzia avrà diritto alla sostituzione dell'articolo acquistato o del componente difettoso, con un altro di caratteristiche identiche, oppure al rimborso del prezzo corrisposto per l'articolo o il componente deteriorato.
- Il periodo di garanzia sarà sospeso per la durata delle riparazioni e, in caso di sostituzione dell'articolo o del componente, verrà rinnovato per l'articolo sostituito.
- L'azione per ottenere l'adempimento delle disposizioni previste dalla garanzia si prescrive sei mesi dopo la fine del periodo di garanzia.
- Tutti le richieste devono essere presentate tramite un distributore autorizzato.
- Ambito territoriale: consultare il Manuale d'uso o visitare il sito [www. BHbikes.com](http://www.BHbikes.com)

Per conoscere tutte le condizioni di garanzia, visitare il seguente link:

[https://www.bhbikes.com/es\\_INT/registro-garantia-vida-bh/registra-tu-bici-garantia-de-por-vida](https://www.bhbikes.com/es_INT/registro-garantia-vida-bh/registra-tu-bici-garantia-de-por-vida)

## **GARANZIA LIFETIME FRAME**

BH Bikes fornisce all'acquirente originale, tramite i propri punti vendita autorizzati, una polizza commerciale per eventuali difetti di fabbricazione dei telai per un periodo superiore a quello indicato nella garanzia legale del prodotto secondo le seguenti clausole:

1. **La garanzia LIFETIME si applica unicamente ai telai e alle biciclette BH commercializzate tramite i punti vendita autorizzati da BHBIKES EUROPE S.L.**
  - È necessario che l'acquirente abbia effettuato la registrazione online della garanzia LIFETIME, inserendo tutti i dati correttamente, entro 30 giorni di calendario dalla data di acquisto, corrispondente alla fattura emessa dal punto vendita autorizzato.
  - Tale garanzia non è trasferibile a successivi acquirenti e viene annullata al momento della vendita della bicicletta a terzi. Per acquirente originale si intende chi registra la garanzia al momento dell'acquisto e la garanzia non è trasferibile a persone diverse dall'acquirente originale.
  - La manutenzione della bicicletta deve essere obbligatoriamente effettuata presso un centro autorizzato da BHBIKES EUROPE e seguendo le indicazioni presenti nel manuale d'uso.
2. **La garanzia LIFETIME non copre in alcun caso quanto indicato a seguire.**
  - I forcelloni posteriori dei modelli a doppia sospensione, la forcella, le biciclette per bambini, difetti e/o usure con scolorimento della vernice originale o corrosione causata da deterioramento naturale.
  - Difetti o rotture derivanti da incidenti o da un uso improprio e/o negligente della bicicletta.
  - In caso di montaggio di componenti o accessori non previsti o non compatibili con l'uso per cui la bicicletta è stata progettata.
  - Difetti determinati da un uso improprio.
  - Graffi, scolorimenti o macchie derivate dall'uso di liquidi abrasivi, elementi taglienti, morsetti e/o dall'esposizione continua al sole o ad altri elementi climatici.
  - Difetti causati dalla normale usura della bicicletta, compresi quelli causati dal logorio dei materiali. I danni da logorio indicano che il telaio è stato danneggiato dal normale utilizzo ed è responsabilità del ciclista ispezionare periodicamente la bicicletta.
  - Uso e/o manutenzione impropri del prodotto (leggere attentamente le raccomandazioni per l'uso e la pulizia).
  - Telai che sono stati utilizzati in competizioni, dimostrazioni o a noleggio.

Leggere le condizioni di garanzia complete all'indirizzo:

[https://www.bhbikes.com/es\\_INT/registro-garantia-vida-bh/registra-tu-bici-garantia-de-por-vida](https://www.bhbikes.com/es_INT/registro-garantia-vida-bh/registra-tu-bici-garantia-de-por-vida)

## REGISTRAZIONE DELLE ESTENSIONI DI GARANZIA

Per avere diritto alle estensioni di garanzia di BH BIKES è necessario registrare la bicicletta entro 30 giorni dalla data di acquisto. A seguire si descrive la procedura per attivare le estensioni di garanzia:

- **GARANZIA LIFETIME FRAME**

La registrazione dell'estensione della garanzia LIFETIME FRAME deve essere effettuata online sul sito di BH BIKES:

[https://www.bhbikes.com/es\\_INT/registro-garantia-vida-bh/registra-tu-bici-garantia-de-por-vida](https://www.bhbikes.com/es_INT/registro-garantia-vida-bh/registra-tu-bici-garantia-de-por-vida)

Il seguente video spiega i passaggi da seguire per la registrazione online:

<https://youtu.be/47aLVgUI248>

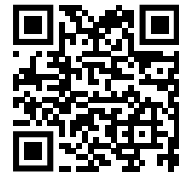

⚠ Il numero di serie necessario per effettuare la registrazione si trova sempre nella parte inferiore della bicicletta, sotto la pedaliera:

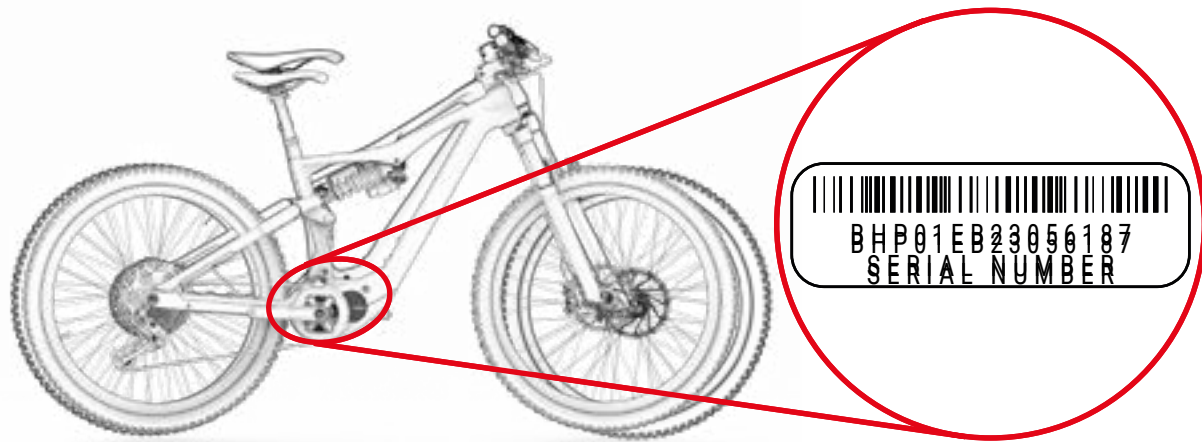

## PROCEDURA DI PRESENTAZIONE DI RICHIESTE DI GARANZIA

Tutte le richieste ai sensi della presente garanzia devono essere inoltrati tramite un distributore autorizzato BH. Tale distributore effettuerà l'analisi iniziale per rilevare la portata ed effettuare la diagnosi dell'intervento. Lo stesso distributore informerà e gestirà direttamente la richiesta con BH. Una volta che BH avrà stabilito le azioni correttive necessarie, sarà il distributore a trasmettere tali informazioni al cliente.

È consigliabile inoltrare la richiesta tramite il distributore autorizzato presso il quale è stato effettuato l'acquisto. Qualora ciò non fosse possibile, il cliente può contattarci per aiutarlo a trovare un distributore autorizzato nella sua zona:

[https://www.bhbikes.com/es\\_INT/quienes-somos/contacto](https://www.bhbikes.com/es_INT/quienes-somos/contacto)

## CONDIZIONI DI ESCLUSIONE DELLA GARANZIA PER I COMPONENTI ELETTRICI

La batteria e i componenti elettrici di BH sono coperti dalla garanzia legale, a condizione che vengano rispettati i seguenti requisiti:

- Non smontare né modificare nessuna parte dei componenti elettrici.
- La durata varia in funzione delle condizioni di utilizzo, della carica e della conservazione.
- Mantenere sempre la batteria carica. In caso contrario, la batteria potrebbe deteriorarsi più rapidamente del normale.

## 03 MANUTENZIONE

Questo manuale utente contiene informazioni importanti per il corretto utilizzo e manutenzione della bicicletta. In pratica, questo documento contiene informazioni specifiche per le biciclette **iLYNX+ DL ENDURO CARBON (ED987 / ED977)** **iLYNX+ DL ENDURO (ED967 / ED957)** **iLYNX+ DL ENDURO ALLOY (ED817 / ED807)**. Si consiglia di leggere attentamente tutto il manuale. I manuali utente di tutti i modelli BH sono disponibili su Internet al seguente indirizzo:

<https://www.bhbikes.com/manuals>

Il presente documento contiene informazioni aggiuntive rispetto al manuale utente generale, disponibile all'indirizzo:

<https://www.bhbikes.com/manuals>

Consultare le caratteristiche e le raccomandazioni dei componenti di terze parti nei rispettivi siti web ufficiali..

## ISPEZIONARE LA BICICLETTA PRIMA DI UTILIZZARLA

Le biciclette vengono sottoposte a revisioni ripetute durante il processo di fabbricazione e nella fase di controllo finale da parte dell'officina BH. Poiché il funzionamento della bicicletta potrebbe subire modifiche durante il trasporto oppure è possibile che la bicicletta venga modificata da terze parti durante il tempo di attesa, prima di ogni viaggio è necessario verificare i seguenti aspetti.

- **TELAIO:** verificare che non siano presenti crepe, danni o rumori anomali.
- **CATENA:** verifica che sia lubrificata e che il sistema di trasmissione non emetta rumori anomali.
- **FRENI:** verificare che i freni funzionino correttamente. Da fermi, azionare la leva del freno con forza e verificare che non tocchi mai il manubrio.
- **COPERTONI:** verificare che la pressione sia corretta e che non siano presenti tagli né nel battistrada né nelle aree laterali. Verificare anche che il livello di usura non superi il livello di usura massima consigliato.
- **RUOTE:** controllare che le ruote girino liberamente per verificare la rotazione. Verificare inoltre lo spazio tra la guarnizione del freno e il cerchione, nonché lo spazio tra il telaio e lo pneumatico.
- **STERZO:** verificare che lo sterzo giri in modo scorrevole e senza emettere rumori anomali.
- **PUNTI DI ROTAZIONE DEL FORCELLONE:** quando si sposta il peso sulla bicicletta, controllare che la sospensione funzioni normalmente e senza emettere rumori anomali. Se non funziona correttamente o è presente gioco tra le parti mobili, è possibile che le coppie di serraggio non siano corrette o che i cuscinetti a sfere siano usurati.
- **CUSCINETTI A SFERE:** verificare che i cuscinetti a sfere funzionino correttamente e che non emettano rumori anomali. I cuscinetti a sfere sono soggetti a usura e devono essere sostituiti per evitare di danneggiare i componenti sui quali vanno montati.
- **IMPIANTO ELETTRICO:** se la bicicletta è equipaggiata con un impianto elettrico, verificare che funzioni correttamente controllando che l'assistenza elettrica sia presente e che tutti i componenti funzionino (motore, display, cambio di modalità di assistenza e sensore di velocità). Qualora non vi sia assistenza elettrica, verificare la presenza di tutti i collegamenti e che non vi siano danni.

 Non utilizzare la bicicletta se non soddisfa uno dei presenti requisiti! Una bicicletta difettosa può causare incidenti gravi! In caso di incertezze o dubbi, mettersi in contatto con la propria officina BH.

 Verificare le coppie di serraggio in modo che corrispondano sempre alle raccomandazioni presenti nei manuali utente. Non rispettare tali indicazioni può causare incidenti, persino mortali.

 L'influenza del terreno e le forze esercitate sulla ruota sottopongono la bicicletta a un notevole sforzo. Di fronte a tali carichi dinamici, i vari componenti reagiscono con usura e logoramento. Controllare regolarmente la bicicletta per individuare eventuali segni di usura, graffi, deformazioni, scolorimenti o crepe iniziali. Le parti la cui durata di vita utile è stata superata, possono rompersi improvvisamente. Se necessario, portare regolarmente la propria bicicletta presso un'officina BH per sostituire le parti eventualmente difettose o usurate.

## PULIZIA DELLA BICICLETTA

Per una buona manutenzione della bicicletta, consigliamo di eseguire le seguenti azioni fondamentali di prevenzione. Non rispettare tali raccomandazioni può causare un'usura prematura o persino rotture in aree precise, come giunzioni e parti mobili.

- Rimuovere polvere e fango con una spugna umida e un prodotto detergente delicato e neutro.
- Le parti in plastica vanno lavate esclusivamente con acqua e sapone.
- Gli pneumatici possono essere lavati con una spugna o una spazzola e acqua e sapone.
- Una volta lavata la bicicletta, asciugarla sfregando accuratamente con un panno morbido.
- Dopo ogni operazione di pulizia, applicare grasso agli elementi della trasmissione.

 La sporcizia può nascondere danni che possono causare incidenti, o persino la morte.

 Non utilizzare mai né idropultrici, né pulitori a getto di vapore.

## MANTENERE LUBRIFICATA LA TRASMISSIONE

Dopo un'operazione di pulizia della bicicletta, la trasmissione della catena potrebbe avere perso grasso. Controllare e, se necessario, lubrificare le maglie della catena. Un'eccessiva lubrificazione può attirare una maggiore quantità di sporcizia, causando un'usura prematura e un malfunzionamento del sistema.

 Non utilizzare mai né idropultrici, né pulitori a getto di vapore.

## MANUTENZIONE DEI COMPONENTI

La bicicletta richiede una manutenzione regolare e un numero minimo di revisioni periodiche. La periodicità delle operazioni di manutenzione dipende dal tipo di mezzo (bicicletta da passeggio, da strada, mountain bike), nonché dalla frequenza e dalle condizioni di utilizzo.

## CALENDARIO DI MANUTENZIONE DEI COMPONENTI

Componente	Azione da compiere	A ogni uscita	Mensile	Annuale
Illuminazione	Controllo del funzionamento.			
Pneumatici	Controllo della pressione.			
	Verificare l'altezza del profilo e delle pareti laterali.			
Freni (della ruota)	Controllare la corsa della leva, la robustezza della guarnizione e la posizione del cerchione.			
	Prova dei freni a bici ferma.			
	Pulire le pastiglie del freno.			
Cavi del freno	Ispezione visiva.			
Freni (freni a disco)	Sostituire il liquido dei freni (liquido DOT).			
Forcella di sospensione	Verifica delle viti e del relativo serraggio.			
	Sostituzione dell'olio e ingrassaggio dell'elastomero.			
Reggisella con sospensione	Manutenzione.			
	Verifica del gioco.			
Cerchioni nei freni della ruota	Verifica e sostituzione, se necessario, dei rivestimenti della parete	Al più tardi dopo la seconda parte della guarnizione del freno.		
Asse della pedaliera	Verifica del gioco.			
	Rinnovo dell'ingrassaggio.			
Catena	Verifica e lubrificazione.			
	Verifica e sostituzione.	A partire da 800 km.		
Pedivelle	Verifica e serraggio.			
Ruote / Raggi	Verificare la rotazione della ruota e la tensione dei raggi.			
Serie sterzo	Verifica della serie sterzo.			
	Rinnovo dell'ingrassaggio.			
Superfici metalliche	Conservazione.	Almeno ogni sei mesi.		
Mozzi	Verifica dei cuscinetti a sfere.			
	Rinnovo dell'ingrassaggio.			
Pedali	Verifica dei cuscinetti a sfere.			
	Lubrificazione, pulizia del meccanismo di fissaggio.			

Componente	Azione da compiere	A ogni uscita	Mensile	Annuale
Reggisella / Attacco manubrio	Verifica delle viti di fissaggio			
Cambio posteriore / Deragliatore	Pulizia, lubrificazione.			
Sgancio rapido / Asse passante	Verifica dell'efficacia.			
Viti e dadi	Verifica e serraggio.			
Raggi	Verifica della tensione.			
Attacco manubrio / Reggisella	Smontaggio e rinnovo della pasta di montaggio.			
Circuito / Freni	Smontaggio e ingrassaggio.			
	Verificare i collegamenti.			
Componenti dell'impianto di assistenza elettrica.	Verificare che non vi sia sporcizia.			

Non è necessario rivolgersi a un esperto se si hanno le capacità, l'esperienza e gli attrezzi adatti. Qualora vengano rilevati difetti, attuare immediatamente le misure correttive necessarie. In caso di incertezze o dubbi, contattare BH.

Le operazioni indicate devono essere eseguite solo da un esperto di fiducia.

## PARTI DI RICAMBIO

Per un funzionamento ottimale della bicicletta e la massima sicurezza possibile, è molto importante utilizzare parti di ricambio originali. Il mancato uso di parti originali può causare danni non coperti da garanzia.

Le parti di ricambio più comuni sono quelle soggette a usura. Le più comuni sono gli pneumatici, le camere d'aria, le pastiglie dei freni, i freni a disco e i pattini del freno, così come i cerchioni, a condizione che costituiscano una parte dell'unità freno, le luci, le luci di posizione, le batterie e gli accumulatori.

- **PNEUMATICI:** devono essere sostituiti con uno pneumatico equivalente. Verificare il contrassegno indicato nella parte esterna dello pneumatico (norma E.T.R.T.O.). Va ricordato che utilizzare uno pneumatico con un diametro esterno superiore a quello consigliato può far sì che, quando si ruota il manubrio, la punta del piede tocchi la ruota anteriore o il parafango della ruota posteriore. Il ciclista potrebbe perdere il controllo della bicicletta e incorrere in un incidente con conseguenze anche gravi. Lo stesso può succedere quando la pedivella del pedale viene sostituita con una più lunga.
- **CAMERE D'ARIA:** Sostituirle con un tipo di camera d'aria adatto allo pneumatico. Consultare l'indicazione presente nella parte esterna della camera d'aria (norma E.T.R.T.O.).
- **FRENI A DISCO E PASTIGLIE DEI FRENI:** seguire le istruzioni fornite dal produttore.
- **LUCI E LUCI DI POSIZIONE:** Sostituire la lampadina con un'altra dello stesso tipo. Consultare l'indicazione presente nella parte in metallo.
- **CATENA, PIGNONE E CORONE:** seguire le istruzioni fornite dal produttore.
- **BATTERIE E ACCUMULATORI:** sostituzione con altri dello stesso tipo. Consultare l'indicazione presente nella parte esterna.



Va ricordato che il mancato uso di parti originali può causare danni non coperti da garanzia.

## CALENDARIO DI MANUTENZIONE DEI COMPONENTI

Componente	Azione da compiere	A ogni uscita	Mensile	Annuale
Illuminazione	Controllo del funzionamento.			
Pneumatici	Controllo della pressione.			
	Verificare l'altezza del profilo e delle pareti laterali.			
Freni (della ruota)	Controllare la corsa della leva, la robustezza della guarnizione e la posizione del cerchione.			
	Prova dei freni a bici ferma.			
	Pulire le pastiglie del freno.			
Cavi del freno	Ispezione visiva.			
Freni (freni a disco)	Sostituire il liquido dei freni (liquido DOT).			
Forcella di sospensione	Verifica delle viti e del relativo serraggio.			
	Sostituzione dell'olio e ingrassaggio dell'elastomero.			
Reggisella con sospensione	Manutenzione.			
	Verifica del gioco.			
Cerchioni nei freni della ruota	Verifica e sostituzione, se necessario, dei rivestimenti della parete	Al più tardi dopo la seconda parte della guarnizione del freno.		
Asse della pedaliera	Verifica del gioco.			
	Rinnovo dell'ingrassaggio.			
Catena	Verifica e lubrificazione.			
	Verifica e sostituzione.	A partire da 800 km.		
Pedivelle	Verifica e serraggio.			
Ruote / Raggi	Verificare la rotazione della ruota e la tensione dei raggi.			
Serie sterzo	Verifica della serie sterzo.			
	Rinnovo dell'ingrassaggio.			
Superfici metalliche	Conservazione.	Almeno ogni sei mesi.		
Mozzi	Verifica dei cuscinetti a sfere.			
	Rinnovo dell'ingrassaggio.			
Pedali	Verifica dei cuscinetti a sfere.			
	Lubrificazione, pulizia del meccanismo di fissaggio.			

Componente	Azione da compiere	A ogni uscita	Mensile	Annuale
Reggisella / Attacco manubrio	Verifica delle viti di fissaggio			
Cambio posteriore / Deragliatore	Pulizia, lubrificazione.			
Sgancio rapido / Asse passante	Verifica dell'efficacia.			
Viti e dadi	Verifica e serraggio.			
Raggi	Verifica della tensione.			
Attacco manubrio / Reggisella	Smontaggio e rinnovo della pasta di montaggio.			
Circuito / Freni	Smontaggio e ingrassaggio.			
	Verificare i collegamenti.			
Componenti dell'impianto di assistenza elettrica.	Verificare che non vi sia sporcizia.			

Non è necessario rivolgersi a un esperto se si hanno le capacità, l'esperienza e gli attrezzi adatti. Qualora vengano rilevati difetti, attuare immediatamente le misure correttive necessarie. In caso di incertezze o dubbi, contattare BH.

Le operazioni indicate devono essere eseguite solo da un esperto di fiducia.

## PARTI DI RICAMBIO

Per un funzionamento ottimale della bicicletta e la massima sicurezza possibile, è molto importante utilizzare parti di ricambio originali. Il mancato uso di parti originali può causare danni non coperti da garanzia.

Le parti di ricambio più comuni sono quelle soggette a usura. Le più comuni sono gli pneumatici, le camere d'aria, le pastiglie dei freni, i freni a disco e i pattini del freno, così come i cerchioni, a condizione che costituiscano una parte dell'unità freno, le luci, le luci di posizione, le batterie e gli accumulatori.

- **PNEUMATICI:** devono essere sostituiti con uno pneumatico equivalente. Verificare il contrassegno indicato nella parte esterna dello pneumatico (norma E.T.R.T.O.). Va ricordato che utilizzare uno pneumatico con un diametro esterno superiore a quello consigliato può far sì che, quando si ruota il manubrio, la punta del piede tocchi la ruota anteriore o il parafango della ruota posteriore. Il ciclista potrebbe perdere il controllo della bicicletta e incorrere in un incidente con conseguenze anche gravi. Lo stesso può succedere quando la pedivella del pedale viene sostituita con una più lunga.
- **CAMERE D'ARIA:** Sostituirle con un tipo di camera d'aria adatto allo pneumatico. Consultare l'indicazione presente nella parte esterna della camera d'aria (norma E.T.R.T.O.).
- **FRENI A DISCO E PASTIGLIE DEI FRENI:** seguire le istruzioni fornite dal produttore.
- **LUCI E LUCI DI POSIZIONE:** Sostituire la lampadina con un'altra dello stesso tipo. Consultare l'indicazione presente nella parte in metallo.
- **CATENA, PIGNONE E CORONE:** seguire le istruzioni fornite dal produttore.
- **BATTERIE E ACCUMULATORI:** sostituzione con altri dello stesso tipo. Consultare l'indicazione presente nella parte esterna.



Va ricordato che il mancato uso di parti originali può causare danni non coperti da garanzia.

## RACCOMANDAZIONI IN SEGUITO A CADUTA, URTO O IMPATTO

In caso di caduta, urto o impatto, la cosa più importante è verificare le proprie condizioni fisiche per poter riprendere la marcia. Non usare la bicicletta in caso di lesioni fisiche e, se necessario, richiedere assistenza medica.

Se le proprie condizioni fisiche consentono di riprendere la marcia, sarà necessario effettuare una serie di verifiche per assicurarsi che anche la bicicletta funzioni correttamente.

- Verificare che le ruote siano ancora attaccate e che i cerchioni siano rimasti al centro del telaio e della forcella. Far girare le ruote. Se lo spazio si è modificato notevolmente e non è possibile effettuare la centratura sul posto, sarà necessario separare un po' i freni dal cerchione in modo che quest'ultimo possa girare liberamente.

 In tal caso, tenere presente che l'efficacia dei freni sarà ridotta.

- Verificare se il manubrio o la parte anteriore del telaio hanno subito una deformazione o si sono rotte. Verificare che la parte anteriore sia collocata saldamente nella forcella, fissando la ruota anteriore tra le ginocchia e provando a torcere il manubrio rispetto alla ruota anteriore.
- Verificare se la catena è posizionata correttamente. Se la bicicletta è caduta sul lato della trasmissione, verificare che questa funzioni. Chiedere aiuto a qualcuno per mettere la bicicletta sulla sella e cambiare le marce. Quando la catena si incastra nel pignone più grande, osservare la distanza tra il cambio e i raggi. Nel caso in cui il cambio o il supporto si siano deformati, il primo potrebbe impigliarsi nei raggi. Pericolo di cadute! Il cambio, la ruota posteriore o il telaio potrebbero risultare danneggiati. Verificare il deragliatore. Se si è spostata, la catena potrebbe sganciarsi. La bicicletta perderà la trasmissione (vedere anche la sezione «Trazione»).
- Verificare la sella, il tubo superiore o il movimento centrale per assicurarsi che non vi siano difetti.
- Sollevare leggermente la bicicletta e lasciarla cadere a terra. In caso di rumori, controllare la bici alla ricerca di eventuali viti allentate.
- Controllare di nuovo la bicicletta per individuare eventuali deformazioni, scolorimenti o crepe.
- Riprendere la marcia prestando attenzione e solo se il risultato delle verifiche è stato soddisfacente. In nessun caso, non frenare o accelerare bruscamente, né pedalare in salita. In caso di dubbi, anziché correre rischi, è consigliabile attendere l'arrivo di un'auto per caricare la bici in macchina. Una volta a casa sarà necessario esaminare di nuovo la bicicletta con molta attenzione. In caso di incertezze o dubbi, contattare la propria officina BH.

 Le parti in alluminio deformate non devono essere raddrizzate, cioè non devono essere riparate. Anche successivamente il rischio di rottura è elevato, soprattutto per quanto riguarda la forcella, il manubrio, la parte anteriore, le pedivelle e i pedali. Per maggiore sicurezza vanno sostituite.

## 04 ADVERTENCIA DE USO

### DIMENSIONE MASSIMA DEL COPERTONE

Se si installa sulla bicicletta uno pneumatico diverso da quello originale, verificare che vi siano sempre almeno 6 mm tra il copertone e qualsiasi parte del telaio e della forcella.

### INSERIMENTO MASSIMO E MINIMO DEL REGGISELLA

Il mancato rispetto delle indicazioni di inserimento minimo e massimo della sella presenti nel presente manuale può causare un effetto leva sul telaio. La pressione esercitata potrebbe danneggiare il telaio e causare gravi incidenti. La garanzia non copre i danni causati dalla mancata osservanza di tali indicazioni.

### LUNGHEZZA MASSIMA DELLA FORCELLA (AXLE-TO-CROWN)

Rispettare la lunghezza massima tra l'asse della forcella e la parte inferiore del tubo di sterzo (axle-to-crown). Se non si rispetta tale lunghezza massima, il telaio potrebbe subire danni a causa di un carico superiore rispetto a quello per cui è stato progettato e causare così gravi incidenti.

### NUMERO MASSIMO DI DISTANZIALI DELLO STERZO

Nel presente manuale si specifica il numero massimo di distanziali dello sterzo che si possono collocare sotto l'attacco manubrio. Se non si rispetta tale numero massimo, i materiali potrebbero subire danni a causa di un carico superiore rispetto a quello per cui sono stati progettati e causare così gravi incidenti.

### POSIZIONE DEL RAGNETTO ALL'INTERNO DEL TUBO DELLA FORCELLA

Non installare mai distanziali dello sterzo al di sopra dell'attacco manubrio. Se non si rispetta tale indicazione, i materiali potrebbero subire danni a causa di un carico superiore rispetto a quello per cui sono stati progettati e causare così gravi incidenti.

## 05 AVVERTENZA DI UTILIZZO DEL SISTEMA DI ASSISTENZA ELETTRICO

### AVVERTENZE E NORME D'USO DEI COMPONENTI ELETTRICI E DELLE BATTERIE

Tutti i prodotti e i componenti BH sono stati progettati per resistere a schizzi e pioggia. Tuttavia, alcune azioni possono causare danni ai componenti e cortocircuiti. Le seguenti azioni devono essere evitate.

- Lavare la bicicletta con getto d'acqua a pressione.
- Utilizzare la bicicletta in condizioni meteorologiche particolarmente avverse.
- Trasportare la bicicletta all'esterno di un veicolo in caso di pioggia.
- Esporre la batteria a temperature elevate. Il superamento dei 70 °C potrebbero causare fuoriuscite e rischi di incendio.
- Non rispettare gli intervalli di temperatura di utilizzo, di carica e di stoccaggio della bicicletta.

### SITUAZIONI IDEALI PER LA MASSIMA DURATA

Per ottenere la massima durata della batteria, si raccomanda di osservare una serie di condizioni.

- Caricare la batteria su una superficie piana e stabile.
- Evitare che riceva la luce diretta del sole.
- Tenere lontano dalla portata di bambini o animali.
- Tenere al riparo da pioggia o umidità.
- Conservare in luogo ventilato e asciutto.
- Conservare a una temperatura compresa tra i 15 e i 25 °C.
- Non utilizzare la batteria se il livello di carica è inferiore al 10%. Al di sotto di tale livello, la durata delle celle potrebbe essere compromessa.



Qualsiasi operazione non autorizzata effettuata sui componenti dell'impianto elettrico può causare gravi incidenti e costituirà inoltre motivo di annullamento della garanzia.

## AVVERTENZE SULL'USO DELLE BATTERIE

Un utilizzo improprio delle batterie può causare danni e gravi incidenti. Per evitare che si verifichino, seguire queste indicazioni:

- Utilizzare sempre il caricabatterie originale.
- Non lasciare la batteria in prossimità di fonti di calore.
- Non scaldare la batteria, né gettarla nel fuoco.
- Evitare che i collegamenti della batteria entrino in contatto con oggetti metallici.
- Non immergere la batteria in acqua ed evitare schizzi e umidità.
- Non colpire né perforare la batteria.
- In caso di fuoriuscita del liquido, evitare che entri in contatto con mani e occhi.
- Non utilizzare la batteria se presenta danni all'esterno.
- Pulire la batteria esclusivamente con un panno asciutto o umido.

### CONDIZIONI NON APPROPRIATE DI CARICA E SCARICA E SOLUZIONI

Gli ambienti caldi e freddi descritti a seguire possono causare l'attivazione della modalità Stand-By della carica o la sospensione della stessa senza ricarica completa della batteria.

- **Modalità di sospensione di scarica in inverno o DUT (Discharge Under Temperature):** Il ciclo di scarica della batteria entrerà in modalità di sospensione qualora la temperatura sia inferiore a -20 °C, impedendo il funzionamento del sistema di pedalata assistita e proteggendo la batteria. In questo caso, tale modalità di sospensione si disattiva automaticamente al superamento di -20 °C da parte della batteria.
- **Modalità di sospensione della carica in inverno o CUT (Charge Under Temperature):** Il ciclo di carica della batteria entrerà in modalità di sospensione qualora la temperatura sia inferiore a 0 °C. Se la carica viene avviata e la temperatura scende al di sotto di tale livello a causa del raffreddamento notturno o per altri fattori, il ciclo di carica si arresterà ed entrerà in modalità sospensione per proteggere la batteria. In questi casi, tale modalità di sospensione si disattiva automaticamente quando la temperatura di carica supera gli 0 °C.
- **Interferenze con televisori/radio/computer** Caricare la batteria vicino a televisori, raggi o apparecchi simili può provocare elettrostaticità, sfarfallio delle immagini e altre interferenze. Qualora ciò si verificasse, ricaricare in un luogo lontano dal televisore o dalla radio (ad esempio, in un'altra stanza).

### SMALTIMENTO

Le batterie agli ioni di litio sono riciclabili, ma possono causare danni ambientali se non vengono smaltite correttamente al termine della loro vita utile. Al termine della vita utile della batteria, seguire le seguenti indicazioni:

- Selezionare e riciclare ogni componente elettrico in un luogo predisposto alla gestione sostenibile del riciclo.
- Verificare e rispettare sempre le normative relative alle batterie vigenti nel proprio paese.

## 06 FUNZIONAMENTO DEL SISTEMA DI ASSISTENZA ALLA PEDALATA

### COMPONENTI DEL SISTEMA DI ASSISTENZA ALLA PEDALATA

Il sistema di assistenza alla pedalata di BH Bikes è costituito dai seguenti componenti:

- **A.** Un **motore** che aziona la bicicletta. (M2S)
- **B.** Un **'unità di controllo** , che consente, tra l'altro, di selezionare la modalità di assistenza. (Comandi wireless sinistro e destro)
- **C.** Una **batteria** , che alimenta il motore e può essere collocata in diversi punti.
- **D.** Un  **sensore di coppia** , che legge la forza applicata al pedale dall'utente.
- **E.** Un  **sensore di velocità** , che misura la velocità istantanea della corsa.

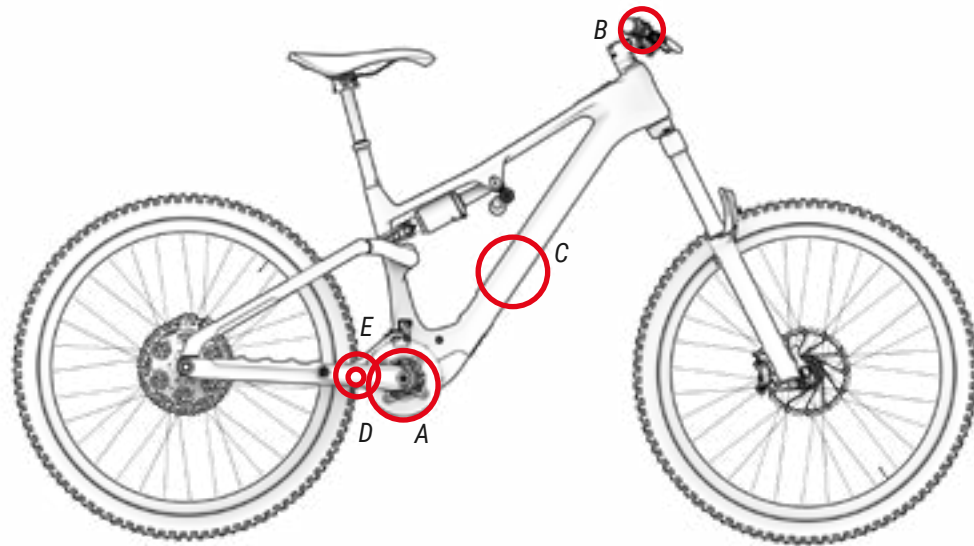

### SISTEMA DI ASSISTENZA ALLA PEDALATA

Il sistema di assistenza alla pedalata è progettato per fornire la quantità ottimale di potenza assistita. Fornisce assistenza entro un intervallo standard, in base a fattori quali la forza di pedalata, la velocità della bicicletta e la trasmissione. Il sistema non fornisce assistenza nelle seguenti situazioni:

- Se il pannello di controllo è spento.
- Quando si viaggia a una velocità di 25 km/h o superiore.
- Se non si pedala e la funzione acceleratore viene rilasciata a 6 km/h.
- Se la capacità residua della batteria è esaurita.
- Se la modalità di assistenza selezionata è 0% assistenza.

## COMPONENTI DELLA CENTRALINA

Il sistema di pedalata assistita di BH Bikes è composto dai seguenti elementi:

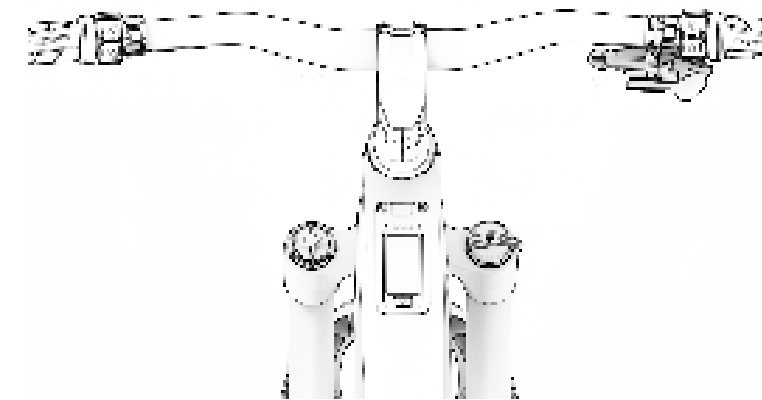

Il presente manuale riguarda solo il motore e le unità di controllo. Per tutti i dettagli, consultare il manuale specifico di Avinox.

<https://avinox.es/>











## INIZIO DELLA PEDALATA

L'utente deve posizionarsi sulla sella e mantenere una presa salda sul manubrio prima di appoggiarsi sui pedali. Dovresti prestare particolare attenzione se inizi a pedalare in modalità con maggiore assistenza (modalità TRACK e BOOST), poiché il motore reagirà con la massima spinta, c'è il rischio di perdita di controllo. Per facilitare l'accelerazione, il motore offre una spinta iniziale aggiuntiva non appena si inizia a pedalare. Pertanto, lo sforzo necessario per mettere in moto la bicicletta è minimo, aiutandola a integrarsi più rapidamente e in sicurezza nella circolazione.

-  Iniziare a pedalare con una marcia corta (pignoni superiori) e con una modalità a bassa assistenza (Modalità ECO). Oltre ad un maggiore controllo e sicurezza sulla bicicletta, richiederà un minor consumo di energia e quindi una maggiore autonomia. Tieni presente che l'avvio in una modalità con maggiore assistenza (modalità TRACK e BOOST) può comportare un rischio per la sicurezza dell'utente.
-  Quando l'utente spinge la bicicletta mentre cammina di lato, deve assicurarsi che il sistema sia scollegato.

## CARICA DELLA BATTERIA

Grazie alla moderna tecnologia agli ioni di litio non è necessario attendere la scarica completa della batteria prima di connetterla all'alimentatore. Allo stesso modo, non è necessario raggiungere il 100% di carica prima di tornare a utilizzarla. Tuttavia, è bene rammentare che, per ottenere un raggio di azione massimo, è consigliabile procedere a una ricarica completa:

-  Non caricare né utilizzare batterie danneggiate.
-  Fare attenzione a non toccare il caricabatterie durante il processo di ricarica. Può essere molto caldo, specialmente in caso di temperature ambientali elevate.
-  Qualora vi sia un guasto durante la ricarica della batteria, rimuovere lo spinotto di alimentazione del caricabatterie dalla presa e attendere che la batteria si raffreddi.
-  Non toccare lo spinotto di alimentazione, la porta di carica e i contatti con le mani bagnate.
-  Assicurarsi che non vi siano materiali estranei nei contatti della batteria prima di inserirla nella bicicletta.
-  Non collegare lo spinotto di alimentazione del caricabatterie alla porta di ricarica della batteria o della bicicletta se è umido o bagnato. Assicurarsi di collegare lo spinotto di alimentazione soltanto dopo che la porta di ricarica della batteria o della bicicletta si sarà asciugata completamente.
-  Non esercitare eccessiva forza sullo spinotto di alimentazione né tirare il cavo con lo spinotto di alimentazione collegato alla batteria.
-  Spegnerne il sistema di pedalata assistita prima di estrarre la batteria dalla sua sede nella bicicletta.
-  Utilizzare entrambe le mani per estrarre la batteria dalla sua sede facendo attenzione a non farla cadere. Far cadere la batteria sui piedi può causare lesioni e può danneggiare la stessa.

## APP AVINOX RIDE

L'app specifica Avinox Ride consente, tra l'altro, di personalizzare il livello di assistenza per ciascuna modalità di pedalata assistita. Il presente manuale descrive le principali caratteristiche e funzionalità di questa app. Per ulteriori informazioni, consultare il manuale utente specifico di Avinox.

Questa app serve anche ad aggiornare il firmware dei componenti e a diagnosticare il problema in caso di anomalie.

Anche questa app è disponibile per il download sia su Google Play che su Apple Store. Una volta scaricata, seguire i seguenti passaggi per iniziare a utilizzarla:

1. **Aprire l'app sullo smartphone.**
2. **Registrarsi e/o accedere.**
3. **Selezionare Connect eBike e selezionare il dispositivo che si desidera collegare. Assicurarsi che la bicicletta sia ferma e accesa con la batteria inserita.**
4. **Connettersi via Bluetooth al dispositivo e seguire i passaggi dell'app per completare l'impostazione dell'eBike.**
5. **Una volta connessa l'eBike, selezionare le quattro modalità che appariranno di default sul dispositivo ogni volta che si accende la bicicletta.**

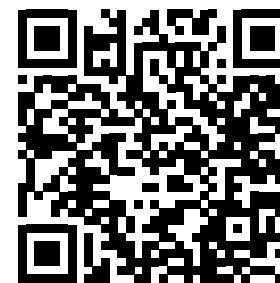

## FUNZIONAMENTO CON DISPOSITIVO GARMIN

La connessione ANT+ con un dispositivo Garmin permette di accedere a funzioni aggiuntive di visualizzazione e di controllo dell'assistenza. La banda Heart Rate si connette attraverso il dispositivo Garmin. A seguire si descrivono i passaggi per connettere i-Remote al dispositivo Garmin. Come si può vedere nella figura del sesto punto, dal proprio dispositivo Garmin è possibile sia verificare lo stato della batteria della bicicletta, sia selezionare il livello di pedalata assistita desiderato.

**1. PREMERE "AGGIUNGERE SENSORE".**

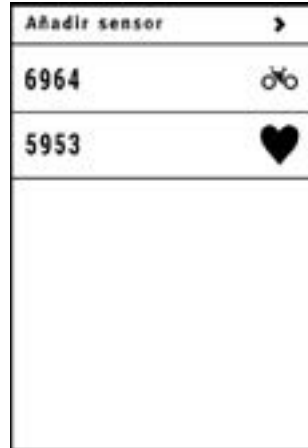

**2. PREMERE "EBIKE".**

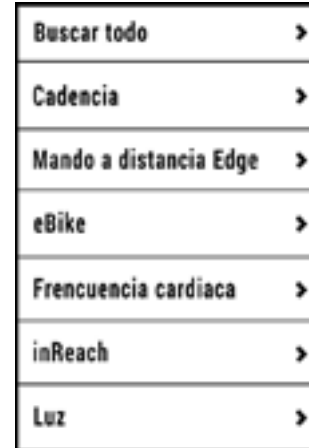

**3. ASOCIAZIONE CON GARMIN.**

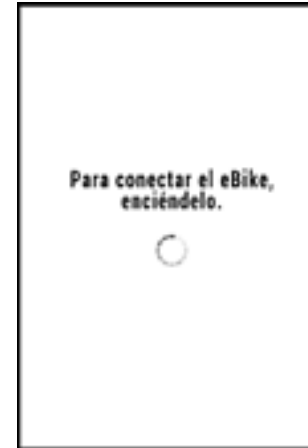

**4. SELEZIONARE LA EBIKE.**

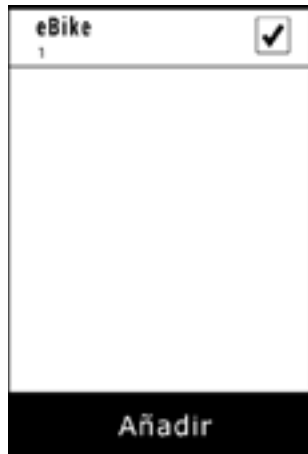

**5. SELEZIONARE IL SENSORE CREATO.**

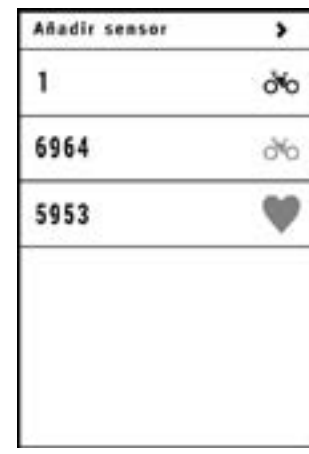

**6. GARMIN CONNESSO.**



## AGGIORNAMENTO DEL SISTEMA ELETTRICO

Per aggiornare l'impianto elettrico della tua bici, avrai bisogno dell'app Avinox Ride sul tuo smartphone. Assicurati di avere l'ultima versione dell'app e che la tua bici sia connessa tramite Bluetooth. Verifica la presenza di aggiornamenti nella sezione "Impostazioni" dell'app, dove puoi vedere se sono disponibili aggiornamenti e scaricarli. Una volta scaricato, l'aggiornamento verrà trasferito alla tua bici tramite Bluetooth. Infine, avvia il processo di installazione dall'app, assicurandoti che la tua bici sia connessa e vicina al tuo smartphone.

Il manuale completo dell'app può essere consultato al seguente link:

<https://www.bosch-ebike.com/es/productos/aplicacion-ebike-flow>

Si raccomanda di controllare lo stato degli aggiornamenti nell'ambito della manutenzione regolare o delle riparazioni presso un rivenditore autorizzato e di eseguire le azioni necessarie.



Si ricorda che alcune azioni richiedono conoscenze avanzate e che una manipolazione non corretta può causare gravi incidenti. Inoltre, le manipolazioni improprie non sono coperte dalla garanzia.

## 07 TAGLIE E DIMENSIONI

DOBLE SUSPENSION

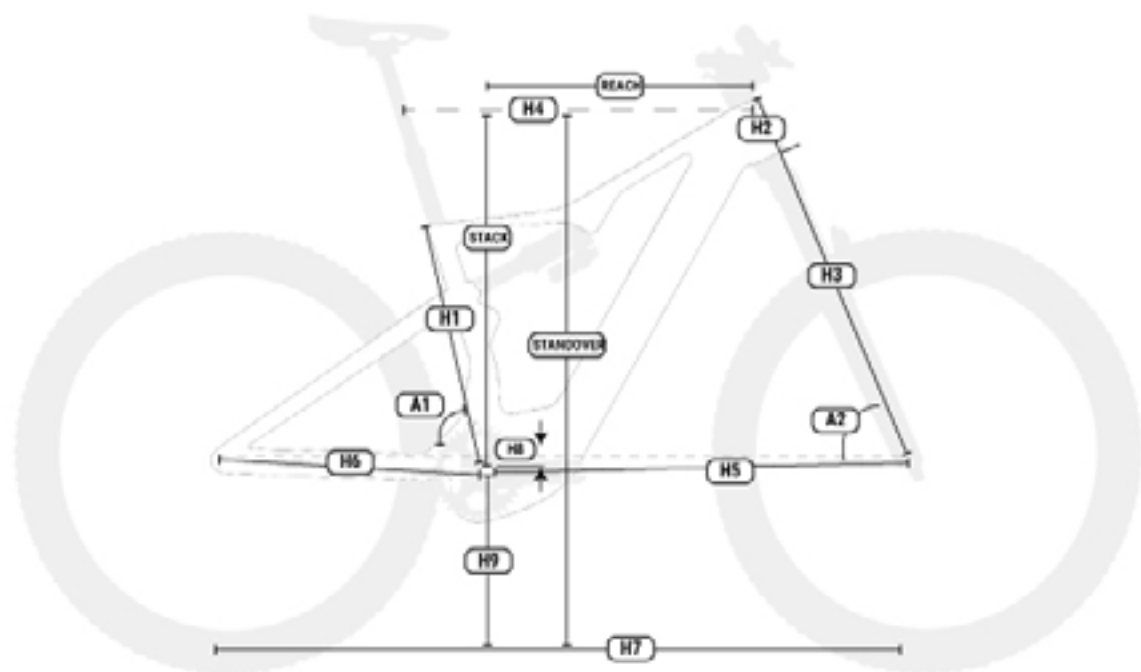

ED987 / ED977 / ED967 / ED957 / ED917 / ED907

ILYNX+ DL ENDURO

	h1	h2	h3	h4	h5	h6	h7	h8	h9	a1	a2	Standover	Reach	Stack
SM	395,5	110	587,7	584,3	796	450	1245,1	23,8		75	63,5	-	445	628,6
MD	415,6	120	587,7	613,2	827,4	450	1276,4	23,8		75	63,5	-	471,9	637,5
LA	435,8	130	587,7	638,3	854,9	450	1304	23,8		75	63,5	-	495	646,5
XL	476	140	587,7	660,3	879,4	450	1328,4	23,8		75	63,5	-	515	655,4

ED817 / ED807 / ED797

ILYNX+ DL TRAIL

	h1	h2	h3	h4	h5	h6	h7	h8	h9	a1	a2	Standover	Reach	Stack
SM	400	110	571,85	590,3	773,6	447	1219	30	-	75	65	-	445	629,4
MD	420	120	571,85	616,3	800,7	447	1246,1	30	-	75	65	-	470	633,9
LA	440	130	571,85	644,5	832	447	1277,5	30	-	75	65	-	495	647,5
XL	480	140	571,85	671,6	861,2	447	1306,7	30	-	75	65	-	520	656,6

## 08 SPECIFICHE TECNICHE

### SPECIFICHE GENERALI

Caratteristica	Modelli	Specifiche
<b>Materiale del telaio</b>		
<b>Triangolo anteriore</b>	Tutti	Carbonio / Alluminio
<b>Triangolo posteriore (foderi posteriori e foderi orizzontali)</b>	Tutti	Carbonio / Alluminio
<b>Uso consigliato</b>	Tutte	Enduro
<b>Taglie</b>	Tutte	S, M, L, XL
<b>Design delle sospensioni</b>	Tutte	Doppio, sistema Split Pivot
<b>Escursione della forcella</b>	Tutte	160-180
<b>Lunghezza massima della forcella (dall'asse alla corona)</b>	Tutte	587,7 (+-10 mm)
<b>Offset della forcella</b>	Tutti	Verificare con il fornitore del modello.
<b>Dimensioni dell'ammortizzatore</b>	ED987 / ED977 ED967 / ED957 ED917 / ED907	Perno 205x65 mm
<b>Compatibilità ammortizzatori a molla</b>	Tutti	Dipende dalle dimensioni dell'ammortizzatore e della molla. Verificare con il produttore.
<b>Sterzo</b>	Tutte	ACROS AIX / ACROS AZX
<b>Linea catena</b>	Tutte	55 mm
<b>Dimensioni ruota</b>	Tutte	29"
<b>Dimensione massima pneumatico posteriore</b>	Tutte	2,5"
<b>Dimensione massima dello pneumatico anteriore</b>	Tutte	Dipende dalla forcella.
<b>Montaggio del magnete di velocità</b>	Tutti	Rotore a 6 bulloni. Sul disco del freno.
<b>Asse posteriore standard</b>	Tutti	Rafforzamento
<b>Passo della filettatura dell'asse posteriore</b>	Tutti	1 mm
<b>Lunghezza dell'asse posteriore</b>	Tutti	193 mm

## SPECIFICHE GENERALI

Caratteristica	Modello	Specifiche
<b>Passo della filettatura dell'asse posteriore</b>	Tutti	1 mm
<b>Lunghezza dell'asse posteriore</b>	Tutti	193 mm
<b>Diametro reggisella</b>	Tutti	31,6 mm
<b>Diametro del morsetto del reggisella</b>	Tutti	34,9 mm
<b>Profondità massima di inserimento del reggisella</b>		
<b>S</b>	Tutti	200 mm
<b>M</b>	Tutti	220 mm
<b>L</b>	Tutti	240 mm
<b>XL</b>	Tutti	280 mm
<b>Compatibile con reggisella telescopico con passaggio interno</b>	Tutti	Sì
<b>Deragliatore anteriore</b>	Tutti	No. Solo 1X
<b>Dimensione massima della corona</b>	Tutte	38t
<b>Dimensione minima della corona</b>	Tutte	34t
<b>Compatibile con corona ovale</b>	Tutte	No
<b>Tipo di freno</b>	Tutti	A disco
<b>Dimensione standard pastiglie freno posteriori</b>	Tutte	Post Mount
<b>Dimensione massima del disco del freno posteriore</b>	Tutte	203 mm
<b>Dimensione minima del disco del freno posteriore</b>	Tutte	180 mm
<b>Compatibile con il guidacatena</b>	Tutte	Sì
<b>ICGS</b>	Tutti	No
<b>Percorso cavi</b>	Tutti	Passaggio interno DT e CS. Guaina completa
<b>Compatibile con il passaggio del cavo del freno posteriore sinistro</b>	Tutti	Sì
<b>Portaborraccia</b>	Sì	Tutte le misure. Portaborraccia standard
<b>Compatibilità con misuratore di potenza</b>	Sì	No

Caratteristica	Modello	Specifiche
<b>Compatibile con il rimorchio</b>	Sì	No
<b>Montaggio su rack</b>	Tutto	No
<b>Montaggio su paraurti</b>	Tutto	No
<b>Montaggio sedile per bambini</b>	Tutti	No
<b>Peso massimo consigliato (ciclista + equipaggiamento + bagagli)</b>	Tutti	165 kg

## CARATTERISTICHE TECNICHE DEL MOTORE AVINOX

Caratteristica	Specifiche
<b>Potenza nominale</b>	250 W
<b>Tensione</b>	36 V
<b>Tipo</b>	DC brushless
<b>Assistenza</b>	Fino a 25 km/h
<b>Coppia massima</b>	130 N·m (Normale) - 150 N·m (Boost)
<b>Peso</b>	2600 g
<b>Modalità di pedalata assistita</b>	4 modalità standard (Auto/Eco/Trail/Turbo) Modalità Boost Modalità Walk
<b>Assistenza Walk</b>	Sì (tenere premuto per attivare l'assistenza)
<b>Intervallo di cadenza</b>	130 giri/min (150 giri/min)
<b>Sensori</b>	Cadenza / Coppia / Velocità
<b>Tecnologia di sistema</b>	Bus CAN e ACC

## SPECIFICHE DEL SENSORE DI VELOCITÀ

Caratteristica	Specifiche
<b>Montaggio</b>	Integrato nel forcellino posteriore. Passaggio cavi interno
<b>Magnete</b>	Sul disco del freno posteriore

## SPECIFICHE DEL CONTROLLER

Caratteristica	Specifiche
<b>Funzioni</b>	Modifica della modalità di assistenza. Visualizzazione del livello di carica della batteria. Accensione e spegnimento delle luci della bicicletta. Attivazione della modalità Walk Assist.

## SPECIFICHE DELLA BATTERIA

Caratteristica	Specifiche
<b>Tensione</b>	36 V
<b>Capacità</b>	800 Wh
<b>Peso</b>	3740 g
<b>Densità</b>	214 Wh/kg
<b>Dimensioni</b>	560,6 x 710,5 x 49,1 mm

## SPECIFICHE DEL CARICABATTERIE

Caratteristica	Specifiche
<b>Ingresso</b>	100-240 V. 50-60 Hz. CA
<b>Uscita</b>	42 V 168 W
<b>Corrente di carica</b>	4 A
<b>Classe di protezione</b>	IPX3
<b>Indicatore di carica</b>	Tramite LED integrato nel caricabatterie

# 09 ASSEMBLAGGIO E RICAMBI

## DIMENSIONI DEL TUBO DI STERZO

TUTTI MODELI

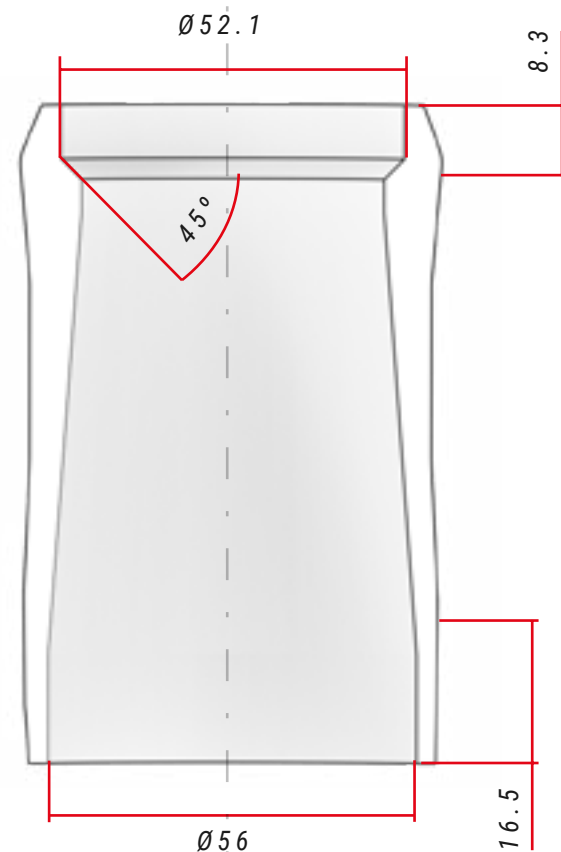

### SPECIFICHE DELLO STERZO

	Tipo	Angolo di contatto con anello di compressione/pista della forcella	Dimensioni del cuscinetto a sfere
<b>Superiore</b>	1-1/8" Steerer	45°	42x52x7
<b>Inferiore</b>	1,5" Steerer	45°	40x52x7, R2

## MONTAGGIO DELLA SERIE STERZO

TUTTI MODELI

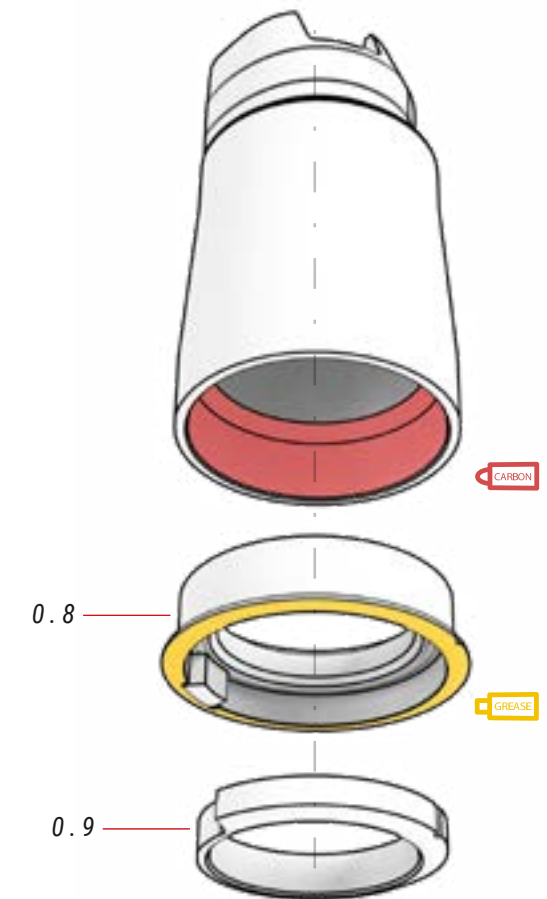
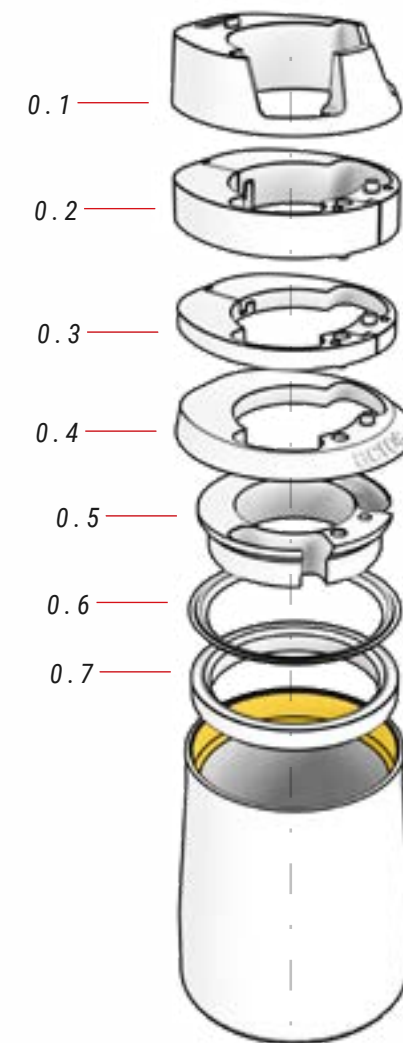

ⓘ Il componente 0.8 si può montare con la tacca rivolta al telaio, ma il componente 0.9 deve essere sempre montato in base alla posizione del primo, come mostrato nelle figure.

### 00 GIOCO DELLO STERZO ref.: 383260100

N°	Articolo	Quantità
0.1	Coperchio superiore, inserimento cavi	1
0.2	Distanziatore 10 mm (2 pezzi)	1
0.3	Distanziatore 5 mm (2 pezzi)	1
0.4	Coperchio del tubo di sterzo	1
0.5	Anello per il passaggio dei cavi	1

N°	Articolo	Quantità
0.6	Anello di tenuta	1
0.7	Cuscinetto a sfere a contatto angolare 42x52x7	1
0.8	Coppa / Cuscinetto a sfere a contatto angolare 40x52x7 / Blocco Block-Lock	1
0.9	Corona base 1,5", Block-Lock	1

## ASSALE POSTERIORE CON PERNO DIVISO E LEVA DEL CAMBIO

TUTTI I MODELLI

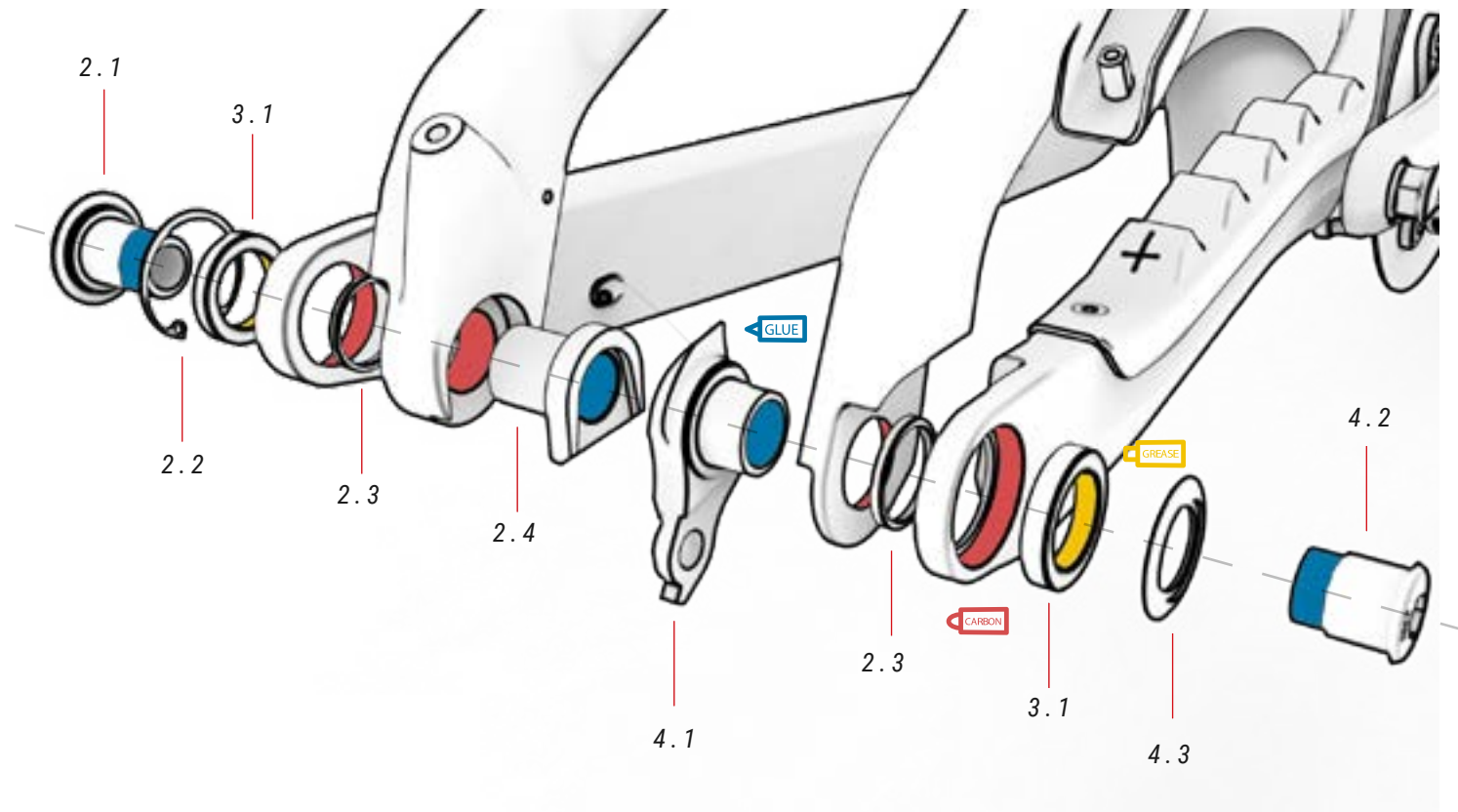

### 02 PERNO DIVISO

No.	Articolo	Quantità
2.1	Set di viti	1
2.2	Anello elastico	1
2.3	Rondella	2
2.4	Vite di fissaggio	1

### 03 CUSCINETTO DI RICAMBIO

No.	Articolo	Quantità
3.1	Cuscinetto	2

### 04 POSTICCIO

No.	Articolo	Quantità
4.1	Falso	1
4.2	Vite	1
4.3	Rondella	1

## PUNTO DI ARTICOLAZIONE PRINCIPALE DEL FORCELLONE

TUTTI I MODELLI

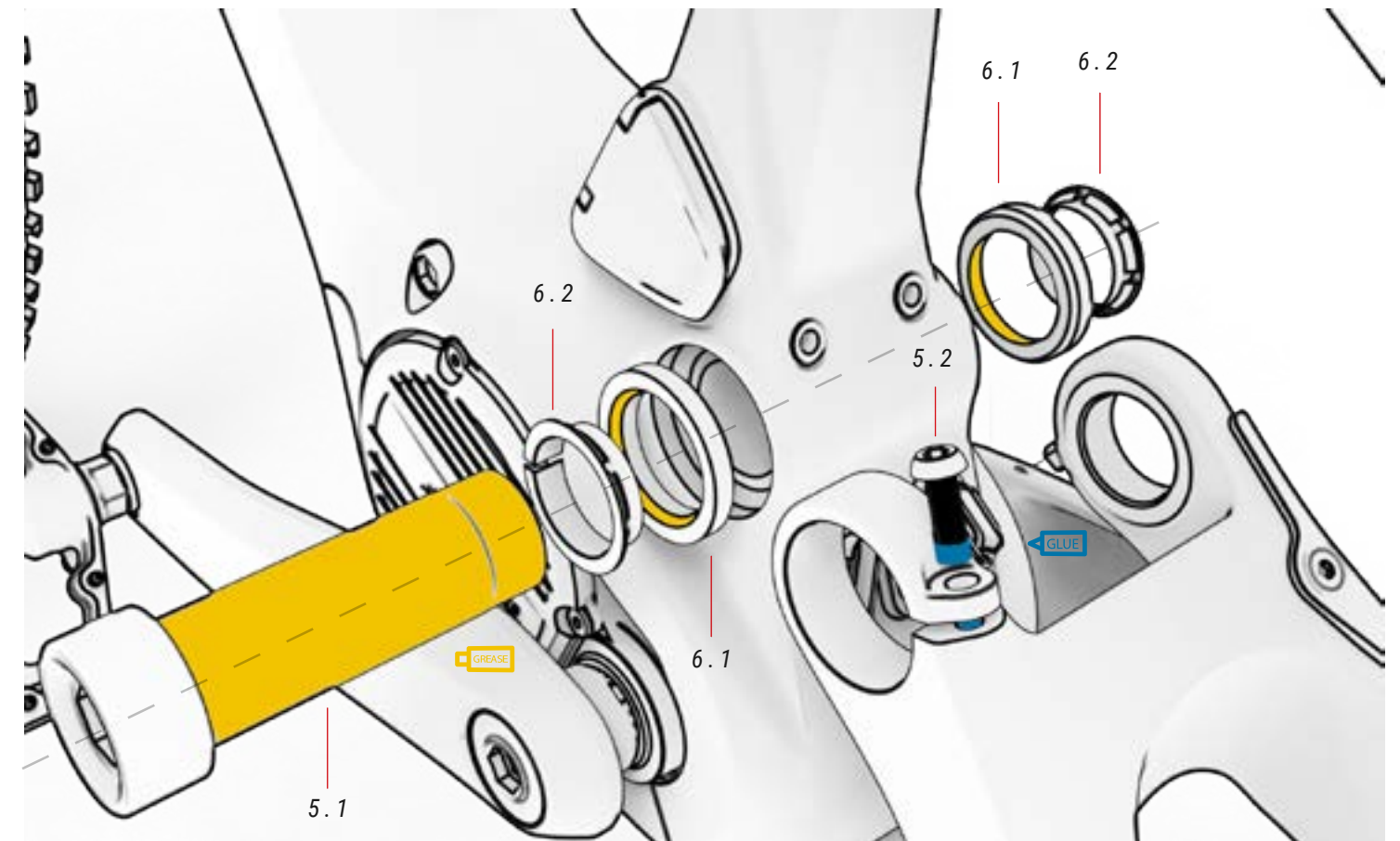

ⓘ La parte 5.1 non deve essere serrata a più di 5 Nm, poiché la sua funzione è quella di eliminare il gioco. La parte 5.3 fisserà saldamente la parte 5.1.

### 05 BASE DELL'ALBERO PRINCIPALE

No.	Articolo	Quantità
5.1	Albero passante filettato	1
5.2	Vite	1

### 06 CUSCINETTO DELL'ALBERO PRINCIPALE

No.	Articolo	Quantità
6.1	Cuscinetto 26x37x0,5	2
6.2	Rondella	2

ref. 391861600

# SMONTAGGIO DEL SISTEMA DI TRASMISSIONE

TUTTI I MODELLI

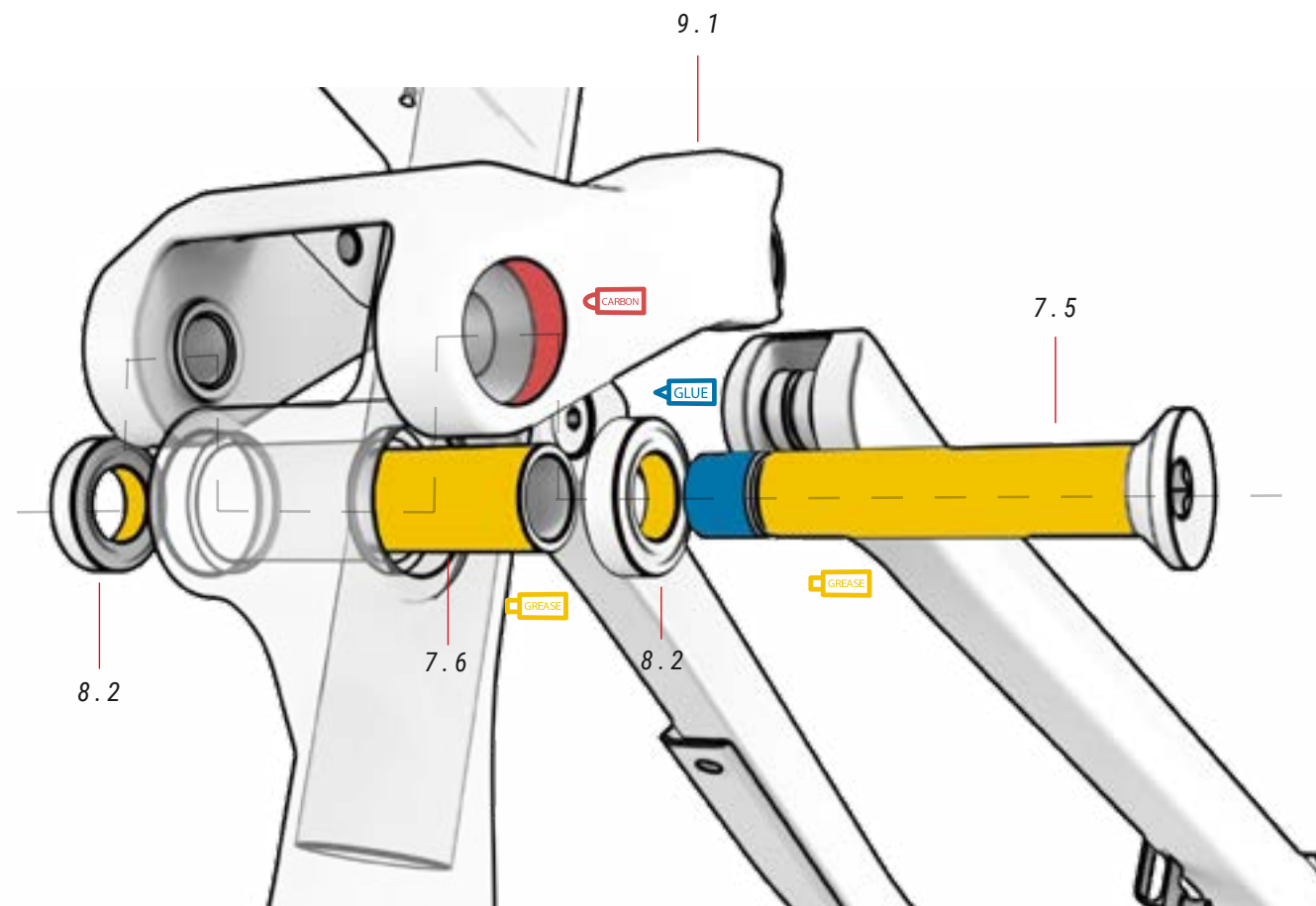

## 07 BIELLA

ref. 363301400

No.	Articolo	Quantità
7.1	Vite	2
7.2	Boccola	2
7.3	Vite	2
7.4	Rondella	6
7.5	Albero della biella principale	1
7.6	Boccola dell'albero principale	1

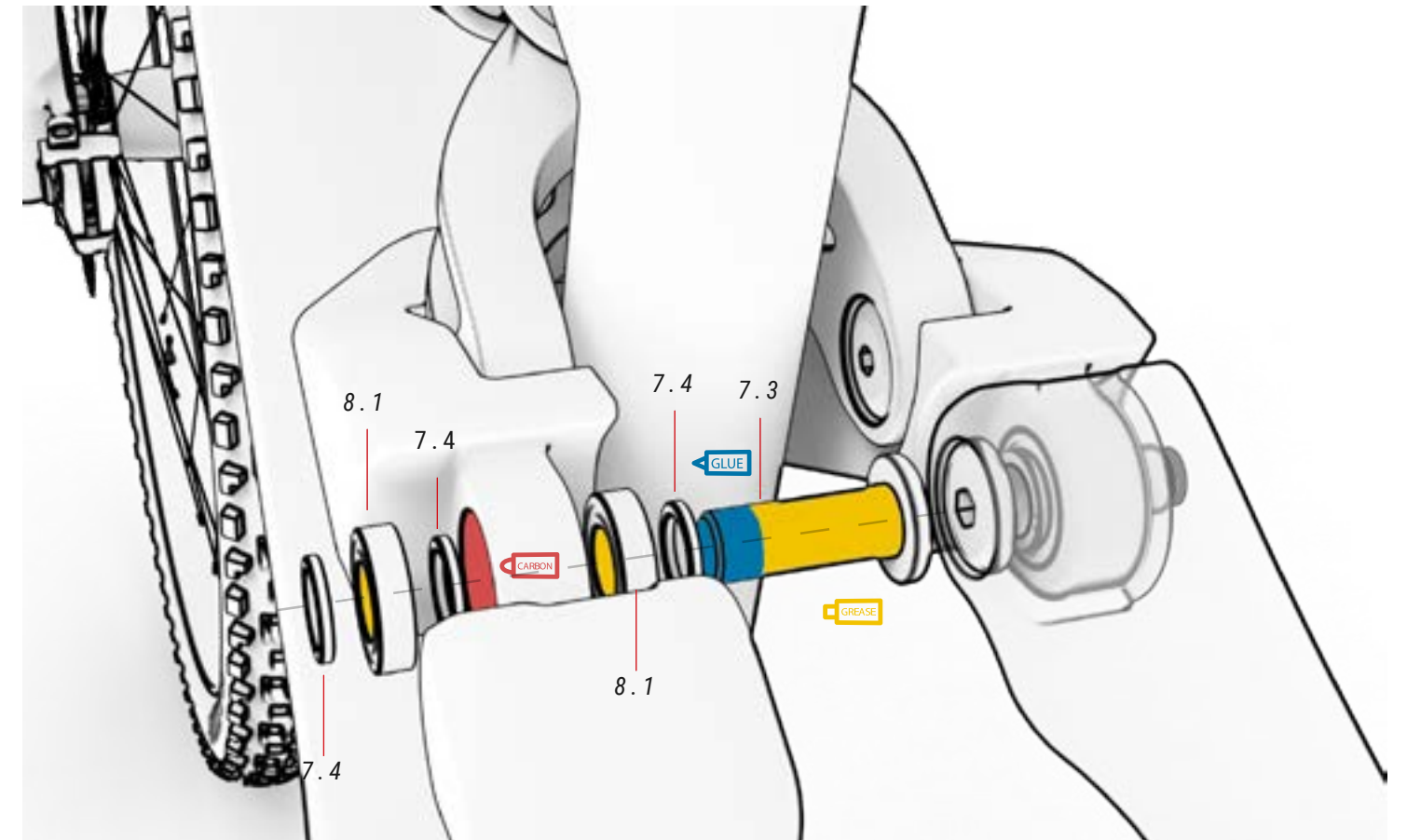

## 08 CUSCINETTO DELLA BIELLA

ref. 391849900

No.	Articolo	Quantità
8.1	Cuscinetti	4
8.2	Cuscinetti	2

## 09 BIELLA

ref. 363301400

No.	Articolo	Quantità
9.1	Biella	1

# SMONTAGGIO DEL SISTEMA DI TRASMISSIONE

TUTTI I MODELLI

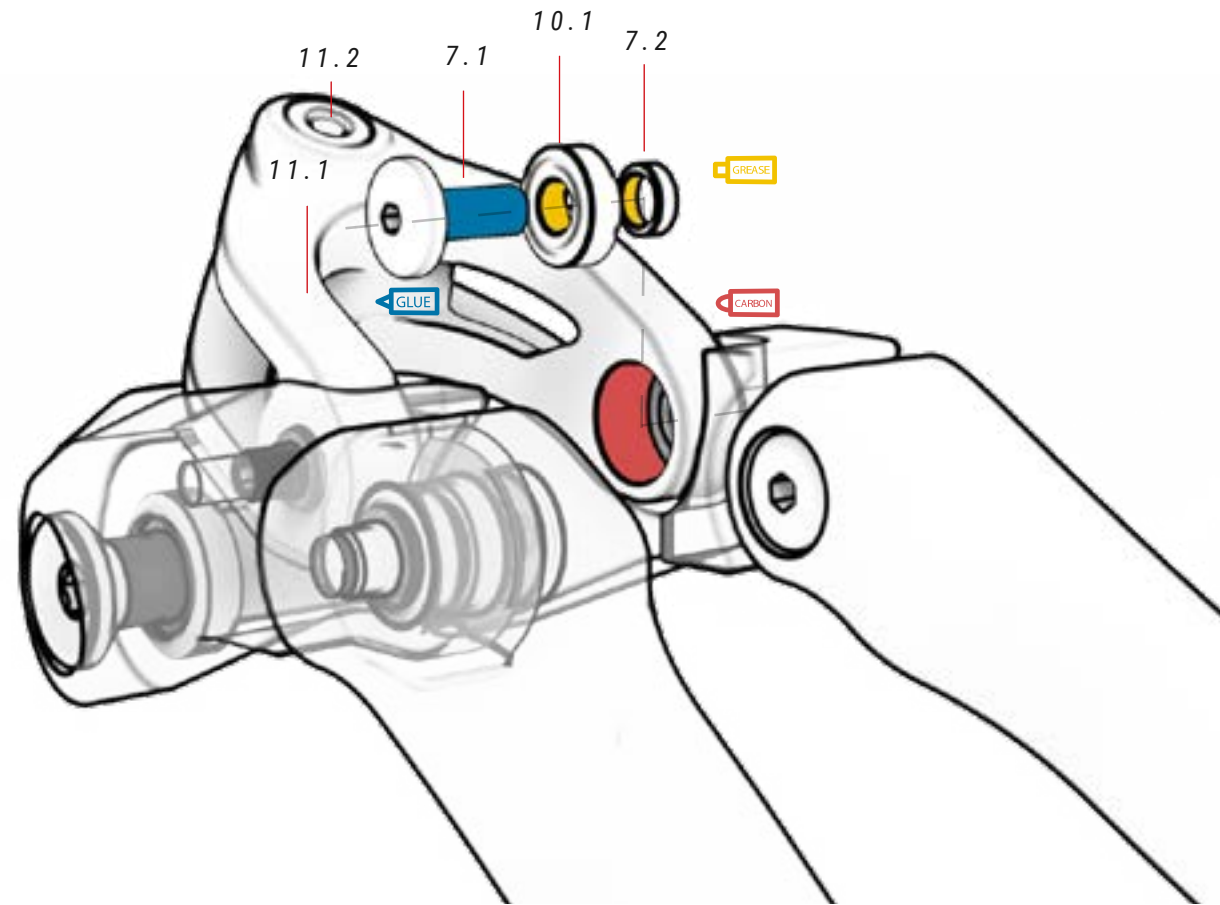

## 07 BIELLA

ref. 363301400

No.	Articolo	Quantità
7.1	Vite	2
7.2	Boccola	2
7.3	Vite	2
7.4	Rondella	6
7.5	Albero della biella principale	1
7.6	Boccola dell'albero principale	1

## 10 CUSCINETTI A FORCELLA

ref. 391850000

No.	Articolo	Quantità
10.1	Cuscinetti	2

## 11 FORCELLE

ref. 391817500

No.	Articolo	Quantità
11.1	Forcella	1
11.2	Vite per forcella	1

## FISSAGGIO DELL'AMMORTIZZATORE

TUTTI I MODELLI

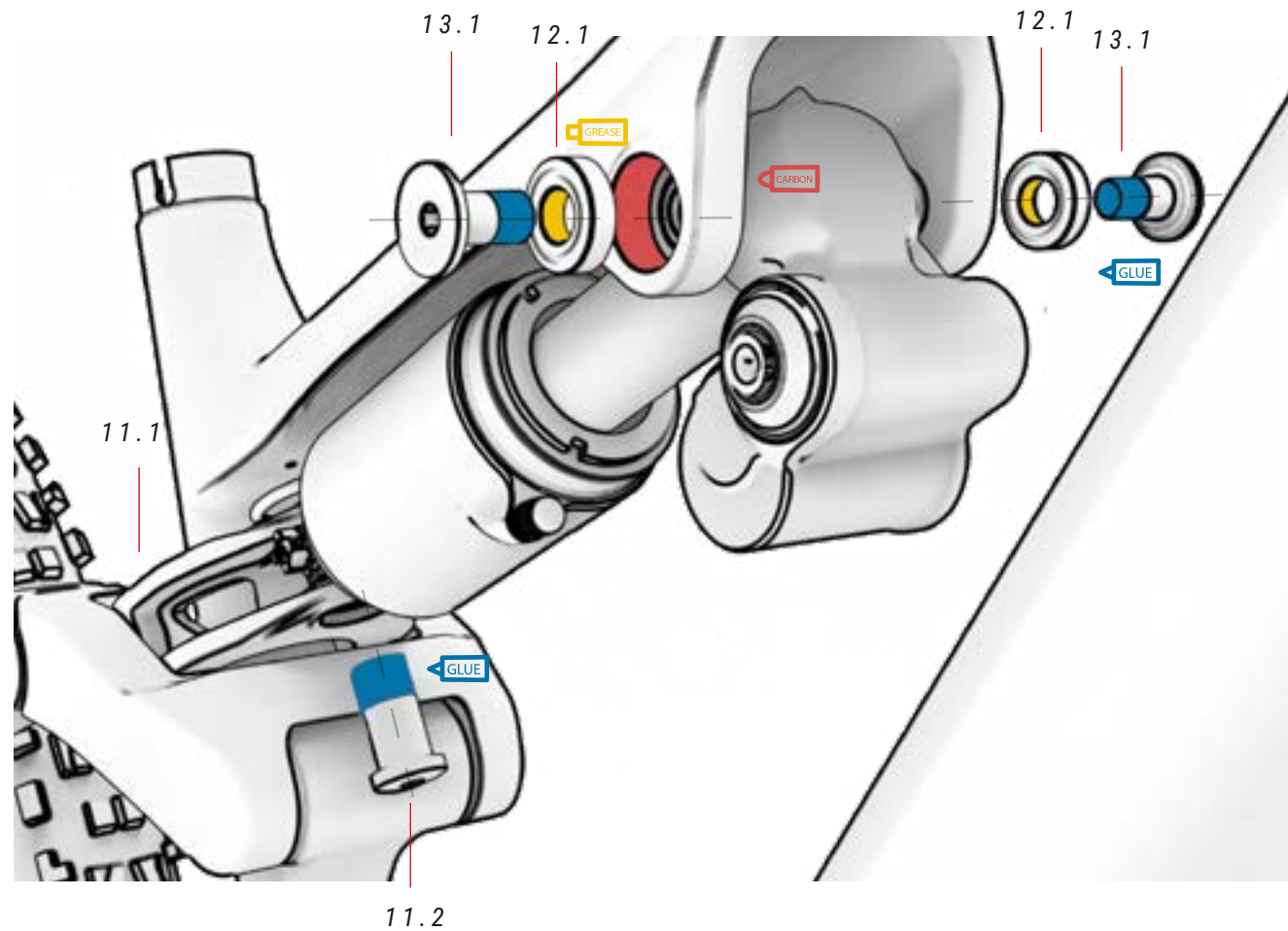

### 11 FORCELLE

ref. 391817500

No.	Articolo	Quantità
11.1	Forcella	1
11.2	Vite per forcella	1

### 12 CUSCINETTI AMMORTIZZANTI

No.	Articolo	Quantità
12.1	Cuscinetti ammortizzanti	1

### 13 VITI DI SMORZAMENTO

ref. 363302000

No.	Articolo	Quantità
13.1	Viti di smorzamento	1

## GUIDA CATENA

TUTTI I MODELLI

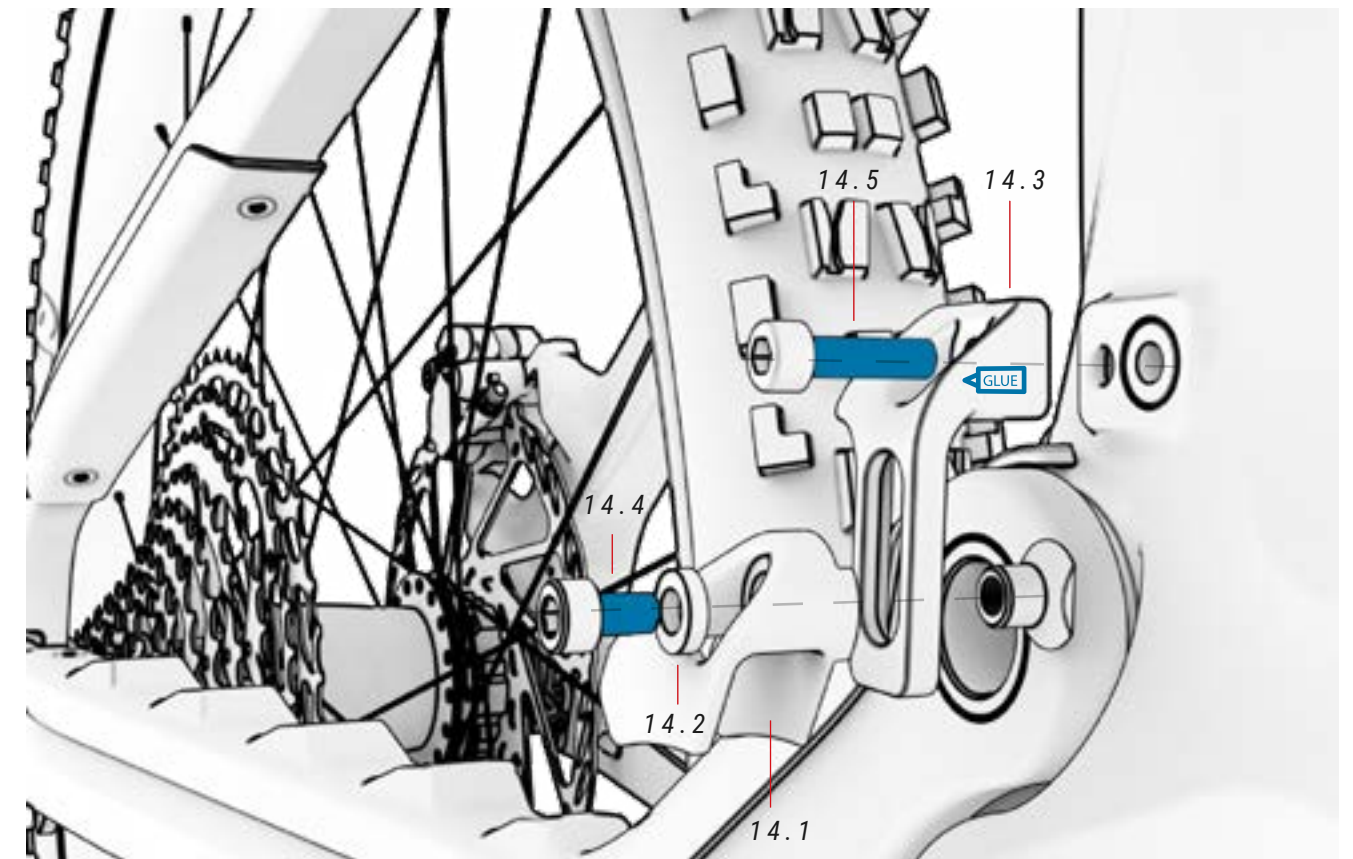

### 14 GUIDA CATENA

ref.: 363300900

No.	Articolo	Quantità
14.1	Guida	1
14.2	Rondella	1
14.3	Staffa	1
14.4	Vite	1
14.5	Vite	1

# COPERCHIO DEL MOTORE

TUTTI I MODELLI

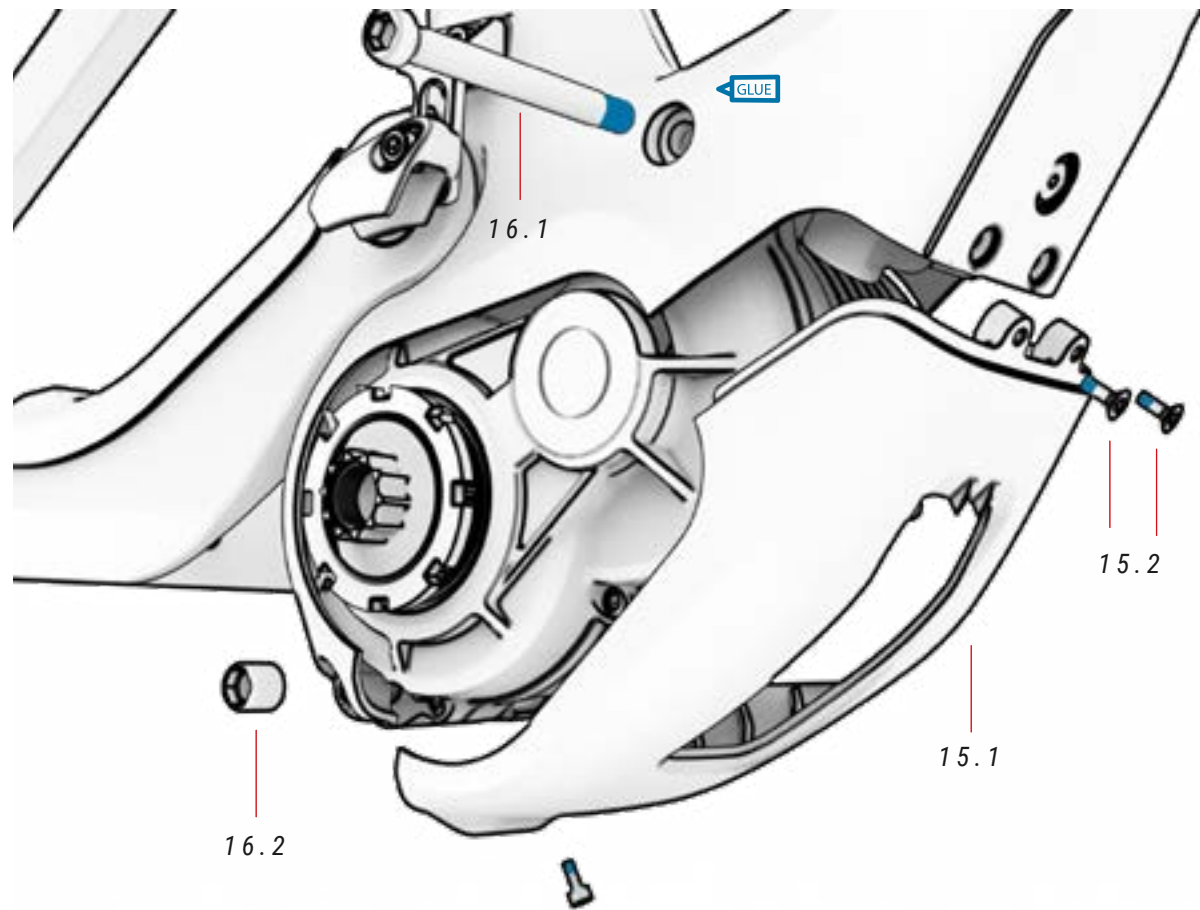

## 15 CUSTODIA E VITI

ref. 363304700

No.	Articolo	Quantità
15.1	Alloggiamento motore	1
15.2	Viti	2
15.3	Vite	1

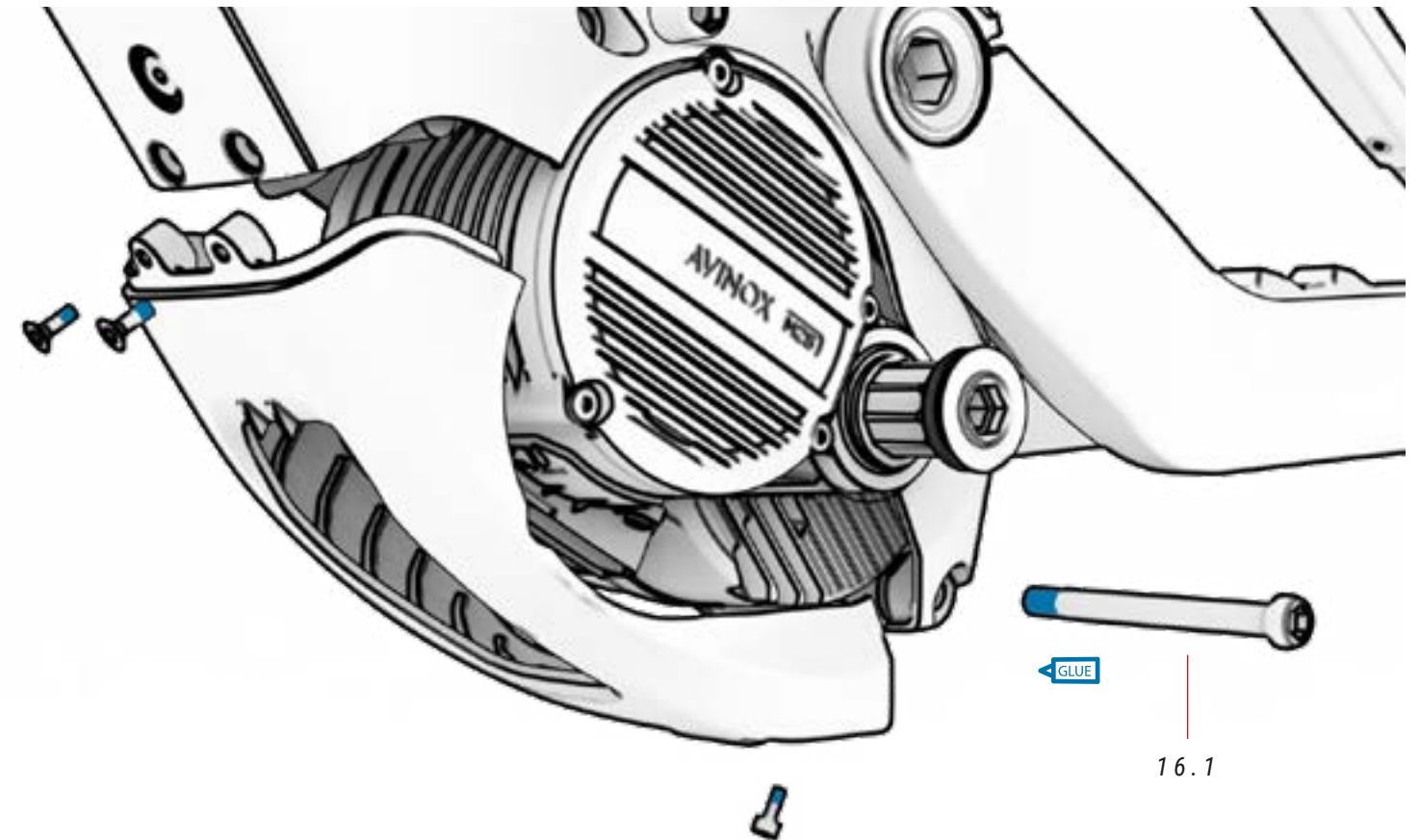

## 16 COMPONENTI AVINOX

No.	Articolo	Quantità
16.1	Vite lunga   Avinox Rif.: CP.EB.00700254.01	2
16.2	Dado	2

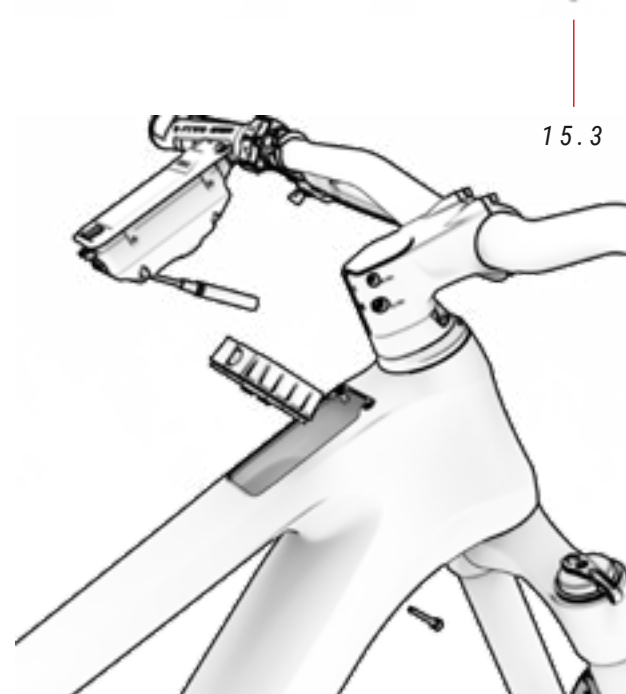

## TAPPI PER GUIDE CAVI

TUTTI I MODELLI

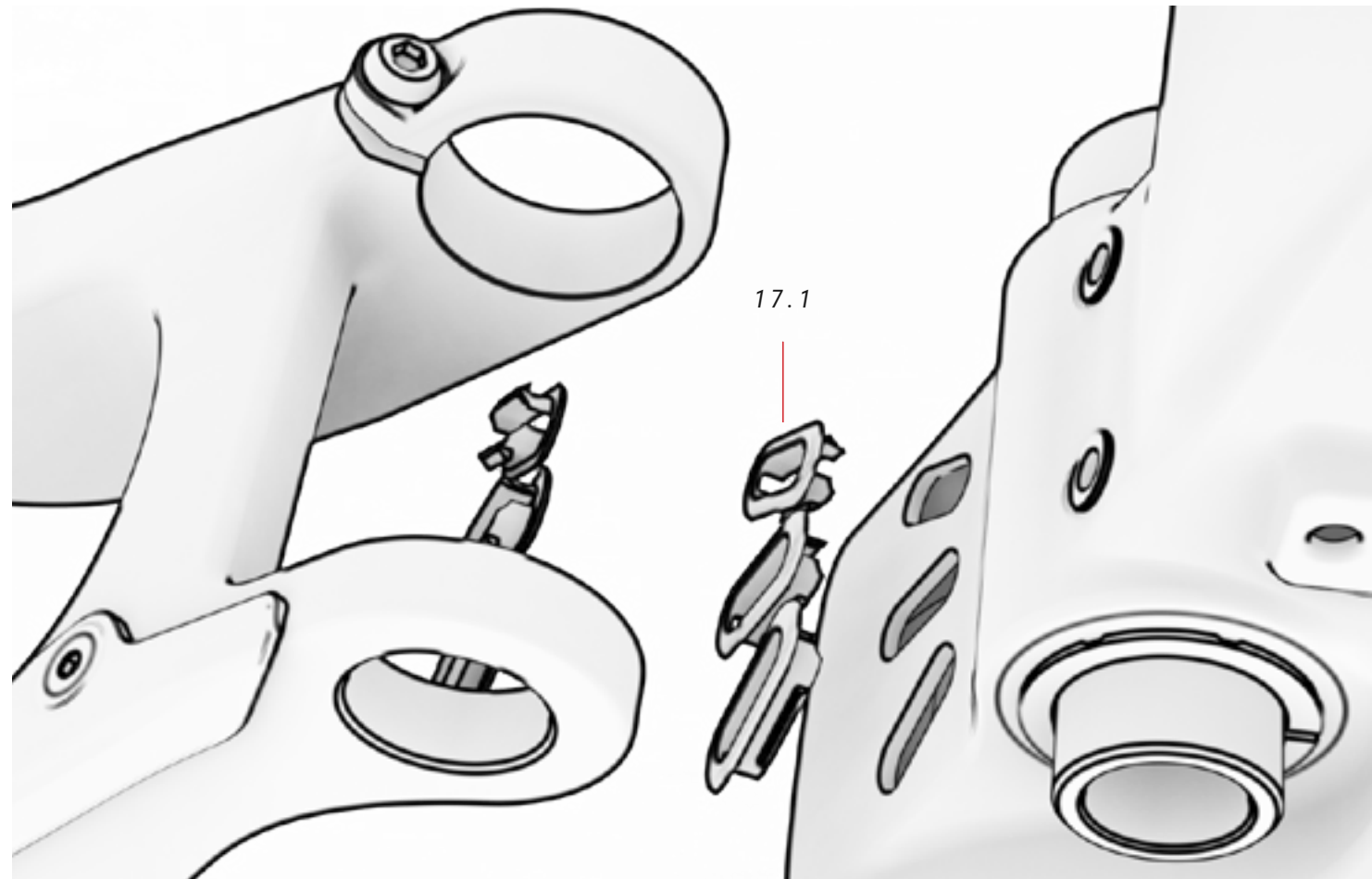

### 17 BULLONI PASSANTI

ref. 363304900

No.	Articolo	Quantità
17.1	Pressacavi	2
17.2	Guida cavi posteriore	1
17.3	Guida cavi posteriore	1

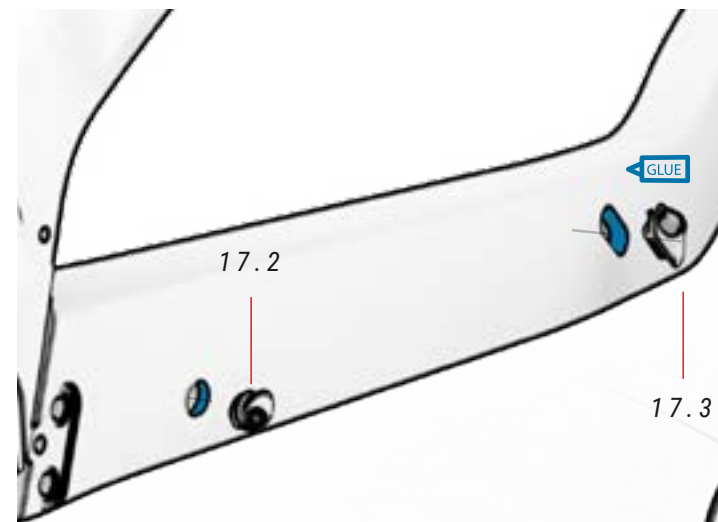

## SENSORE DI VELOCITÀ

TUTTI I MODELLI

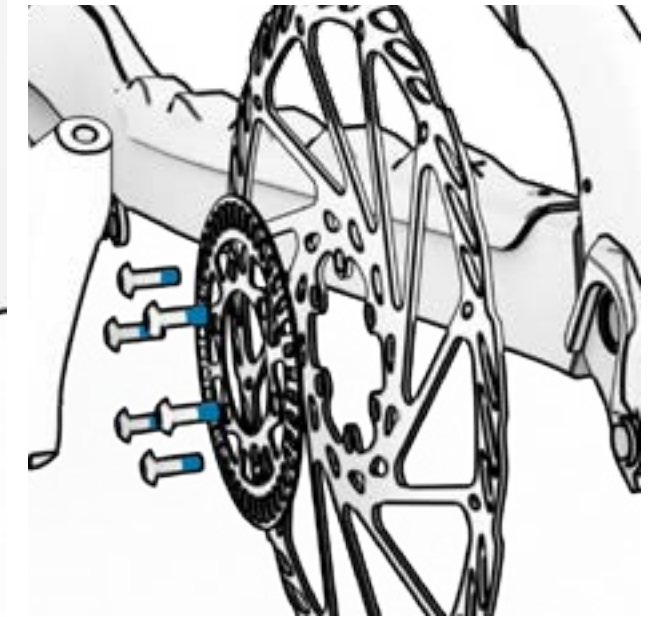
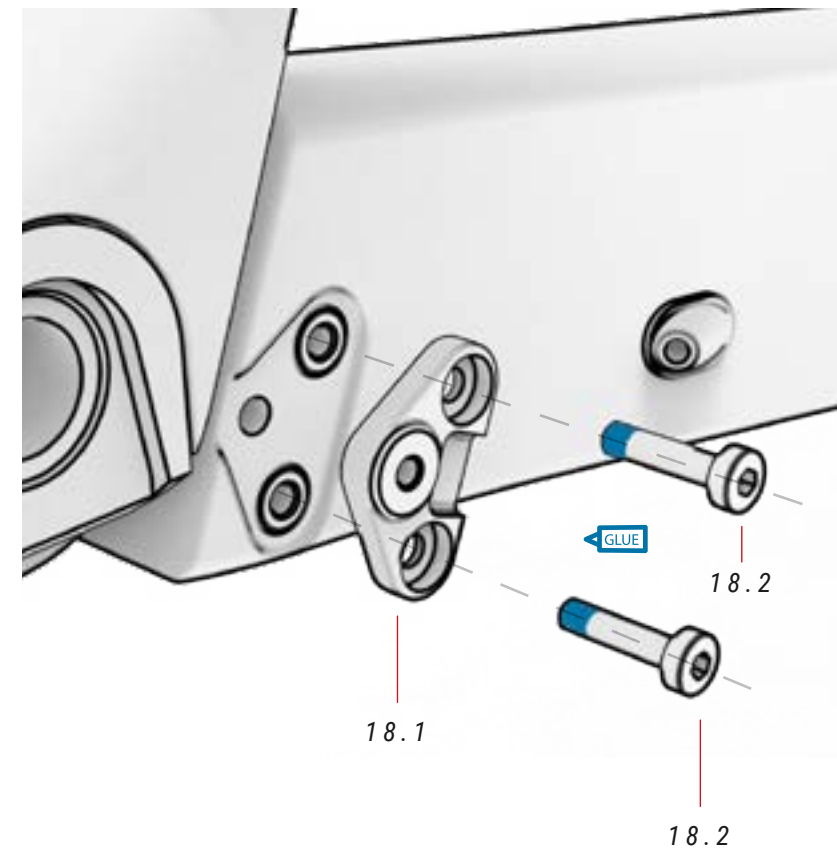

### 18 SENSORE DI VELOCITÀ A VELOCITÀ

No.	Articolo	Quantità
20.1	Sensore	1
20.2	Vite	2

# PROTECTORS

ALL MODELS

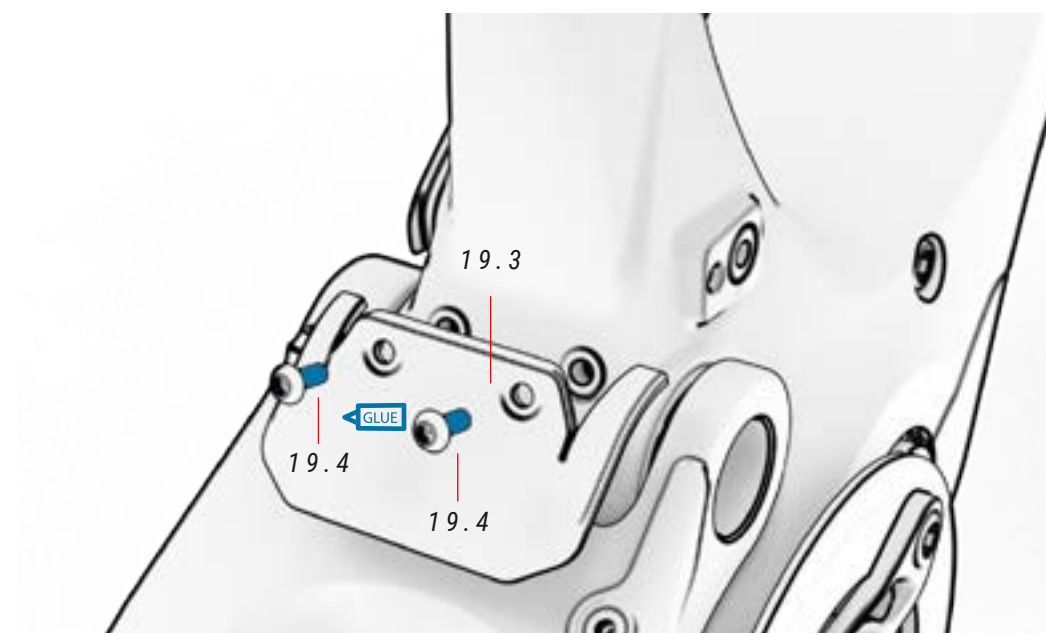
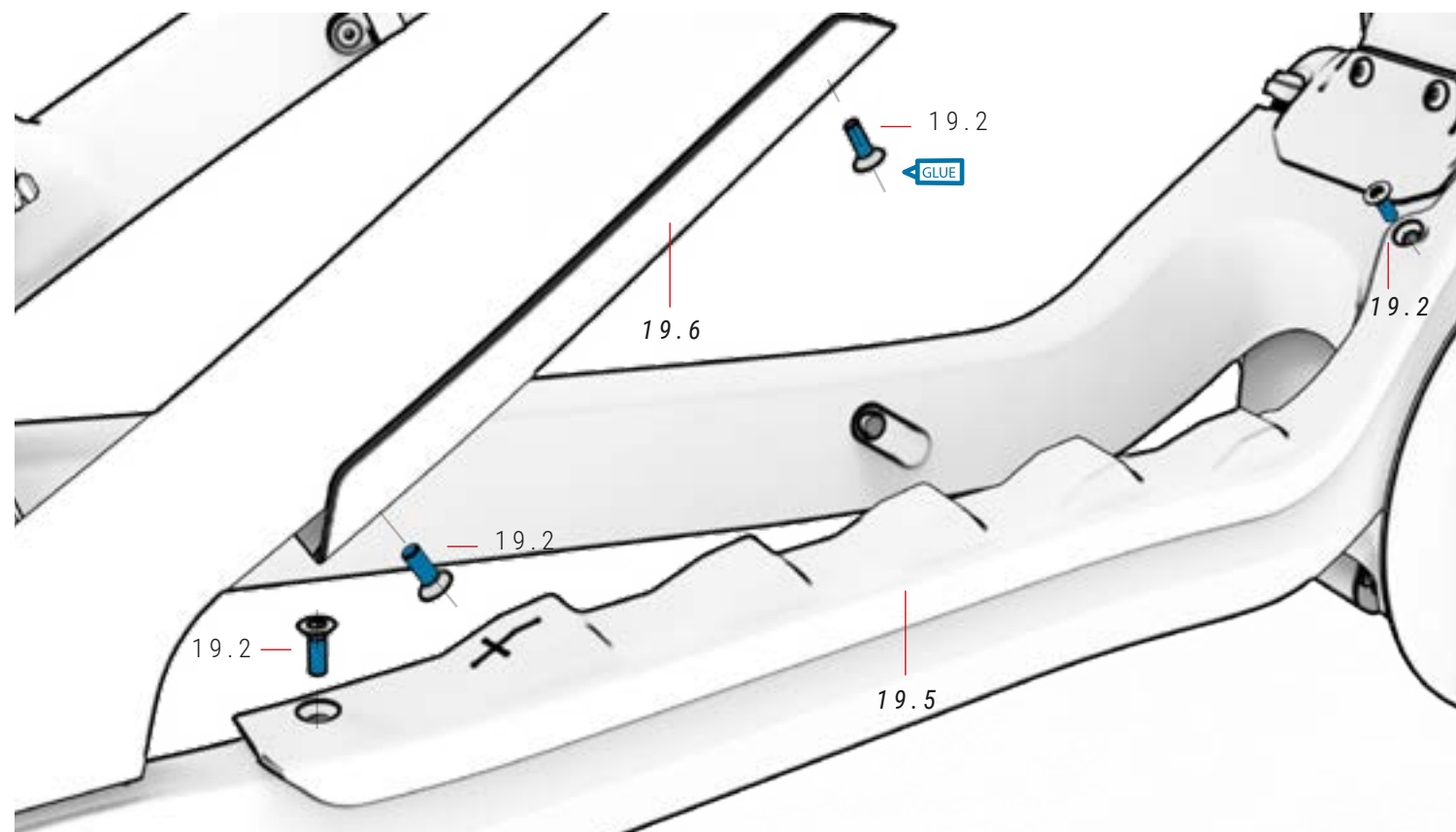

## 19 PROTECTORS

ref. 363305000

No.	Item	Quantity
19.1	Bottom protector	1
19.2	Screws	6
19.3	Pivot point protector	1
19.4	Pivot point protector screws	2
19.5	Upper leg guard	1
19.6	Lower leg guard	1

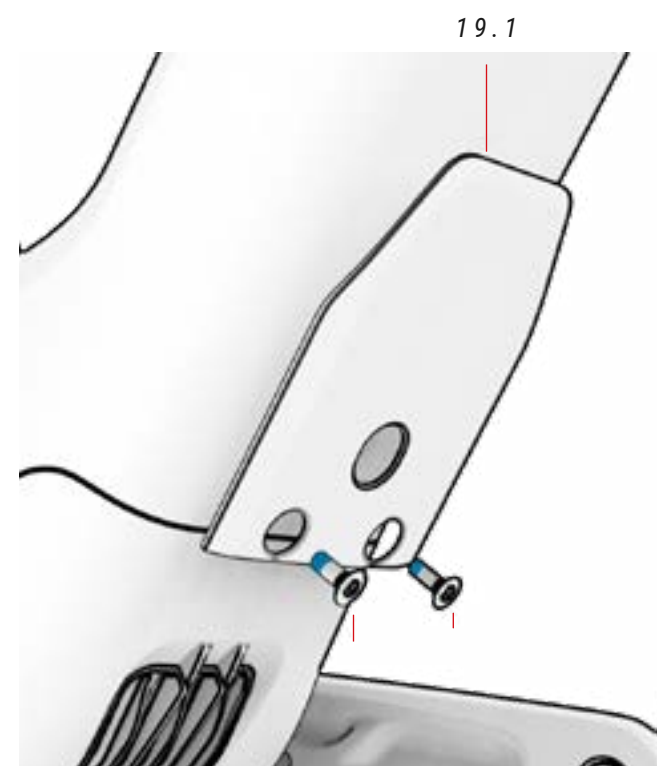

19.2  
19.2

## SCHEMA DEI COMPONENTI DELL'IMPIANTO ELETTRICO

⚠ Per un montaggio preciso e sicuro dei componenti Avinox, consultare il manuale specifico del produttore.

⚠ Un uso improprio dei componenti elettrici può causare danni non coperti dalla garanzia. Tali danni potrebbero inoltre provocare lesioni gravi o addirittura la morte. BH raccomanda di rivolgersi sempre a un rivenditore autorizzato qualora sia necessaria una diagnosi, una riparazione o l'installazione di componenti elettrici. Queste operazioni richiedono conoscenze tecniche avanzate.

⚠ Quando un collegamento elettrico entra in contatto con l'umidità o si ostruisce a causa di contaminazioni esterne, si verifica una reazione chimica che provoca la solfatazione dei collegamenti. In altre parole, il rame dei contatti si ossida, causando problemi di conduttività. La garanzia non copre i danni derivanti da una manutenzione impropria dei collegamenti. Per prevenire l'ossidazione, è sufficiente pulire periodicamente i collegamenti (maschio e femmina) con prodotti diossidanti dielettrici.

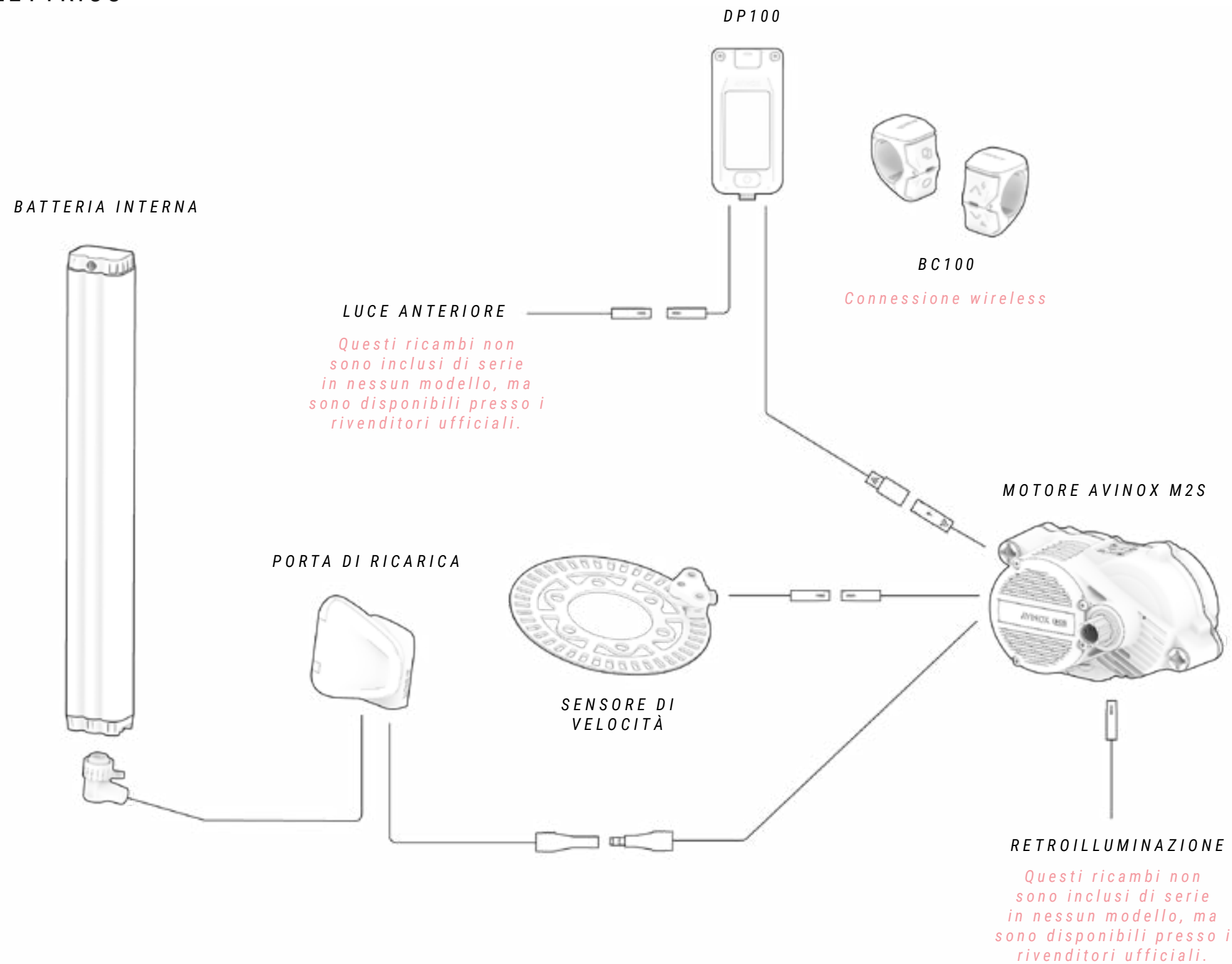

## 10 DICHIARAZIONE DI CONFORMITÀ

**EU Declaration of Conformity** 

**The manufacturer:** BH BIKES EUROPE, SL.  
c/ Perretagana 10,  
01015 Vitoria, Spain

**Hereby declares that the following products:**

**Product description:**  Cycles –Electrically power assisted cycles –EPAC Bicycles

**Models designation:**

ATOMX LYNX 9.9, ATOMX LYNX 9.8, ATOMX LYNX 9.7, ATOMX LYNX 8.7, ATOMX LYNX 9.2, ATOMX LYNX 9.0,  
ATOMX LYNX 8.4, ATOMX LYNX 8.2, ATOMX CROSS,

LYNX+ NX ENDURO CARBON 9.8, LYNX+ NX ENDURO CARBON 9.7, LYNX+ NX ENDURO CARBON 9.6,  
LYNX+ NX TRAIL CARBON 8.8, LYNX+ NX TRAIL CARBON 8.7, LYNX+ NX TRAIL CARBON 8.6,  
LYNX+ NX ENDURO 9.1, LYNX+ NX ENDURO 9.0, LYNX+ NX TRAIL 8.0, LYNX+ NX TRAIL 7.9,

LYNX+ SL ENDURO CARBON 9.8, LYNX+ SL ENDURO CARBON 9.7, LYNX+ SL ENDURO CARBON 9.6,  
LYNX+ SL TRAIL CARBON 8.8, LYNX+ SL TRAIL CARBON 8.7, LYNX+ SL TRAIL CARBON 8.6, LYNX+ SL ENDURO 9.1,  
LYNX+ SL ENDURO 9.0, LYNX+ SL TRAIL 8.0, LYNX+ SL TRAIL 7.9,

LYNX TRAIL CARBON 8.9, LYNX TRAIL CARBON 8.7, LYNX TRAIL CARBON 8.5, LYNX TRAIL 8.2, LYNX TRAIL 8.1,  
LYNX TRAIL 8.0, LYNX TRAIL 7.9, LYNX RACE CARBON 7.8, LYNX RACE CARBON 7.7,

IAEROLIGHT 1.9, IAEROLIGHT 1.8, IAEROLIGHT 1.7, IRS1 CARBON 1.6, IRS1 CARBON 1.5, IRS1 CARBON 1.4, IRS1 1.2,

IGRAVELX NX CARBON 2.9, IGRAVELX NX CARBON 2.7,

IGRAVELX CARBON 2.9, IGRAVELX CARBON 2.8, IGRAVELX CARBON 2.7, IGRAVELX 2.4, IGRAVELX 2.2,

CORE 29 PRO, CORE 29, CORE JET, CORE CROSS, CORE CITY WAVE, CORE STREET,

ATOM+ NX SUV, ATOM+ NX SUV WAVE, ATOM+ NX DIAMOND, ATOM+ NX DIAMOND WAVE, ATOM+ NX JET,  
ATOM+ NX WAVE,

ATOMe LYNX PRO 8.2, ATOMe LYNX 8.0, ATOMe PRO, ATOMe JET PRO, ATOMe CROSS PRO, ATOMe SUV PRO-SE,  
ATOMe SUV PRO-S, ATOMe SUV PRO, ATOMe DIAMOND WAVE PRO, ATOMe CITY WAVE PRO,

ATOM LYNX PRO 8.2, ATOM LYNX 8.1, ATOM LYNX 8.0, ATOM 29, ATOM CROSS PRO, ATOM JET, ATOM CROSS,  
ATOM SUV PRO, ATOM DIAMOND WAVE PRO, ATOM CITY WAVE PRO, ATOM CITY WAVE, ATOM CITY, ATOM STREET

**Year of manufacture:** 2025 and 2026

Comply with all of the relevant requirements of the Machinery Directive (2006/42/EC).  
Comply with Low Voltage Directive (LVD) 2014/35/EU.  
Comply with all of the relevant requirements of RED 2014/53/EU, de 9 de Mayo.

Furthermore, the machine complies with all of the requirements of the Electromagnetic Compatibility Directive 2014/53/EU.

The production control is assured by our Quality Management System, which fulfills the requirements of the standard ISO 9001

The following harmonized standards have been applied:  
DIN EN 15194 Cycles – Electrically power assisted cycles – EPAC bicycles;  
DIN ISO 4210-1:2.3.4.5.6.7.8.9 Safety requirements for bicycles

Technical documentation filed at:  
BH BIKES EUROPE, SL.  
c/ Perretagana 10,  
01015 Vitoria, Spain

Prepared and reviewed by the BH Quality Department (Headquarters)

Rev.19 01/06/2025 Page 1 of 1

## 11 ASSISTENZA E RISORSE SUPPLEMENTARI

BH mette a disposizione diversi mezzi per risolvere i tuoi dubbi. Potrai inoltre far parte della nostra comunità globale di ciclisti tramite i nostri social network.

### RISORSE TECNICHE

Nel sito web di BH Bikes troverai tutte le risorse necessarie per mettere a punto la tua bicicletta. Dal seguente link potrai accedere ai manuali utente, alle app, alle garanzie, ai file per aggiornare i display e ai video esplicativi per eseguire diverse operazioni:

<https://www.bhbikes.com/manuals>

Inoltre sul nostro canale Youtube dedicato potrai vedere spiegazioni passo passo di diverse operazioni di manutenzione e di messa a punto:

<https://www.youtube.com/user/ServicioTecnicoBH>

### CONTATTI

I nostri distributori autorizzati possiedono le conoscenze e le risorse necessarie per fornirti assistenza su tutto ciò che riguarda la tua bicicletta. Non esitare a metterti in contatto con il negozio più vicini. Puoi trovarlo al seguente link:

[https://www.bhbikes.com/es\\_INT/tiendas/buscador-de-tiendas](https://www.bhbikes.com/es_INT/tiendas/buscador-de-tiendas)

Per metterti direttamente in contatto con noi:

Tel: + 34 945 13 52 02

[info@bhbikes.com](mailto:info@bhbikes.com)

P.I. Jundiz- Perretagana 10, 01015 Vitoria, Alava (Spagna)

### SOCIAL NETWORK

Entra a far parte della nostra comunità globale di ciclismo. Scopri le esperienze di altri ciclisti con BH e condividi la tua.





[www.bhbikes.com](http://www.bhbikes.com)



**BH**