

INSTRUKCJA OBSŁUGI
2025



SPIS TREŚCI

01 WPROWADZENIE	3
SYMBOLE	3
02 BH GWARANCJA	4
GWARANCJA USTAWOWA	4
GWARANCJA LIFETIME FRAME	4
ROZSZERZONA GWARANCJA NA BATERIE BH	5
REJESTRACJA ROZSZERZONYCH GWARANCJI	5
GWARANCJA NA CZĘŚCI SYSTEMU WSPOMAGANIA ELEKTRYCZNEGO	6
SKŁADANIE REKLAMACJI GWARANCYJNEJ	6
WARUNKI, KTÓRE MOGĄ POWODOWAĆ ULTRATĘ GWARANCJI NA KOMPONENTY ELEKTRYCZNE	6
03 KONSERWACJA	6
SPRAWDŹ ROWER PRZED UŻYCIEM	6
UTRZYMANIE ROWERU W CZYSTOŚCI	7
ZAWSZE NALEŻY SMAROWAĆ PRZEKŁADNIĘ ŁAŃCUCHOWĄ	7
CZĘŚCIOWA KONSERWACJA	7
CZĘŚCI ZAMIENNE	8
PO UPADKU, UDERZENIU LUB ZDERZENIU	8
04 OSTRZEŻENIA DOTYCZĄCE UŻYTKOWANIA	9
MAKSYMALNY ROZMIAR OPONY	9
MINIMALNE I MAKSYMALNE WSUNIĘCIE SZTYCY	9
MAKSYMALNA DŁUGOŚĆ WIDELCA (OD OSI DO KORONY)	9
MAKSYMALNA LICZBA PRZEKŁADEK KIEROWNICY	9
POZYCJA WAŁKA W RURZE WIDELCA	9
PRZEZNACZENIE	9
05 OSTRZEŻENIA DOTYCZĄCE KORZYSTANIA Z ELEKTRYCZNEGO SYSTEMU WSPOMAGANIA 9	
OCHRONA I INSTRUKCJE DOTYCZĄCE UŻYTKOWANIA URZĄDZEŃ ELEKTRYCZNYCH I BATERII	9
ZALECENIA DOTYCZĄCE MAKSYMALIZACJI ŻYWIOTNOŚCI BATERII	9
OSTRZEŻENIA DOTYCZĄCE UŻYTKOWANIA BATERII	9
NIEPRAWIDŁOWE ŚRODOWISKA ŁADOWANIA I ROZŁADOWYWANIA ORAZ ROZWIĄZANIA	10
RECYKLING	10
SILNIK	10
06 DZIAŁANIE SYSTEMU WSPOMAGANIA PEDAŁOWANIA	10
SKŁADNIKI SYSTEMU WSPOMAGANIA RUCHU PEDAŁÓW	10
SYSTEM WSPOMAGANIA PEDAŁOWANIA	10
WŁĄCZANIE I WYŁĄCZANIE SYSTEMU WSPOMAGANIA PEDAŁOWANIA	11
CZĘŚCI JEDNOSTKI STERUJĄCEJ	11
TYP WSPOMAGANIA	11
TRYB WSPOMAGANIA CHODZENIA	12
ROZPOCZĘCIE PEDAŁOWANIA	12
WSKAŹNIK POZIOMU NAŁADOWANIA AKUMULATORA	12
WYŚWIETLANIE POZIOMU NAŁADOWANIA BATERII XPRO+	13

ŁADOWANIE BATERII	13
AKUMULATOR I ŁADOWARKA	13
AKUMULATOR XPRO+	15
ŁADOWANIE I ROZŁADOWYWANIE AKUMULATORA XPRO	16
UCHWYT NA BIDON XPRO	16
TRYBY OSZCZĘDZANIA ENERGII	16
APLIKACJA SHIMANO ETUBE PROJECT	16
DZIAŁANIE Z URZĄDZENIEM GARMIN	17
AKTUALIZACJA SYSTEMU ELEKTRYCZNEGO	17
BŁĘDY SYSTEMU WSPOMAGANIA PEDAŁOWANIA	17
07 ROZMIARY I POMIARY	18
08 SPECYFIKACJE TECHNICZNE	18
09 MONTAŻ I CZĘŚCI ZAMIENNE	21
WYMIARY RURY CZOŁOWEJ	21
ZESTAW SŁUCHAWKOWY	21
INSTALACJA TRZPIENIA	22
ZESPÓŁ NARZĘDZIA BH FIT	22
INSTALACJA TRZPIENIA Z PAJĄKIEM	23
ZINTEGROWANY ZACISK SZTYCY SIODEŁKA	24
TYLNA OŚ SPLIT PIVOT I WIESZAK PRZERZUTKI	24
GŁÓWNY PUNKT OBROTU WAHACZA	25
DEMONTAŻ PODNOŚNIKA	26
ZESPÓŁ AMORTYZATORA	27
PORT ROZŁADOWANIA AKUMULATORA	27
POKRYWA SILNIKA	28
ZAŚLEPKI PROWADNIC KABLI	29
CZUJNIK PRĘDKOŚCI, PROWADNICA LINKI I ŚRUBY DO MONTAŻU HAMULCA	29
PORT ŁADOWANIA I KOSZYK NA BIDON DLA XPRO+	30
AKUMULATOR XPRO+	30
NASADKA DLA MODELI BEZ XPRO+	31
NASADKA DLA MODELI Z XPRO+	31
PROWADNICA ŁAŃCUCHA	31
OSŁONA GŁÓWNEGO PUNKTU OBROTU WAHACZA	32
OCHRONIACZE	32
POKRYWA BATERII	33
PROWADZENIE KOMPONENTÓW MECHANICZNYCH	34
OKABLOWANIE KOMPONENTÓW SYSTEMU ELEKTRYCZNEGO	35
SCHEMAT ELEMENTÓW UKŁADU ELEKTRYCZNEGO	36

10 DEKLARACJA ZGODNOŚCI	37
--------------------------------------	-----------

11 POMOC I DODATKOWE ZASOBY	37
------------------------------------------	-----------

01 WPROWADZENIE

Niniejsza instrukcja obsługi zawiera ważne informacje dotyczące prawidłowego użytkowania i konserwacji roweru. W szczególności niniejszy dokument zawiera szczegółowe informacje dotyczące roweru **iLYNX+ ENDURO CARBON (ES995 / ES985 / ES975) & iLYNX+ TRAIL CARBON (ES895 / ES885 / ES875)**. Należy uważnie przeczytać całą instrukcję. Instrukcje obsługi wszystkich modeli BH można znaleźć na stronie internetowej pod następującym adresem:

<https://www.bhbikes.com/manuals>

Należy pamiętać, że instrukcje na stronie internetowej BH BIKES są regularnie aktualizowane. Upewnij się, że pobrałeś najnowszą wersję ze strony internetowej. Wersję można sprawdzić na stronie głównej.

Niniejszy dokument zawiera dodatkowe informacje w stosunku do ogólnej instrukcji obsługi, dostępnej pod adresem:





https://www.bhbikes.com/es_INT/quienes-somos/manuales-descargas

Charakterystykę, zalecenia i gwarancje części innych firm można sprawdzić na ich oficjalnych stronach internetowych.

SYMBOLE

Niniejszy dokument zawiera różne ikony odnoszące się do ostrzeżeń dotyczących użytkowania, konserwacji i montażu. Należy uważnie przeczytać znaczenie każdej z nich, aby zapobiec niewłaściwej obsłudze lub niebezpiecznym sytuacjom, które mogą prowadzić do poważnych obrażeń ciała lub wypadków śmiertelnych.

BEZPIECZEŃSTWO





-  **NIEBEZPIECZEŃSTWO:** odnosi się do niebezpiecznej sytuacji, która, jeśli się jej nie uniknie, może doprowadzić do poważnych obrażeń lub nawet wypadku śmiertelnego.
-  **OSTRZEŻENIE:** odnosi się do niebezpiecznej sytuacji, która, jeśli się jej nie uniknie, może prowadzić do poważnych obrażeń lub nawet wypadku śmiertelnego.
-  **UWAGA:** odnosi się do niebezpiecznej sytuacji, która, jeśli się jej nie uniknie, może spowodować niewielkie lub umiarkowane obrażenia.
-  **RYZYKO PORAŻENIA PRĄDEM ELEKTRYCZNYM:** odnosi się do niebezpiecznej sytuacji, która, jeśli się jej nie uniknie, może spowodować poważne obrażenia w wyniku porażenia prądem elektrycznym lub nawet śmierć.
-  **RYZYKO ZWARCIA:** odnosi się do niebezpiecznej sytuacji, która, jeśli się jej nie uniknie, może spowodować zwarcie w podzespołach elektrycznych. Zwarcia mogą spowodować uszkodzenie podzespołów elektrycznych i pożar.

NARZĘDZIA

-  **PŁASKI KLUCZ**
-  **ALLEN KEY**
-  **KLUCZ TORX**
-  **ŚRUBOKRĘT KRZYŻAKOWY**

 **10Nm** **MOMENTY DOKRĘCANIA:** po jednej stronie każdego symbolu narzędzia, moment dokręcania będzie podany w niutonometrach.

TYP ZWIĄZKU ASSEMBLY

-  **OLEJ:** lekkie smarowanie elementów takich jak łańcuchy i linki.
-  **SMAR:** smar montażowy.
-  **CARBON PASTE:** pasta montażowa stosowana w celu zwiększenia tarcia elementów węglowych.
-  **KLEJ:** użyj blokady gwintu o średniej wytrzymałości.

-  Klej jest używany do mocowania śrub i upewnienia się, że nie poluzują się z powodu wibracji podczas korzystania z roweru. W każdym przypadku należy dodać kroplę kleju zabezpieczającego na końcówkę gwintu śruby. Nigdy nie nakładaj więcej niż jednej kropli wokół gwintu, ponieważ bardzo utrudni to odkręcenie śruby.

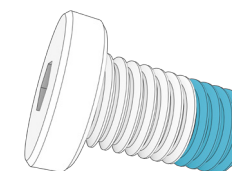

02 GWARANCJA BH

BH BIKES zobowiązuje się do oferowania trwałych rowerów, zgodnie z najwyższymi standardami jakości. W związku z tym, oprócz gwarancji ustawowej, BH BIKES oferuje dodatkową ochronę i gwarancję. Niniejsza sekcja określa różne rodzaje gwarancji i proces, który należy wykonać, aby zarejestrować się w celu uzyskania dodatkowej gwarancji "LifeTime Frame".

GWARANCJA USTAWOWA

Gwarancja ustawowa obejmuje pierwotnego nabywcę w przypadku wad produkcyjnych i/lub niezgodności. Niniejsza gwarancja dotyczy ram i komponentów wyprodukowanych przez BH BIKES. Okres gwarancji zostanie ustalony zgodnie z obowiązującymi przepisami kraju, w którym rower został zakupiony, i rozpocznie się w dniu zakupu. W tym okresie posiadacz gwarancji będzie uprawniony do bezpłatnej naprawy lub wymiany wszystkich wad produkcyjnych, w tym zwrotu kosztów transportu i wszelkich strat spowodowanych w wyniku tego. Aby być objętym gwarancją, muszą być spełnione różne warunki:

- Niniejsza gwarancja nie ma wpływu na obowiązujące prawa konsumenta, zgodnie z obowiązującymi przepisami w każdym kraju.
- Uszkodzone rowery lub części będą objęte gwarancją na podstawie decyzji naszego serwisu technicznego.
- Gwarancja nie obejmuje wymiany części podatnych na zużycie i wynikających z normalnego użytkowania roweru.
- Gwarancja nie obejmuje usterek lub uszkodzonych części spowodowanych niewłaściwym użytkowaniem roweru, użytkowaniem w zawodach, montażem nieoryginalnych akcesoriów lub niewłaściwą obsługą i niewłaściwymi pracami konserwacyjnymi.
- Gwarancja nie ma zastosowania, jeśli przegląd przed dostawą i odpowiednie okresy przeglądów zawarte w niniejszym dokumencie nie zostały przeprowadzone, przestrzegane, udokumentowane zgodnie z wymaganiami i podstemplowane przez autoryzowanego sprzedawcę BH.
- Jeśli naprawa nie będzie zadowalająca i nie zapewni spełnienia optymalnych warunków zgodnie z przeznaczeniem, posiadacz gwarancji będzie uprawniony do żądania wymiany zakupionego przedmiotu lub wadliwej części na przedmiot o identycznych właściwościach lub do otrzymania zwrotu kwoty zapłaconej za uszkodzony przedmiot lub część.
- Okres gwarancji zostanie przerwany na czas naprawy lub, w przypadku wymiany elementów lub części, zostanie przedłużony.
- Wszelkie roszczenia z tytułu niniejszej gwarancji wygasają sześć miesięcy po zakończeniu okresu ważności gwarancji.
- Wszystkie roszczenia gwarancyjne muszą być rozpatrywane przez autoryzowanego dealera.
- Zasięg geograficzny: patrz instrukcja obsługi lub [www. BHbikes.com](http://www.BHbikes.com)

Odwiedź poniższe łącze, aby zapoznać się z regulaminem:

https://www.bhbikes.com/es_ES/registro-garantia/registra-tu-bici-garantia-de-por-vida

GWARANCJA LIFETIME FRAME

Za pośrednictwem autoryzowanych sklepów BH Bikes zapewnia pierwotnemu nabywcy polisę handlową obejmującą wszelkie wady produkcyjne ram przez okres dłuższy niż określony w ustawowej gwarancji produktu, zgodnie z następującymi klauzulami:

1. **Gwarancja LIFETIME dotyczy wyłącznie ram i rowerów BH sprzedawanych w sklepach autoryzowanych przez BHBIKES EUROPE S. L.L.**
 - Nabywca musi zarejestrować gwarancję LIFETIME online, z należycie wypełnionymi informacjami, w ciągu 30 dni kalendarzowych od daty zakupu, zgodnie z fakturą wystawioną przez autoryzowany sklep.
 - Niniejsza gwarancja nie może być przenoszona na kolejnych nabywców i zostaje anulowana, gdy rower zostanie sprzedany osobie trzeciej. Pierwotny nabywca oznacza osobę fizyczną, która rejestruje gwarancję w momencie zakupu; gwarancja handlowa nie może zostać przeniesiona na osoby trzecie, które nie są pierwotnym nabywcą.
 - Obowiązkowe jest serwisowanie roweru w autoryzowanym przez BHBIKES EUROPE punkcie zgodnie z instrukcjami zawartymi w instrukcji obsługi.
2. **Gwarancja LIFETIME nie obejmuje:**
 - Tylnych wahaczy modeli z podwójnym zawieszeniem, widelca, rowerów dziecięcych, wad i/lub blaknięcia oryginalnej farby lub rdzy spowodowanej naturalnym zniszczeniem.
 - Wad lub uszkodzeń wynikających z wypadku lub niewłaściwego i/lub niedbałego użytkowania roweru.
 - W przypadku zamontowania komponentów lub akcesoriów, które nie są przeznaczone lub nie są zgodne z przeznaczeniem roweru.
 - Wad wynikających z niewłaściwego użytkowania.
 - Zarysowania, odbarwienia lub plamy spowodowane użyciem płynów ściernych, ostrych przedmiotów, zacisków i/lub długotrwałą ekspozycją na światło słoneczne lub inne warunki pogodowe.
 - Wady spowodowane normalnym zużyciem roweru, w tym spowodowane zmęczeniem materiału. Uszkodzenia zmęczeniowe są oznaką, że rama została uszkodzona w wyniku normalnego użytkowania, dlatego użytkownik jest odpowiedzialny za regularne sprawdzanie roweru.
 - Niewłaściwe użytkowanie i/lub konserwacja produktu (uważnie przeczytaj zalecenia dotyczące użytkowania i czyszczenia).
 - Ramy, które były używane w zawodach, pokazach lub jako wypożyczone.

Przeczytaj pełny regulamin na stronie:

https://www.bhbikes.com/es_ES/registro-garantia/registra-tu-bici-garantia-de-por-vida.

ROZSZERZONA GWARANCJA NA BATERIE BH

Nieustannie dążąc do poprawy jakości obsługi klienta, BH oferuje najlepsze warunki gwarancji i możliwość uzyskania rozszerzonej gwarancji na swoją gamę rowerów elektrycznych (dodatkowy rok lub dwa lata). Za pośrednictwem autoryzowanych sklepów BH Bikes zapewnia pierwotnemu nabywcy polisę handlową obejmującą wszelkie wady produkcyjne akumulatorów BH przez okres wykraczający poza okres określony w ustawowej gwarancji produktu, zgodnie z następującymi klauzulami:

1. Rozszerzona gwarancja na akumulator BH dotyczy wyłącznie akumulatorów BH zainstalowanych w rowerach BH i sprzedawanych za pośrednictwem sklepów autoryzowanych przez BHBIKES EUROPE S.L:

- Kupujący musi zarejestrować gwarancję online, podając należycie wypełnione informacje, w ciągu 30 dni kalendarzowych od daty zakupu, zgodnie z fakturą wystawioną przez autoryzowany sklep, na której należy podać numer seryjny roweru.
- Niniejsza gwarancja nie może być przenoszona na kolejnych nabywców i zostaje anulowana w przypadku sprzedaży roweru osobie trzeciej. Pierwotny nabywca oznacza osobę fizyczną, która zarejestrowała gwarancję w momencie zakupu; gwarancja handlowa nie może zostać przeniesiona na osoby trzecie, które nie są pierwotnym nabywcą.
- Obowiązkowe jest serwisowanie roweru w autoryzowanym przez BHBIKES punkcie zgodnie z instrukcjami zawartymi w instrukcji obsługi.

2. Rozszerzona gwarancja na akumulator BH nie obejmuje:

- Blaknięcia lakieru i utraty oryginalnego koloru lub korozji spowodowanej normalnym zużyciem.
- Wad lub uszkodzeń wynikających z wypadku lub niewłaściwego i/lub niedbałego użytkowania roweru.
- Pogorszenia stanu lub naturalnej degradacji spowodowanej wiekiem, nawet bez użytkowania. Pogorszenie stanu po 500 pełnych cyklach ładowania i rozładowania, jeśli jest on niższy niż 30% pojemności nominalnej (należy dokładnie zapoznać się z zaleceniami zawartymi w instrukcji obsługi).
- W przypadku zamontowania komponentów lub akcesoriów, które nie są przeznaczone lub kompatybilne z zastosowaniem, do którego rower został zaprojektowany.
- Wady wynikające z niewłaściwej obsługi.
- Zarysowania, odbarwienia lub plamy spowodowane użyciem płynów ściernych, ostrych przedmiotów, zacisków i/lub długotrwałym wystawieniem na działanie promieni słonecznych lub innych warunków pogodowych.
- Niewłaściwe użytkowanie i/lub konserwacja produktu (należy dokładnie zapoznać się z zaleceniami dotyczącymi użytkowania i czyszczenia).
- Akumulatory, które były używane podczas zawodów, pokazów lub w wypożyczalniach.
- Akumulatory pomocnicze (przedłużacze).

Zapoznaj się z pełnym regulaminem na stronie:

https://www.bhbikes.com/es_INT/registro-garantia-vida-bh/extension-garantia-bateria

REJESTRACJA ROZSZERZONYCH GWARANCJI

Aby skorzystać z dodatkowych gwarancji BH BIKES, należy zarejestrować rower w ciągu 30 dni od zakupu. Proces aktywacji rozszerzonych gwarancji opisano poniżej:

• LIFETIME FRAME WARRANTY

Aby skorzystać z rozszerzonej gwarancji LIFETIME FRAME, należy zarejestrować rower na stronie internetowej BH BIKES:

https://www.bhbikes.com/es_ES/registro-garantia/registra-tu-bici-garantia-de-por-vida

Obejrzyj ten film, aby dowiedzieć się, co należy zrobić:

<https://youtu.be/47aLVgUI248>



• ROZSZERZONA GWARANCJA NA BATERIE BH

Aby skorzystać z rozszerzonej gwarancji na baterie BH, należy zarejestrować rower na stronie internetowej BH BIKES:

https://www.bhbikes.com/es_ES/registro-garantia/extension-garantia-bateria

Obejrzyj ten film, aby dowiedzieć się, co należy zrobić:

<https://youtu.be/sINzdFBygMM>

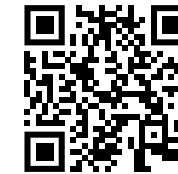

- ⚠ Numer seryjny wymagany do zarejestrowania roweru znajduje się na spodzie roweru, na rurze podsiodłowej, nad suportem:

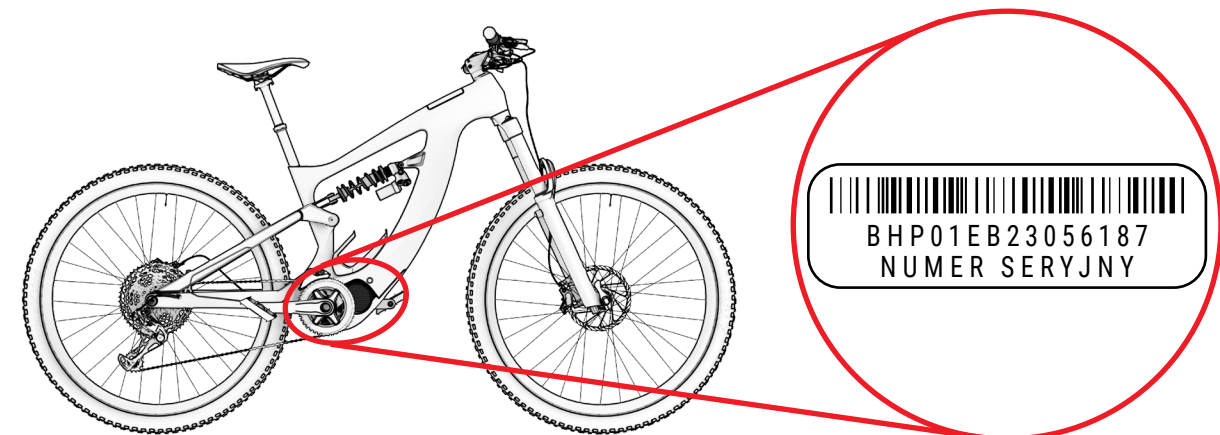

GWARANCJA NA CZĘŚCI SYSTEMU WSPOMAGANIA ELEKTRYCZNEGO

Podobnie jak w przypadku ram i części BH BIKES, wszystkie komponenty elektryczne wykonane wyłącznie dla BH będą objęte ustawową gwarancją (silniki BH posiadają rozszerzoną 5-letnią gwarancję po aktywacji gwarancji LIFETIME FRAME). Okres gwarancji zostanie ustalony zgodnie z obowiązującymi przepisami kraju, w którym rower został zakupiony, i rozpocznie się w dniu zakupu.

W tym okresie posiadacz gwarancji będzie uprawniony do bezpłatnego usunięcia wszystkich wad produkcyjnych, w tym zwrotu kosztów transportu i wszelkich strat z tego wynikających. Zasady i warunki są opisane w sekcji "Gwarancja ustawowa" i można się z nimi zapoznać na stronie:

<https://www.bhbikes.com/manuals>

W żadnym wypadku gwarancja nie obejmuje zużycia i naturalnego starzenia się baterii spowodowanego użytkowaniem, ładowaniem i przechowywaniem. Podobnie, kupujący musi skontaktować się z oryginalnym producentem w celu skorzystania z gwarancji na części innych producentów.

SKŁADANIE REKLAMACJI GWARANCYJNEJ

Wszystkie reklamacje gwarancyjne muszą być kierowane za pośrednictwem oficjalnego dealera BH. Dealer przeanalizuje roszczenie w celu określenia jego zakresu i przeprowadzi wstępną ocenę incydentu. Dealer prześle i przetworzy roszczenie bezpośrednio do BH. Po określeniu przez BH wymaganych środków naprawczych dealer prześle te informacje klientowi.

Wszystkie roszczenia muszą być rozpatrywane przez oficjalnego dealera, u którego zakupiono rower. Jeśli nie jest to możliwe, prosimy o bezpośredni kontakt z nami. Pomożemy Ci znaleźć autoryzowanego dealera w pobliżu:

https://www.bhbikes.com/es_INT/quienes-somos/contacto

WARUNKI, KTÓRE MOGĄ POWODOWAĆ UTRATĘ GWARANCJI NA KOMPONENTY ELEKTRYCZNE

Akumulator BH i komponenty elektryczne są objęte ustawową gwarancją, ale muszą być spełnione następujące wymagania:

- Nie wolno demontować ani ingerować w żadne komponenty elektryczne.
- Żywotność będzie się różnić w zależności od warunków użytkowania, ładowania i przechowywania.
- Akumulator powinien być zawsze naładowany. W przeciwnym razie bateria może ulec szybszemu uszkodzeniu.

03 KONSERWACJA

Niniejsza instrukcja obsługi zawiera ważne informacje dotyczące **iLYNX+ ENDURO CARBON (ES995 / ES985 / ES975) & iLYNX+ TRAIL CARBON (ES895 / ES885 / ES875)**. Instrukcje obsługi wszystkich modeli BH można znaleźć na stronie internetowej pod następującym adresem:

<https://www.bhbikes.com/manuals>

Niniejszy dokument zawiera dodatkowe informacje do ogólnej instrukcji obsługi, dostępnej pod adresem:

<https://www.bhbikes.com/manuals>

Charakterystyki i zalecenia dotyczące części innych firm można sprawdzić na ich oficjalnych stronach internetowych.

SPRAWDŹ ROWER PRZED UŻYCIEM

Rowery są sprawdzane kilka razy w trakcie procesu produkcji, a następnie w warsztacie BH podczas kontroli końcowej. Ponieważ działanie roweru może ulec zmianie podczas transportu lub osoby trzecie mogły zmodyfikować rower przed jego sprzedażą, przed każdą jazdą należy sprawdzić następujące elementy:

- **RAMA:** brak pęknięć, uszkodzeń lub dziwnych dźwięków.
- **ŁAŃCUCH:** musi być nasmarowany, a układ przeniesienia napędu nie może wydawać żadnych dziwnych dźwięków.
- **HAMULCE:** hamulce muszą działać prawidłowo. Po zatrzymaniu należy nacisnąć dźwignię hamulca z odpowiednią siłą i sprawdzić, czy nie dotyka ona kierownicy.
- **OPONY:** ciśnienie musi być prawidłowe, a na bieżniku ani po bokach nie może być żadnych nacięć. Należy również sprawdzić, czy poziom zużycia nie przekracza maksymalnego zalecanego poziomu.
- **KOŁA:** Koła muszą się swobodnie obracać, aby można było sprawdzić, jak się obracają. Należy również sprawdzić przestrzeń między okładziną hamulcową a obręczą, a także przestrzeń między ramą a oponą.
- **UKŁAD STEROWANIA:** Układ kierowniczy musi obracać się płynnie i bez dziwnych odgłosów.
- **PUNKTY OBROTU ZAWIESZENIA:** Gdy na rower wywierany jest ciężar, zawieszenie musi działać zgodnie z oczekiwaniami i bez dziwnych odgłosów. Jeśli nie działa prawidłowo lub występuje luz między ruchomymi częściami, może to oznaczać, że momenty dokręcania są nieprawidłowe lub łożyska są zużyte.
- **ŁOŻYSKA:** Łożyska muszą działać prawidłowo i bez dziwnych dźwięków. Łożyska ulegają zużyciu i należy je wymieniać, aby zapobiec uszkodzeniu elementów, na których są zamontowane.
- **UKŁAD ELEKTRYCZNY:** Jeśli rower jest wyposażony w układ elektryczny, należy sprawdzić, czy działa on prawidłowo, upewniając się, że tryb wspomagania elektrycznego jest włączony i że wszystkie części działają prawidłowo (silnik, wyświetlacz, zmiana trybu wspomagania i czujnik prędkości). W przypadku braku wspomagania elektrycznego należy sprawdzić, czy wszystkie połączenia są prawidłowe i nie noszą śladów uszkodzeń.

⚠ Nie należy jeździć na rowerze, jeśli nie spełnia on któregokolwiek z tych punktów! Niesprawny rower może być przyczyną poważnych wypadków! W razie wątpliwości lub pytań należy skontaktować się z najbliższym warsztatem BH!

⚠ Sprawdź momenty dokręcania, aby upewnić się, że są one zgodne z zaleceniami podanymi w instrukcjach obsługi. Nieprzestrzeganie tych zaleceń może prowadzić do wypadków, a nawet śmierci.

⚠ Wpływ podłoża i siły wywierane na koło narażają rower na duże obciążenia. Różne części ulegają zmęczeniu i zużyciu z powodu tych dynamicznych obciążeń. Należy regularnie sprawdzać rower pod kątem oznak zużycia, zadrapań, wygiętych części, zużycia wykończenia lub powstawania pęknięć. Części mogą ulec nagłej awarii po upływie okresu ich eksploatacji. Należy regularnie oddawać rower do autoryzowanego warsztatu BH, aby w razie potrzeby wymienić te części.

UTRZYMANIE ROWERU W CZYSTOŚCI

Zalecamy przestrzeganie poniższych podstawowych środków zapobiegawczych, aby upewnić się, że rower jest w doskonałym stanie technicznym. Nieprzestrzeganie tych zaleceń może prowadzić do przedwczesnego zużycia, a nawet pęknięć w określonych obszarach, takich jak uszczelki lub części ruchome.

- Kurz i błoto należy czyścić wilgotną gąbką oraz delikatnym i neutralnym środkiem czyszczącym.
- Części plastikowe należy myć wyłącznie wodą z mydłem.
- Opony można myć gąbką lub szczotką i wodą z mydłem.
- Po wyczyszczeniu roweru należy go wysuszyć, mocno pocierając gładką szmatką.
- Po każdym czyszczeniu należy nasmarować elementy przekładni.

⚠ Brud może spowodować uszkodzenia, które mogą prowadzić do wypadków, a nawet śmierci.

⚠ Nigdy nie używaj myjek ciśnieniowych ani myjek parowych.

ZAWSZE NALEŻY SMAROWAĆ PRZEKŁADNIĘ ŁAŃCUCHOWĄ

Po umyciu roweru smar z przekładni łańcuchowej mógł również zostać zmyty. W razie potrzeby należy sprawdzić i nasmarować ogniwa łańcucha. Nadmiar smaru może przyciągać więcej brudu, powodując przedwczesne zużycie i nieprawidłowe działanie systemu.

⚠ Nigdy nie używaj myjek ciśnieniowych ani myjek parowych.

CZĘŚCIOWA KONSERWACJA

Rower wymaga regularnej konserwacji i minimalnej liczby regularnych przeglądów. Częstotliwość czynności konserwacyjnych zależy od typu pojazdu (rower rekreacyjny, szosowy lub górski), a także od częstotliwości i warunków użytkowania.

KALENDARZ KONSERWACJI CZĘŚCI

Część	Wymagane działanie	Przed każdym wyjściem	Miesięcznie	Rocznie
Oświetlenie	Kontrola działania.			
Opony	Kontrola ciśnienia.			
	Kontrola wysokości profilu i boków.			
Hamulce (na obręczy)	Kontrola skoku dźwigni, wytrzymałości okładzin i położenia obręczy.			
	Test hamowania po zatrzymaniu.			
	Czyszczenie klocków hamulcowych.			
Linki hamulcowe	Kontrola wzrokowa.			
Hamulce (tarczowe)	Wymień płyn hamulcowy (płyn DOT).			
Widelec amortyzowany	Sprawdź śruby i odpowiedni moment dokręcenia.			
	Wymień olej i nasmaruj elastomer.			
Sztycy siodełka z amortyzacją	Konserwacja.			
	Sprawdź luz.			
Obręcze w hamulcach obręczowych	Kontrola i w razie potrzeby wymiana okładzin ściennych.	Najpóźniej po drugiej części okładzin hamulcowych.		
Oś suportu	Kontrola luzu.			
	Ponowne smarowanie.			
Łańcuch	Kontrola i smarowanie.			
	Kontrola i wymiana.	Po 800 km.		
Łańcuchy	Kontrola i dokręcanie.			
Koła / Szprychy	Sprawdzić obrót koła i naprężenie szprych.			
Zestaw przedni	Kontrola zestawu przedniego.			
	Ponowne smarowanie.			
Powierzchnie metalowe	Konserwacja.	Co najmniej raz na sześć miesięcy.		
Piasty	Kontrola łożysk.			
	Ponowne smarowanie.			
Pedały	Kontrola łożysk.			
	Smarowanie, czyszczenie mechanizmu kotwiącego.			

Część	Wymagane działanie	Przed każdym wyjściem	Miesięcznie	Rocznie
Sztycyca podsiodłowa / Mostek	Kontrola śrub mocujących.			
Przerzutka tylna / Przerzutka	Czyszczenie, smarowanie.			
Mechanizm szybkozamykający / Oś przelotowa	Kontrola skuteczności.			
Nakrętki i śruby	Kontrola i dokręcanie.			
Szprychy	Kontrola naciągu.			
Wspornik kierownicy / Sztycyca siodełka	Demontaż i nałożenie nowej pasty montażowej.			
Obwód / Hamulce	Demontaż i smarowanie.			
Elementy elektrycznego układu wspomagania	Sprawdzenie połączeń.			
	Sprawdzenie, czy nie ma zanieczyszczeń.			

■ Nie musisz oddawać roweru do eksperta, jeśli posiadasz odpowiednie umiejętności, doświadczenie i narzędzia. W przypadku wykrycia problemów należy natychmiast wdrożyć środki naprawcze. W razie wątpliwości lub pytań prosimy o kontakt z BH.

■ Opisane powyżej zadania mogą być wykonywane wyłącznie przez zaufanego specjalistę w zakresie naprawy rowerów.

CZĘŚCI ZAMIENNE

Aby zapewnić optymalne działanie roweru i najwyższe bezpieczeństwo, należy używać oryginalnych części. Niestosowanie oryginalnych części może spowodować uszkodzenia nieobjęte gwarancją.

Najczęściej stosowanymi częściami zamiennymi są części podatne na zużycie. Najczęściej są to opony, dętki, klocki hamulcowe, hamulce tarczowe i klocki hamulcowe, a także obręcze, jeśli są częścią zespołu hamulcowego, reflektory, światła pozycyjne, baterie i akumulatory.

- **OPONY:** Wymień je na opony równoważnego typu. Sprawdź oznaczenie na zewnętrznej stronie opony (standard ETRTO). Należy pamiętać, że użycie opony o średnicy zewnętrznej większej niż zalecana może spowodować dotknięcie czubkiem stopy przedniego koła lub osłony tylnego koła podczas skrętu kierownicy. Rowerzysta może stracić kontrolę nad rowerem i ulec wypadkowi z poważnymi konsekwencjami. Może się to również zdarzyć w przypadku wymiany łańcucha pedałów na dłuższy.
- **DĘTKI WEWNĘTRZNE:** Wymień je na dętki odpowiedniego typu, zgodnie z typem opony. Patrz informacje na zewnętrznej stronie dętki (standard ETRTO).
- **HAMULCE DYSKOWE I OKŁADZINY HAMULCOWE:** Należy postępować zgodnie z instrukcjami dostarczonymi przez producenta.
- **ŚWIATŁA PRZEDNIE I POSTOJOWE:** Wymień żarówkę na żarówkę tego samego typu. Sprawdź wskazanie na metalowej powierzchni.

- **ŁAŃCUCH, ZĘBATKI I PIERŚCIENIE ŁAŃCUCHA:** Postępować zgodnie z instrukcjami dostarczonymi przez producenta.
- **BATERIE I AKUMULATORY:** Wymienić na ten sam typ. Sprawdź oznaczenie na zewnętrznej powierzchni.

⚠ Należy pamiętać, że niestosowanie oryginalnych części może spowodować uszkodzenia nieobjęte gwarancją.

PO UPADKU, UDERZENIU LUB ZDERZENIU

W razie upadku, uderzenia lub zderzenia należy najpierw upewnić się, że można kontynuować jazdę na rowerze. W razie obrażeń nie korzystaj z roweru i w razie potrzeby poproś o pomoc medyczną.

Jeśli możesz kontynuować jazdę, sprawdź rower, aby upewnić się, że jest w idealnym stanie technicznym:

- Sprawdź, czy koła są dobrze zamocowane i czy obręcze znajdują się na środku ramy i widelca. Obróć koła. Jeśli nie można ich wyśrodkować na miejscu, ponieważ szczelina jest zbyt mała, oddziel hamulce od obręczy, aby mogła się swobodnie poruszać.

⚠ W takim przypadku należy pamiętać, że skuteczność hamowania będzie mniejsza.

- Sprawdź, czy kierownica lub przód ramy nie są skrzywione lub złamane. Sprawdź, czy przód jest mocno osadzony na widelcu, trzymając przednie koło mocno między nogami i próbując skrócić kierownicę względem przedniego koła.
- Sprawdź, czy łańcuch jest prawidłowo założony. Jeśli rower przewrócił się na skrzynię biegów, sprawdź, czy działa ona prawidłowo. Poproś o pomoc w umieszczeniu roweru na siodełku i zmianie biegów. Gdy łańcuch pasuje do największej zębatki, sprawdź odległość między zębatką a szprychami. Jeśli przerzutka lub suport są wygięte, pierwsza z nich może utknąć na szprychach - niebezpieczeństwo upadku! Przerzutka, tylne koło lub rama mogą być uszkodzone. Sprawdź przerzutkę. Jeśli się przesunęła, łańcuch może spaść z przerzutki. Przełożenie roweru stanie się mniej efektywne (patrz również rozdział "Trakcja").
- Sprawdź siodełko, górną rurę lub obudowę suportu, aby upewnić się, że nie ma żadnych usterek.
- Lekko unieś rower i pozwól mu upaść na ziemię. Jeśli słychać odgłosy, sprawdź rower pod kątem poluzowanych śrub.
- Ponownie sprawdź cały rower pod kątem wygięć, zużycia wykończenia lub pęknięć.
- Jeśli podczas kontroli nie wykryto żadnych problemów, należy ponownie ostrożnie jeździć. Nie należy gwałtownie hamować, przyspieszać ani pedałowac podczas jazdy pod górę. Jeśli nie masz pewności, poczekaj, aż podjedzie po Ciebie samochód, zamiast ryzykować wypadek. Po powrocie do domu należy ponownie dokładnie sprawdzić rower. W razie wątpliwości lub pytań należy skontaktować się z najbliższym warsztatem BH!

⚠ Wygiętych części aluminiowych nie wolno prostować, tzn. nie wolno ich naprawiać. Nawet później istnieje wysokie ryzyko pęknięcia, szczególnie w przypadku widelca, kierownicy, przedniej części, łańcuchów i pedałów. Dla większego bezpieczeństwa należy je wymienić.

04 OSTRZEŻENIA DOTYCZĄCE UŻYTKOWANIA

MAKSYMALNY ROZMIAR OPONY

W przypadku montażu opony o innym rozmiarze należy sprawdzić i upewnić się, że między oponą a innymi częściami ramy i widelca jest co najmniej 6 mm odstępu.

MINIMALNA I MAKSYMALNA DŁUGOŚĆ WKŁADANIA SZTYCY SIEDZENIA

Nieprzestrzeganie maksymalnych i minimalnych wymiarów wkładania sztycy podanych w niniejszej instrukcji może spowodować efekt dźwigni na ramie. Wywierany nacisk może uszkodzić ramę i spowodować poważne wypadki. Gwarancja nie obejmuje szkód powstałych w wyniku nieprzestrzegania tych wskazówek.

MAKSYMALNA DŁUGOŚĆ WIDELCA (OD OSI DO KORONY)

Należy przestrzegać maksymalnej długości między osią widelca a dolną częścią rury sterowej (od osi do korony). W przypadku nieprzestrzegania tej maksymalnej długości rama może ulec uszkodzeniu z powodu wytrzymania większego obciążenia niż to, do którego została zaprojektowana, co może spowodować poważne wypadki.

MAKSYMALNA LICZBA PODKŁADEK KIEROWNICZYCH

Niniejsza instrukcja określa maksymalną liczbę podkładek kierowniczych, które można zamontować pod wspornikiem kierownicy. W przypadku nieprzestrzegania tej maksymalnej liczby, materiały mogą ulec uszkodzeniu z powodu wytrzymania większego obciążenia niż to, do którego zostały zaprojektowane, co może spowodować poważne wypadki.

POZYCJA WAŁKA W RURZE WIDELCA

Nad wspornikiem kierownicy nie wolno montować żadnych elementów dystansowych. W przeciwnym razie materiały mogą ulec uszkodzeniu z powodu większego obciążenia niż to, do którego zostały zaprojektowane, co może spowodować poważne wypadki.

PRZEZNACZENIE

Każdy rower został zaprojektowany zgodnie z określonym przeznaczeniem. Modele opisane w niniejszej instrukcji spełniają wymagania związane z ich przeznaczeniem:

Odnoszą się one do warunków gwarantujących prawidłowe funkcjonowanie roweru, takich jak jazda po trudnych szlakach, nieutwardzonych ścieżkach i trudnym terenie oraz szlakach wymagających umiejętności technicznych. Maksymalna wysokość skoku i/lub upadku wynosi 61 cm (24").

05 OSTRZEŻENIA DOTYCZĄCE KORZYSTANIA Z ELEKTRYCZNEGO SYSTEMU WSPOMAGANIA

OCHRONA I INSTRUKCJE DOTYCZĄCE UŻYTKOWANIA URZĄDZEŃ ELEKTRYCZNYCH I BATERII

Wszystkie produkty i części BH zostały zaprojektowane tak, aby były odporne na zachlapanie płynami i deszcz. Jednak niektóre praktyki mogą spowodować uszkodzenie części i zwarcia. Nie należy wykonywać następujących czynności:

- Myć rower za pomocą urządzeń ciśnieniowych.
- Używać roweru w niekorzystnych warunkach pogodowych.
- Transportować rower na zewnątrz pojazdu podczas deszczu.
- Narażać akumulatorów na działanie bardzo wysokich temperatur. Jeśli temperatura przekroczy 70°C, może to spowodować wycieki i ryzyko pożaru.
- Nieprzestrzeganie temperatury roboczej, zakresu przechowywania i ładowania roweru.

ZALECENIA DOTYCZĄCE MAKSYMALIZACJI ŻYWOTNOŚCI BATERII

Aby maksymalnie wydłużyć żywotność baterii, zalecamy następujące czynności:

- Ładuj urządzenie na płaskiej i stabilnej powierzchni.
- Upewnij się, że urządzenie nie jest narażone na bezpośrednie działanie promieni słonecznych.
- Upewnij się, że w pobliżu nie ma dzieci ani zwierząt.
- Upewnij się, że nie pada deszcz ani nie jest wilgotno.
- Miejsce musi być dobrze wentylowane i suche.
- Temperatura musi wynosić od 15 do 25°C.
- Nie używaj akumulatora naładowanego poniżej 10%. Poniżej tego poziomu naładowania żywotność ogniw może ulec skróceniu.

 Wszelkie nieautoryzowane manipulacje komponentami systemu elektrycznego mogą spowodować poważne wypadki i unieważnienie gwarancji.

OSTRZEŻENIA DOTYCZĄCE UŻYTKOWANIA BATERII

Niewłaściwe użytkowanie baterii może spowodować uszkodzenia i poważne wypadki. Aby temu zapobiec, należy przestrzegać następujących zaleceń:

- Zawsze używaj oryginalnej ładowarki.
- Nigdy nie pozostawiaj baterii w pobliżu źródeł ciepła.
- Nie podgrzewaj baterii ani nie wrzucaj jej do ognia.

- Nie dopuszczać do kontaktu złączy akumulatora z metalowymi przedmiotami.
- Nie zanurzać akumulatora w wodzie i zapobiegać jego zachlapaniu i zawilgoceniu.
- Nie uderzać ani nie wiercić otworów w akumulatorze.
- Upewnić się, że w przypadku wycieku płyn z akumulatora nie dotknie rąk ani oczu.
- Nie używać, jeśli widoczne są zewnętrzne oznaki uszkodzenia.
- Akumulator czyścić wyłącznie suchą lub wilgotną ściereczką.

NIEPRAWIDŁOWE ŚRODOWISKA ŁADOWANIA I ROZŁADOWYWANIA ORAZ ROZWIĄZANIA

Opisane poniżej gorące i zimne środowiska mogą prowadzić do przejścia ładowania w tryb czuwania lub uśpienia bez pełnego naładowania akumulatora.

- **Zimowe rozładowanie w trybie uśpienia lub DUT (Discharge Under Temperature):** Rozładowanie akumulatora spowoduje przejście w tryb głębokiego uśpienia, jeśli temperatura spadnie poniżej -20°C , zatrzymując działanie systemu wspomagania pedałowania i chroniąc akumulator. W takich przypadkach tryb uśpienia zostanie automatycznie wyłączony, gdy temperatura akumulatora przekroczy -20°C .
- **Tryb uśpienia ładowania zimowego lub CUT (Charge Under Temperature):** Ładowanie akumulatora przejdzie w tryb uśpienia, jeśli temperatura spadnie poniżej 0°C . Jeśli ładowanie rozpocznie się, a temperatura spadnie poniżej tego poziomu z powodu nocnego chłodzenia lub innych czynników, ładowanie zostanie zatrzymane, a tryb uśpienia zostanie aktywowany w celu ochrony akumulatora. W takich przypadkach tryb uśpienia zostanie automatycznie wyłączony, gdy temperatura akumulatora przekroczy 0°C .
- **Hałas telewizorów/radia/komputerów:** Ładowanie w pobliżu telewizorów, radiodbiorników lub podobnych urządzeń może powodować wyładowania elektrostatyczne, migotanie obrazu i inne zakłócenia. W takim przypadku należy ładować akumulator w miejscu oddalonym od telewizora lub radia (np. w innym pomieszczeniu).

RECYKLING

Akumulatory jonowo-litowe mogą być poddawane recyklingowi, ale mogą być szkodliwe dla środowiska, jeśli nie zostaną odpowiednio zagospodarowane po zakończeniu okresu eksploatacji. Po zakończeniu okresu użytkowania należy wykonać następujące czynności:

- Sklasyfikuj i poddaj recyklingowi każdy element elektryczny w miejscu przygotowanym do zrównoważonego recyklingu takich części.
- Sprawdź i upewnij się, że obowiązujące w Twoim kraju przepisy dotyczące baterii są przestrzegane.

SILNIK

Silnik prądu stałego znajduje się na osi łożyska suportu. Podobnie jak w przypadku każdej innej części roweru, żywotność silnika zależy od sposobu jego użytkowania. W normalnych warunkach silnik może wytrzymać od 10 do 20 lat lub przejechać do 100 000 km.

06 DZIAŁANIE SYSTEMU WSPOMAGANIA PEDAŁOWANIA

SKŁADNIKI SYSTEMU WSPOMAGANIA RUCHU PEDAŁÓW

System wspomagania pedałowania BH Bikes składa się z następujących elementów:

- **A.** Silnik, który napędza rower.
- **B. Jednostka sterująca (SW-EN600-L),** która m.in. umożliwia wybór trybu wspomagania. Jednostka sterująca (SW-EN600-L), która umożliwia między innymi wybór trybu wspomagania.
- **C.** Akumulator, który zasila silnik i może być umieszczony w różnych miejscach.
- **D.** Czujnik momentu obrotowego, który odczytuje siłę wywieraną na pedał przez użytkownika.

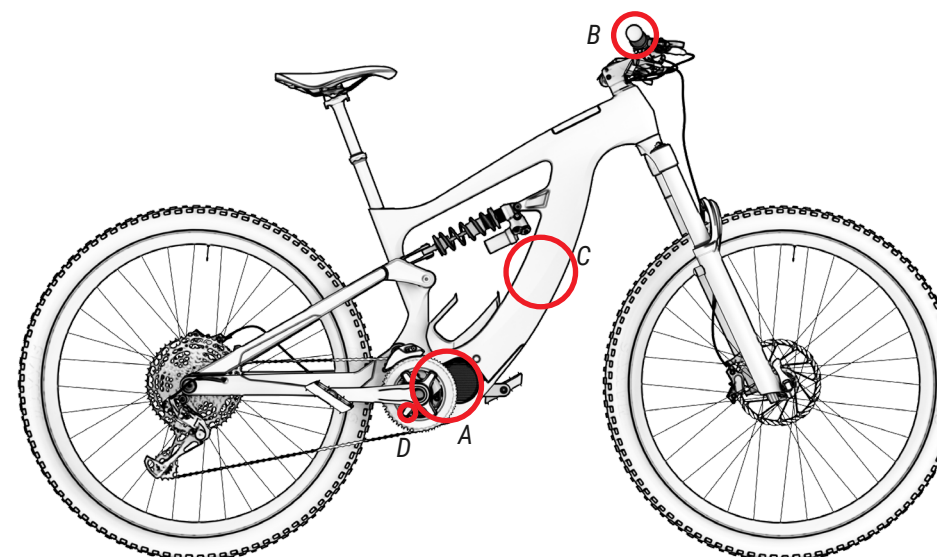

SYSTEM WSPOMAGANIA PEDAŁOWANIA

System wspomagania pedałowania został zaprojektowany w celu zapewnienia optymalnej mocy wspomagania. Zapewnia on wspomaganie w standardowym zakresie, w oparciu o takie czynniki, jak siła pedałowania, prędkość roweru i przełożenie. System nie zapewnia wspomaganie w następujących sytuacjach:

- Jeśli panel sterowania jest wyłączony.
- Podczas jazdy z prędkością 25 km/h lub większą.
- Jeśli użytkownik nie pedałuje, a funkcja przepustnicy zostanie zwolniona przy prędkości 6 km/h.
- Jeśli nie ma pozostałej pojemności akumulatora.
- Jeśli wybrany tryb wspomagania to 0% wspomaganie.

WŁĄCZANIE I WYŁĄCZANIE SYSTEMU WSPOMAGANIA PEDAŁOWANIA

System wspomagania pedałowania włącza się za pomocą przycisku zasilania znajdującego się w górnej części jednostki sterującej (patrz dolna ilustracja). Jednokrotne naciśnięcie przycisku zasilania spowoduje uruchomienie systemu. Diody LED na jednostce sterującej zaświecą się, wskazując, że system został włączony.

Podobnie, aby wyłączyć system, należy przytrzymać przycisk zasilania przez 3 sekundy. Diody LED na jednostce sterującej zgasną, wskazując, że system został odłączony.

- ⚠ Po włączeniu systemu należy zachować ostrożność podczas rozpoczynania jazdy bez sprawdzania trybu wspomagania. Domyślnie urządzenie uruchamia się w trybie wspomagania wybranym przed jego ostatnim wyłączeniem.
- ⚠ Po włączeniu systemu należy odczekać 3 sekundy przed rozpoczęciem pedałowania. Podczas tego 3-sekundowego okresu system wspomagania inicjalizuje i kalibruje czujnik momentu obrotowego. Jeśli nie odczekasz i zaczniesz pedałować przed zakończeniem tego okresu, może to osłabić wspomaganie, a na wyświetlaczu może nawet pojawić się kod błędu 14 (patrz sekcja Kody błędów). Aby rozwiązać ten problem, należy wyłączyć i ponownie uruchomić system bez naciskania pedałów podczas 3-sekundowego okresu.

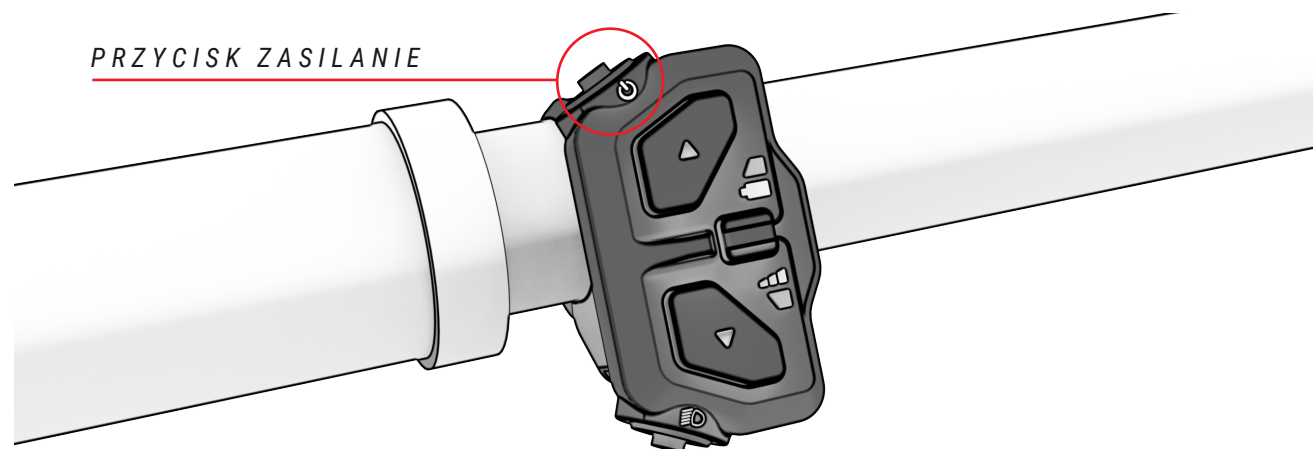

CZĘŚCI JEDNOSTKI STERUJĄCEJ

Ogólna jednostka sterująca SW-EN600-L znajduje się po lewej stronie kierownicy obok uchwytu. Jednostka sterująca składa się z 6 części:

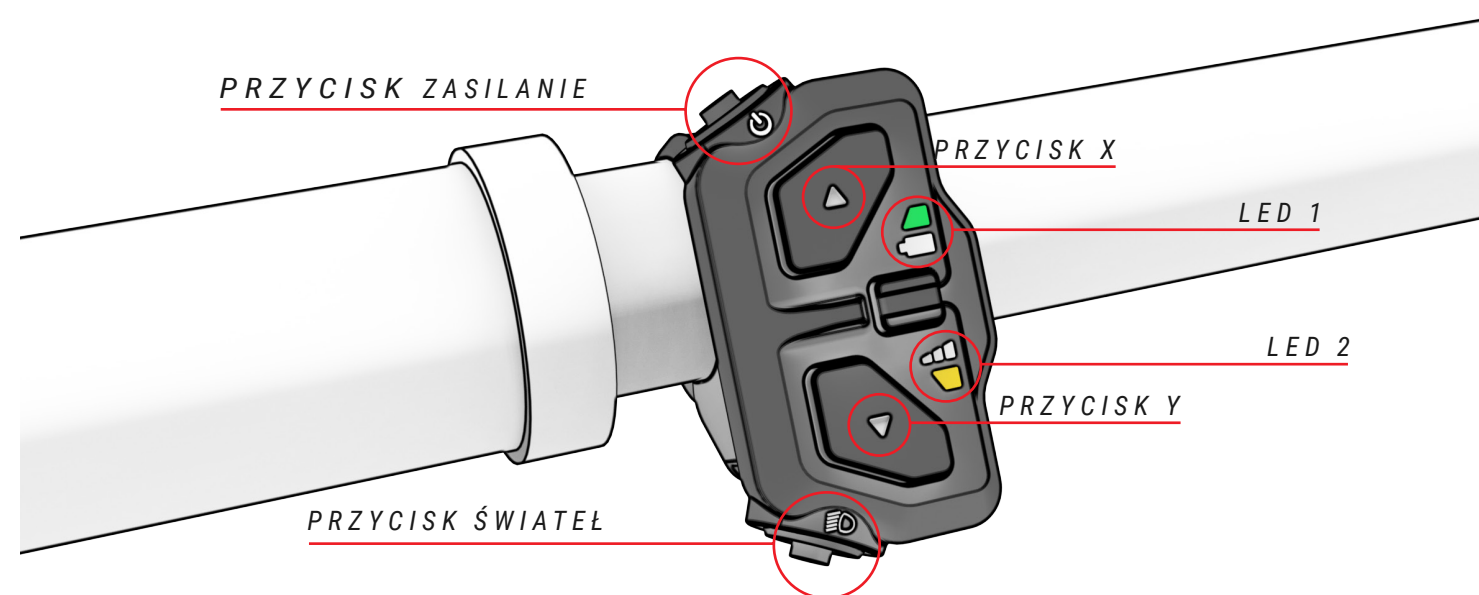

Niniejsza instrukcja przedstawia tylko główne szczegóły jednostki sterującej SW-EN600-L. Szczegółowe informacje można znaleźć w instrukcji obsługi urządzenia Shimano:

<https://si.shimano.com/en/pdfs/um/0NM0A/UM-0NM0A-000-ENG.pdf>



TYP WSPOMAGANIA

System wspomagania pedałowania oferuje różne tryby wspomagania, a oto jak się po nich poruszać:

- Tryb Boost: Użyj tego trybu, gdy chcesz uzyskać maksymalną moc z systemu.
- Trail Mode: Używaj tego trybu, gdy chcesz uzyskać progresywną moc w oparciu o wysiłek pedałowania.
- Tryb Eco: Używaj tego trybu, gdy chcesz przejechać jak najdłuższy dystans bez wspomagania.
- No Assist: Ten tryb służy do jazdy bez wspomagania pedałowania. Nadal można korzystać z innych funkcji jednostki sterującej.

Walk Assist: Tego trybu należy używać, gdy potrzebna jest pomoc w transporcie roweru, gdy nie jest on używany do jazdy.

Aby przełączać się między trybami wspomagania, naciskaj przycisk (X) w celu zwiększenia poziomu wspomagania i przycisk (Y) w celu jego zmniejszenia. Dolna dioda LED zmieni kolor, wskazując wybrany tryb wspomagania.

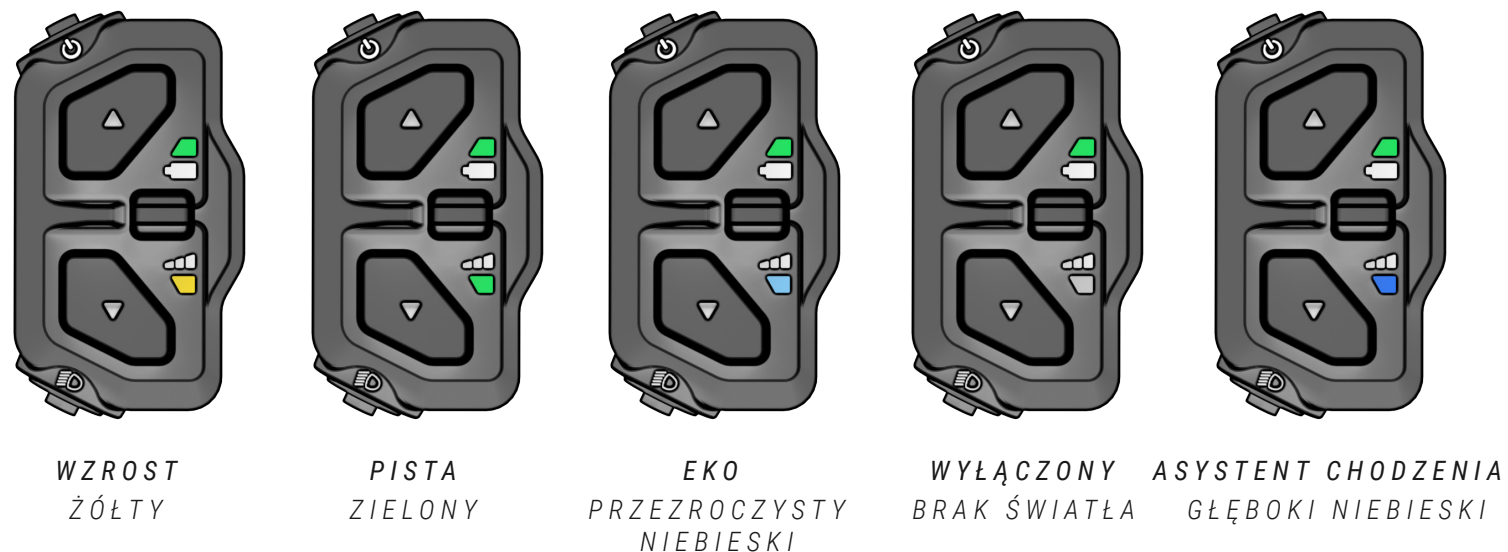

ROZPOCZĘCIE PEDAŁOWANIA

Użytkownik powinien ustawić się na siodełku i mocno chwycić kierownicę przed naciśnięciem pedałów. Należy zwrócić szczególną uwagę na rozpoczęcie pedałowania w trybie z wyższym wspomaganie (tryb TRACK i BOOST), ponieważ silnik zareaguje z maksymalną siłą, stwarzając ryzyko utraty kontroli. Aby ułatwić przyspieszanie, silnik zapewnia dodatkową siłę początkową zaraz po rozpoczęciu pedałowania. Dzięki temu wysiłek wymagany do wprawienia roweru w ruch jest minimalny, co pomaga szybciej i bezpieczniej włączyć się do ruchu drogowego.

- ! "Rozpocznij pedałowanie na niższym biegu (wyższy bieg) i w trybie niższego wspomaganie (tryb ECO). Oprócz większej kontroli i bezpieczeństwa na rowerze, będzie to wymagało mniejszego zużycia energii, a tym samym zapewni większy zasięg. Zaleca się, aby rozpoczynanie jazdy w trybie wyższego wspomaganie (tryby TRACK i BOOST) mogło stanowić zagrożenie dla bezpieczeństwa użytkownika.
- ! Gdy użytkownik pcha rower, idąc obok niego, powinien upewnić się, że system jest wyłączony.

Aby wydłużyć żywotność akumulatora i zapobiec jego całkowitemu rozładowaniu, które mogłoby go uszkodzić, tryby wspomaganie są ograniczone w zależności od poziomu naładowania akumulatora:

- Akumulator naładowany powyżej 20%: dostępne jest 100% maksymalnego poziomu wspomaganie.
- Bateria naładowana od 10 do 20%: poziom wspomaganie ograniczony do 50% maksymalnego poziomu wspomaganie.
- Bateria naładowana od 5 do 10%: poziom wspomaganie ograniczony do 25% maksymalnego poziomu wspomaganie.
- Bateria naładowana od 1 do 5%: wspomaganie nie jest dozwolone. Można włączyć tylko światła.

WSKAŹNIK POZIOMU NAŁADOWANIA AKUMULATORA

Pełne naładowanie akumulatora zapewnia zasięg do 155 km. Poziom naładowania baterii może być wyświetlany na trzy różne sposoby: za pośrednictwem jednostki sterującej, wewnętrznej baterii lub urządzenia Garmin. We wszystkich przypadkach wskaźnik poziomu naładowania akumulatora pokazuje szacunkową pozostałą pojemność akumulatora:

- **Pilot zdalnego sterowania:** Górna dioda LED na jednostce sterującej wskazuje poziom naładowania w zależności od koloru i tego, czy miga:

TRYB WSPOMAGANIA CHODZENIA

Jednostka sterująca zmieni kolor na ciemnoniebieski. Gdy tryb jest aktywny, zwolnij i ponownie naciśnij przycisk Y, aby rozpocząć wspomaganie. Aby uzyskać pomoc, należy przytrzymać przycisk, a aby ją zatrzymać, należy go zwolnić.

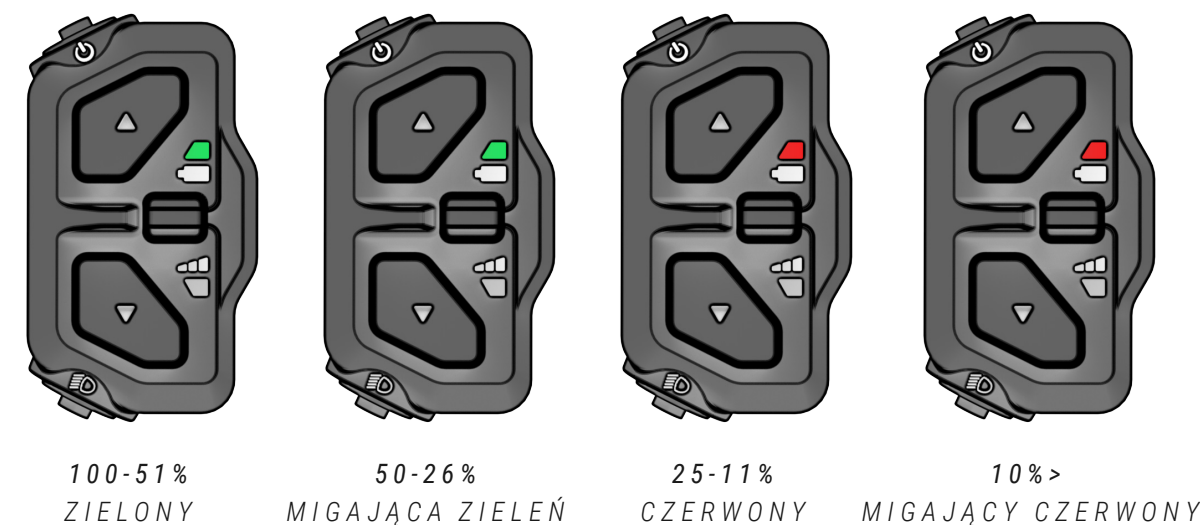
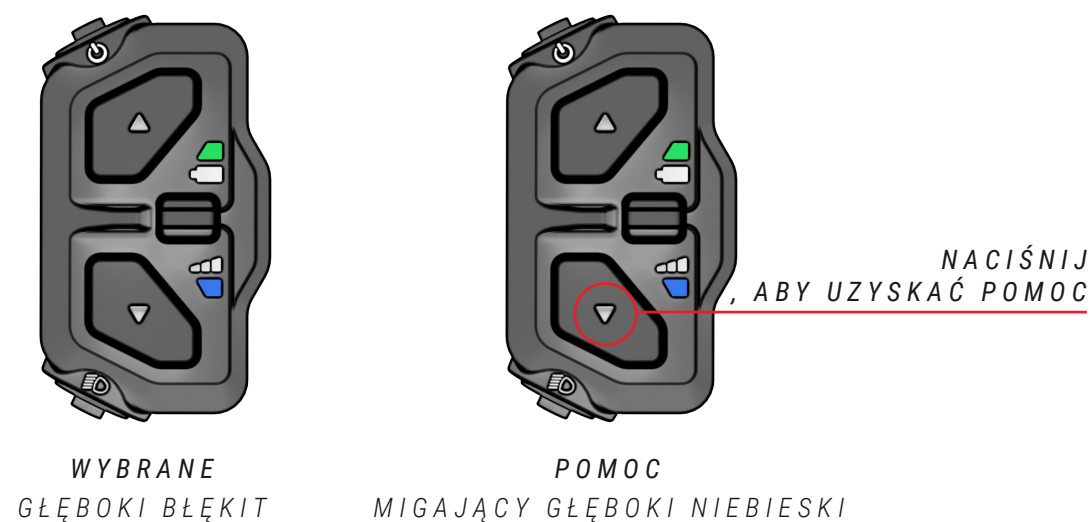

- ! Zasięg systemu będzie się różnić w zależności od, między innymi, następujących warunków jazdy: częste ruszanie i zatrzymywanie, przełożenie skrzyni biegów, strome wzniesienia, złe warunki drogowe, ciężkie ładunki, silny wiatr, niska temperatura otoczenia, pogorszenie stanu akumulatora, korzystanie ze zintegrowanego oświetlenia, niewłaściwe ciśnienie w oponach, łańcuch lub regulacja hamulców

- **Bateria:** przycisk znajdujący się w górnej części baterii ma pierścień LED, który wskazuje poziom naładowania baterii, wyświetlając różne kolory:

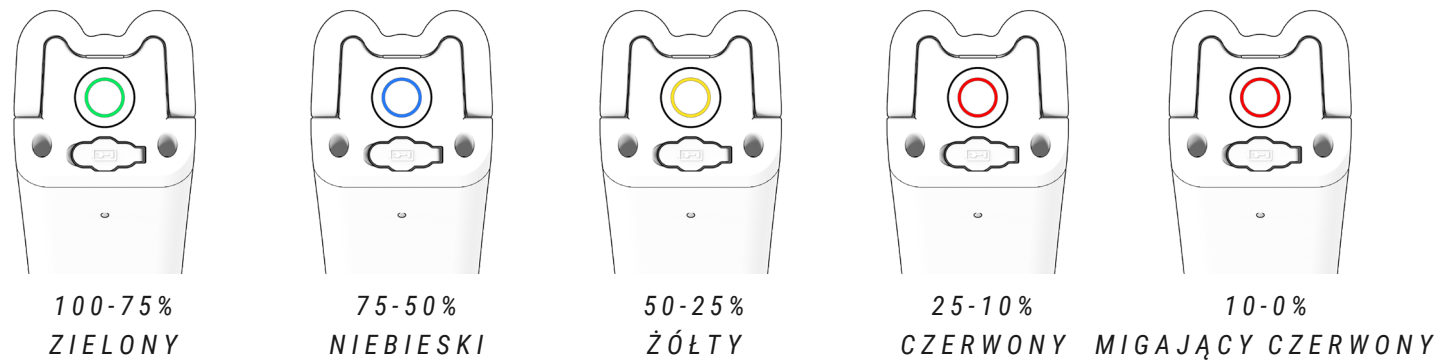

- **Urządzenie Garmin:** Urządzenia Garmin umożliwiają również wyświetlanie poziomu naładowania baterii w ich własnym interfejsie:



WYŚWIETLANIE POZIOMU NAŁADOWANIA BATERII XPRO+

Zewnętrzna bateria XPRO zwiększa zasięg ze standardowych 130 km do 175 km. Naciśnięcie przycisku baterii XPRO spowoduje podświetlenie pierścienia wokół niego. Pierścień ten będzie wskazywał, w zależności od wyświetlanego koloru, procentowy zakres baterii, w którym aktualnie znajduje się XPRO. Zielony 100-75%, niebieski 75-50%, żółty 50-25%, czerwony 25-10% i migający czerwony 10-0%.

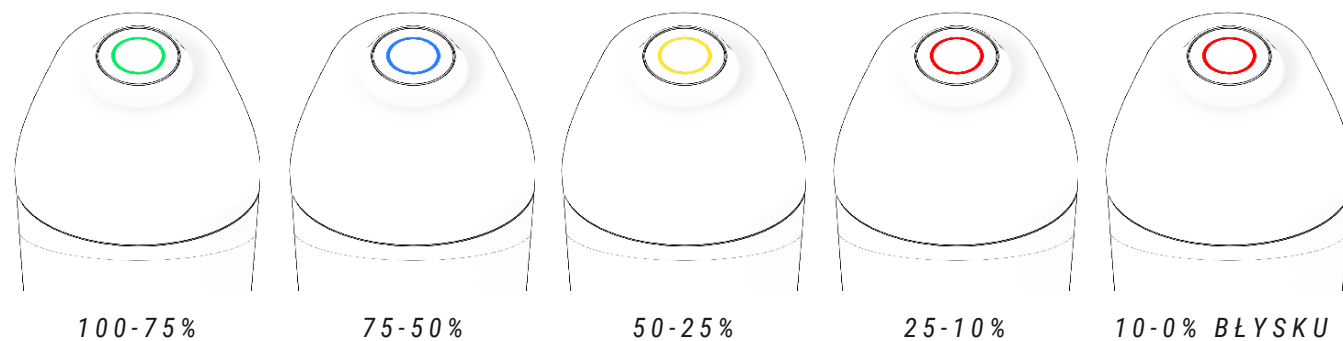

ŁADOWANIE BATERII

Dzięki zaawansowanej technologii jonowo-litowej nie trzeba czekać na całkowite rozładowanie baterii przed podłączeniem jej do ładowarki. Podobnie nie jest konieczne naładowanie jej do 100% przed ponownym użyciem. Należy jednak pamiętać, że w celu osiągnięcia maksymalnego zasięgu zaleca się pełne naładowanie akumulatora.

Akumulator można ładować zarówno wewnątrz roweru, jak i po wyjęciu go z ramy. Poniżej przedstawiono kroki prawidłowego ładowania akumulatora w obu przypadkach:

AKUMULATOR I ŁADOWARKA

Akumulator zamontowany w urządzeniu BH zawiera ogniwa litowo-jonowe, reprezentujące najbardziej zaawansowaną technologię pod względem gęstości energii (energia zmagazynowana na kilogram masy i centymetr sześcienny objętości).

Akumulatory litowo-jonowe mają następujące właściwości:

Ich wydajność spada w ekstremalnie gorącym lub zimnym otoczeniu.

Dodatkową cechą akumulatorów litowo-jonowych BH jest brak "efektu pamięci" i brak wpływu na niecałkowite rozładowanie.

Naturalnie i stopniowo tracą ładunek podczas użytkowania. Bateria może być w pełni rozładowana (100%) około 500 razy, przy maksymalnym pogorszeniu stanu baterii wynoszącym 20%. W przypadku częściowego rozładowania brana jest pod uwagę tylko rozładowana część. Na przykład, jeśli naładujemy baterię za każdym razem, gdy jej poziom naładowania spadnie o 25%, możemy naładować ją do 100% jej początkowej pojemności do 2000 razy. Podsumowując, gwarantowana trwałość akumulatora przy maksymalnej degradacji wynoszącej 20% wynosi co najmniej 20 000 km.

ŁADOWANIE Z PORTU ŁADOWANIA W WAHACZU

1. WYŁĄCZ SYSTEM WSPOMAGANIA PEDAŁOWANIA

2. OTWORZYĆ ZAŚLEPKĘ PORTU ŁADOWANIA W WAHACZU

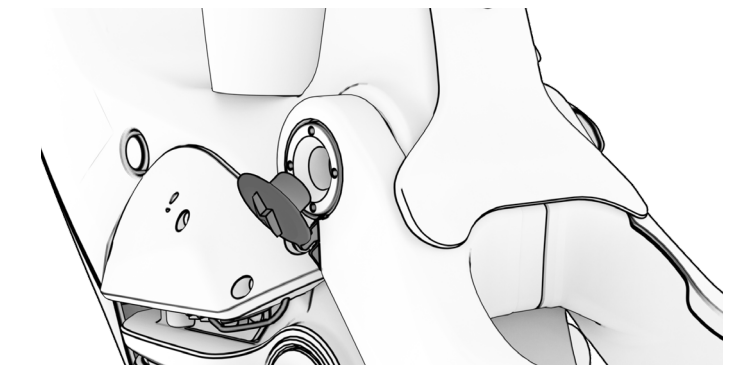
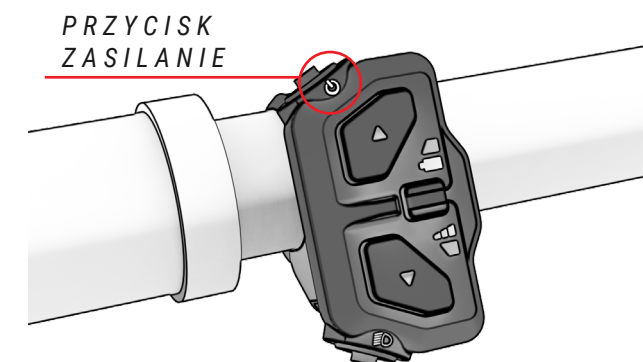

3. PODŁĄCZ ŁADOWARKĘ NAJPIERW DO PORTU ŁADOWANIA, A NASTĘPNIE DO GNIAZDA ZASILANIA.

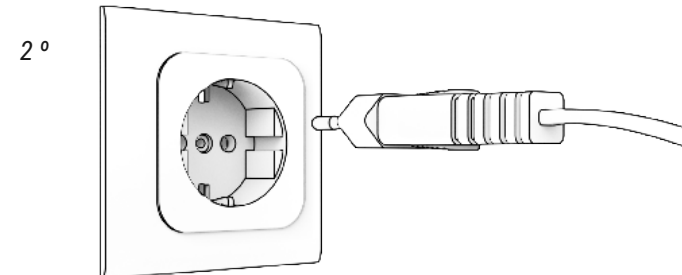
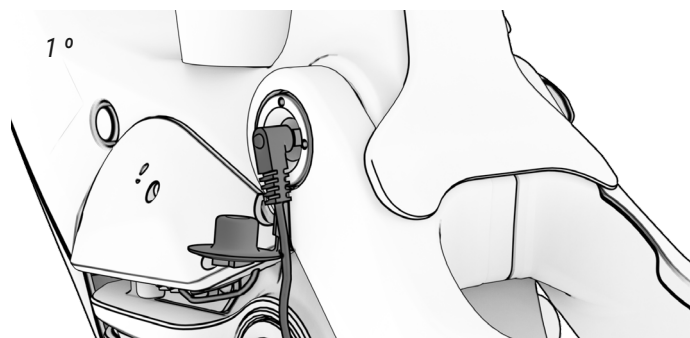

4. WYŚWIETLANIE STANU NAŁADOWANIA I BŁĘDÓW



■ 100%
NAŁADOWANIA
■ TRYB
GOTOWOŚCI
(FLASH)

■ ŁADOWANIE
■ BŁĄD
(FLASH)

5. ZAWSZE NAJPIERW ODŁĄCZAJ ŁADOWARKĘ OD PORTU ŁADOWANIA, A NASTĘPNIE OD ŹRÓDŁA ZASILANIA.

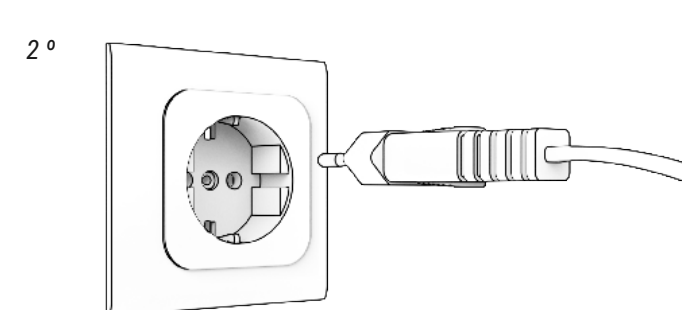
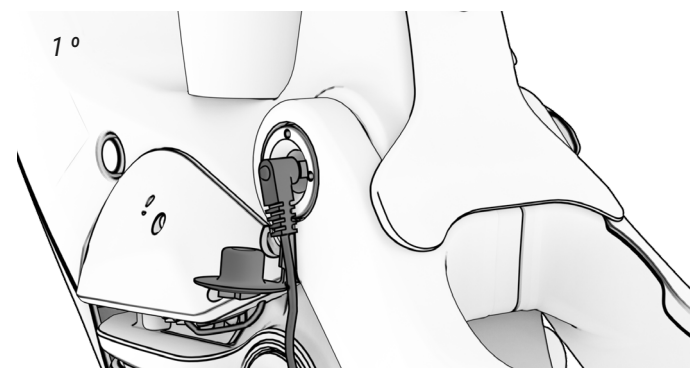

6. ZAMKNAĆ ZAŚLEPKĘ PORTU ŁADOWANIA W WAHACZU

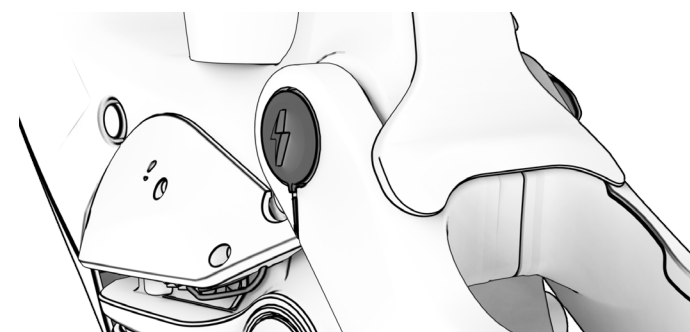

ŁADOWANIE Z PORTU ŁADOWANIA AKUMULATORA.

1. WYŁĄCZ SYSTEM WSPOMAGANIA PEDALOWANIA.

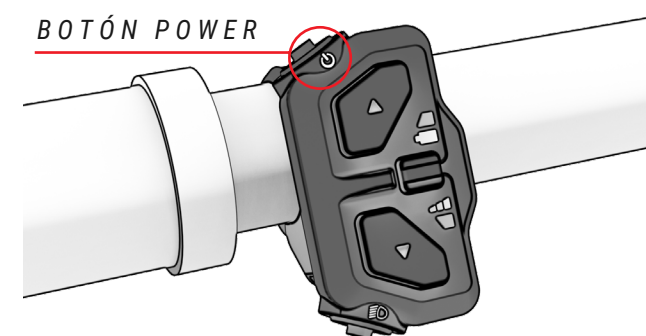

2. OTWORZYĆ POKRYWĘ RAMKI, KTÓRA ZAPEWNIĄ DOSTĘP DO AKUMULATORA

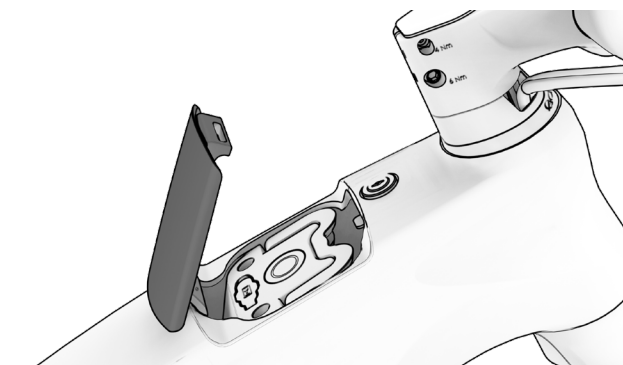

3. PODNIEŚ UCHWYT, ABY GO WYJĄĆ LUB POZOSTAWIĆ WEWNĄTRZ RAMY.

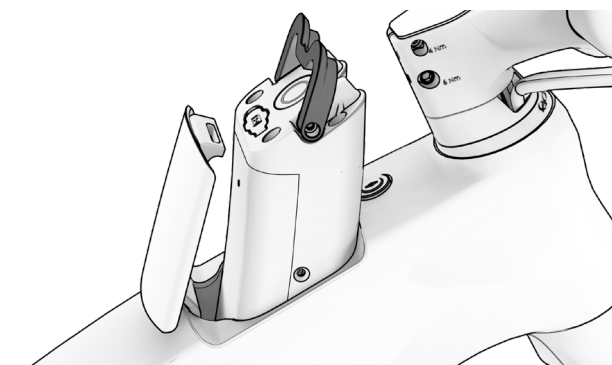

3. PODNIEŚ ZATYCZKĘ PORTU ŁADOWANIA.



4. PODŁĄCZ ŁADOWARKĘ NAJPIERW DO AKUMULATORA, A NASTĘPNIE DO GNIAZDA ZASILANIA.

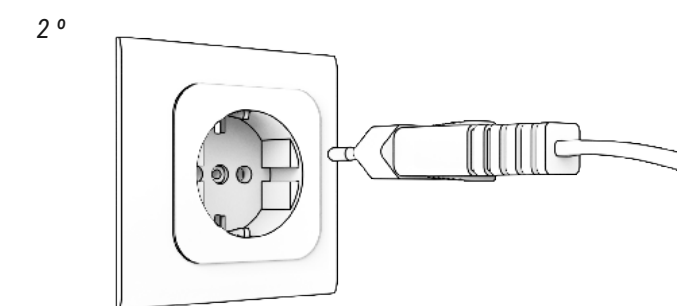
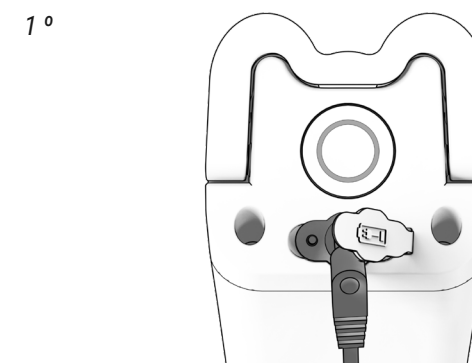

5. WYŚWIETLANIE STANU NAŁADOWANIA I BŁĘDÓW

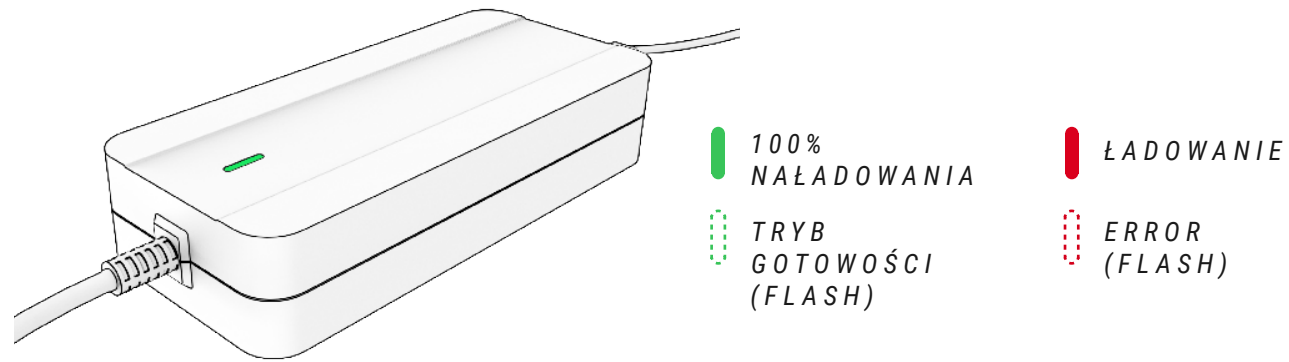

6. ZAWSZE NAJPIERW ODŁĄCZAJ ŁADOWARKĘ OD AKUMULATORA, A NASTĘPNIE OD ŹRÓDŁA ZASILANIA.

1°



2°

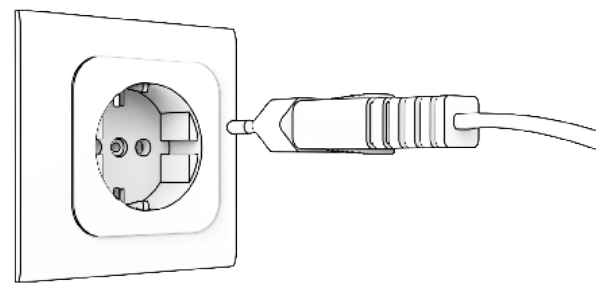

7. ZAMKNAĆ ZAŚLEPKĘ PORTU ŁADOWANIA AKUMULATORA



8. WŁÓŻ AKUMULATOR DO RAMKI I ZAMKNIJ GÓRNĄ POKRYWĘ.

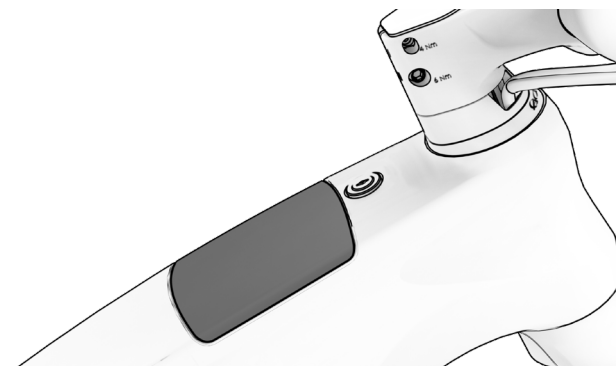

- ⚠ Nigdy nie ładuj ani nie używaj uszkodzonego akumulatora.
- ⚠ Zachowaj ostrożność i nie dotykaj ładowarki podczas procesu ładowania. Może się ona bardzo nagrzewać, zwłaszcza w wysokich temperaturach otoczenia.
- ⚠ Jeśli podczas ładowania akumulatora dojdzie do awarii, należy odłączyć wtyczkę zasilania ładowarki od gniazdka i poczekać, aż akumulator ostygnie.
- ⚠ Nigdy nie dotykaj wtyczki zasilania, wtyczki ładowania ani styków mokrymi rękami.
- ⚠ Przed włożeniem akumulatora do roweru upewnij się, że na stykach akumulatora nie ma żadnych ciał obcych.
- ⚠ Nie podłączaj wtyczki zasilania ładowarki do akumulatora lub portu ładowania roweru, jeśli są one mokre lub wilgotne. Wtyczkę zasilania należy podłączyć dopiero po całkowitym wyschnięciu akumulatora lub portu ładowania roweru.
- ⚠ Nie należy przykładać nadmiernej siły do wtyczki zasilania ani ciągnąć za przewód, gdy wtyczka zasilania jest podłączona do akumulatora.
- ⚠ Przed wyjęciem akumulatora z miejsca na rowerze należy wyłączyć system wspomagania pedałowania.
- ⚠ Akumulator należy wyjmować obiema rękami, uważając, aby go nie upuścić. Upuszczenie akumulatora na stopę może spowodować obrażenia ciała i uszkodzenie akumulatora

AKUMULATOR XPRO+

LT Dodatkowy lub rozszerzony akumulator XPRO pozwala zwiększyć zasięg roweru. Jest to zewnętrzna bateria 180 Wh w kształcie bidonu, która pasuje do specjalnego uchwytu na bidon, który musi zostać zainstalowany i podłączony do systemu przez autoryzowany sklep. Po zainstalowaniu uchwytu na butelkę, zewnętrzna bateria łączy się z systemem po prostu poprzez włożenie jej do uchwytu na butelkę. Innymi słowy, jest to bateria Plug&Ride, która nie wymaga żadnego dodatkowego połączenia ani pracy do działania.

- ⚠ Akumulator XPro+ przeznaczony do zasilania silników Shimano nie jest kompatybilny z akumulatorami XPro przeznaczonymi do silników BH.

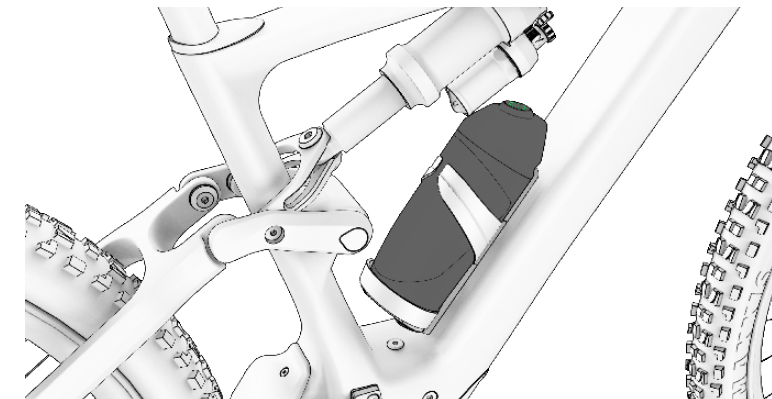

ŁADOWANIE I ROZŁADOWYWANIE AKUMULATORA XPRO

Akumulator XPro będzie ładowany tylko wtedy, gdy znajduje się w uchwycie na bidon XPro, rower jest ładowany, a pilot iRemote jest włączony. Po rozpoczęciu procesu ładowania, jeśli poziom naładowania baterii wewnętrznej spadnie poniżej 15%, wyświetlacz nie włączy się. Podczas ładowania, jeśli bateria XPro jest podłączona, a bateria wewnętrzna osiągnie poziom 15% naładowania, będą one ładowane równolegle. System automatycznie przełączy się między dwoma akumulatorami (podczas przełączania między akumulatorami nastąpi 2-3 sekundowa przerwa).

Podczas jazdy na rowerze bateria XPro i bateria wewnętrzna rozładowują się równolegle, dopóki poziom naładowania baterii wewnętrznej jest niższy niż 80%, zapewniając wspomaganie do 100%, dopóki poziom naładowania baterii nie osiągnie 0%

UCHWYT NA BIDON XPRO+

Uchwyt na bidon zawiera złącze, które zostało zaprojektowane tak, aby było wodoodporne, zapewniając w ten sposób ochronę systemu. Dlatego użytkownik może zamontować konwencjonalną butelkę na wodę w uchwycie na butelkę lub pozostawić ją pustą.

TRYBY OSZCZĘDZANIA ENERGII

Akumulator został zaprojektowany tak, aby zapewnić długą żywotność dzięki trybom oszczędzania energii, które zapobiegają nieefektywnemu zużyciu akumulatora:

- **Tryb transportowy:** W celu zminimalizowania wewnętrznego zużycia energii podczas transportu roweru z fabryki do sklepu, akumulator znajduje się w trybie transportowym. Użytkownik może na stałe wyłączyć tryb transportowy poprzez pełne naładowanie akumulatora przed pierwszym użyciem.

Jeśli akumulator nie jest w pełni naładowany, tryb transportowy nie zostanie wyłączony, lecz zostanie szybko włączony w celu zapewnienia ochrony. Należy pamiętać o pełnym naładowaniu akumulatora w celu trwałego wyłączenia trybu transportowego.

- **Tryb gotowości:** Aby zminimalizować zużycie wewnętrzne, bateria automatycznie przechodzi w tryb czuwania. Dzieje się to automatycznie, gdy system nie wykryje ładowania, rozładowania lub komunikacji z akumulatorem przez okres 10 minut. Na przykład tryb ten automatycznie wyłączy jednostkę sterującą rowerem po 10 minutach bezczynności, jeśli użytkownik pozostawił ją włączoną po zaparkowaniu.

Użytkownik może wyjść z trybu czuwania, po prostu włączając sterownik roweru.

- **Głębokie uśpienie:** W celu ochrony baterii podczas długich okresów bezczynności lub przechowywania (na przykład w zimie), bateria automatycznie przechodzi w tryb Hibernacji lub Głębokiego Uśpienia. Dzieje się to automatycznie w następujących okolicznościach:
 - Jeśli poziom naładowania baterii jest mniejszy niż 1%, bateria przechodzi w tryb Hibernacji lub Głębokiego Uśpienia, gdy bateria znajduje się w trybie gotowości nieprzerwanie przez 10 minut.
 - Jeśli poziom naładowania baterii jest mniejszy niż 10%, bateria przechodzi w tryb Hibernacji lub Głębokiego Uśpienia, gdy bateria znajduje się w trybie gotowości nieprzerwanie przez 48 godzin.
 - Jeśli poziom naładowania baterii jest niższy niż 40%, tryb hibernacji lub głębokiego uśpienia jest aktywowany, gdy bateria znajduje się w trybie gotowości nieprzerwanie przez 3 dni.
 - Jeśli poziom naładowania baterii jest niższy niż 80%, tryb hibernacji lub głębokiego uśpienia jest aktywowany, gdy bateria znajduje się w trybie gotowości nieprzerwanie przez 5 dni.

Użytkownik może wyjść z trybu hibernacji lub głębokiego uśpienia, naciskając przycisk SOC (sprawdzanie poziomu naładowania) na baterii przez 5 sekund lub rozpoczynając ładowanie baterii za pomocą ładowarki. Zostaną wyświetlone dwa błyski wszystkich diod LED w trybie gotowości i jeden błysk w trybie hibernacji lub głębokiego uśpienia

APLIKACJA SHIMANO ETUBE PROJECT

Specjalna aplikacja Shimano Etube Project umożliwia między innymi dostosowanie poziomu wspomagania dla każdego trybu wspomagania pedałowania. Niniejsza instrukcja opisuje główne cechy i funkcje tej aplikacji. Więcej informacji można znaleźć w specjalnej instrukcji obsługi Shimano pod następującym linkiem:

<https://si.shimano.com/en/um/7J4MA>

Aplikacja ta służy również do aktualizacji oprogramowania sprzętowego komponentów i diagnozowania problemów w przypadku nieprawidłowości.

Aplikacja jest dostępna do pobrania zarówno w Google Play, jak i Apple Store. Po pobraniu wykonaj następujące kroki, aby rozpocząć korzystanie z niej:

- Otwórz aplikację na smartfonie.
- Zarejestruj swój rower elektryczny.
- Wybierz urządzenie do sparowania. Naciśnij przycisk na jednostce sterującej, aby aktywować połączenie, jeśli nie jest dostępne.
- Zarejestruj rower za pomocą wybranego hasła.

Po zakończeniu procesu rejestracji można zmienić poziom wspomagania pedałowania i skonfigurować maksymalnie dwa profile z określonymi ustawieniami wspomagania pedałowania dla każdego z nich. Profil 1 będzie domyślny, ale można przełączać się między profilami za pomocą samego wyświetlacza:

<https://si.shimano.com/en/pdfs/um/7J4MA/UM-7J4MA-008-ENG.pdf>

DZIAŁANIE Z URZĄDZENIEM GARMIN

Połączenie ANT+ z urządzeniem Garmin zapewnia dostęp do dodatkowych funkcji wyświetlania i sterowania.

Pas do pomiaru tętna łączy się z urządzeniem Garmin. Poniżej opisano kroki, które należy wykonać w celu połączenia pilota iRemote z urządzeniem Garmin.

Ilustracja w szóstym kroku pokazuje, że urządzenie Garmin może być używane do sprawdzania stanu akumulatora roweru i wybierania żądanego poziomu wspomagania pedałowania.

1. NACIŚNIJ "DODAJ CZUJNIK".

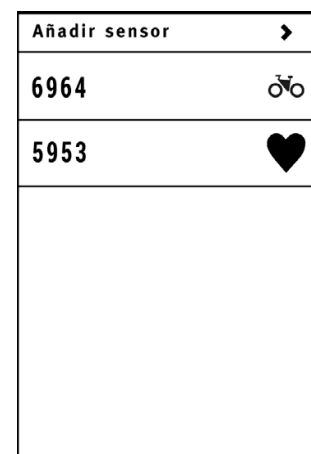

2. NACIŚNIJ "EBIKE".

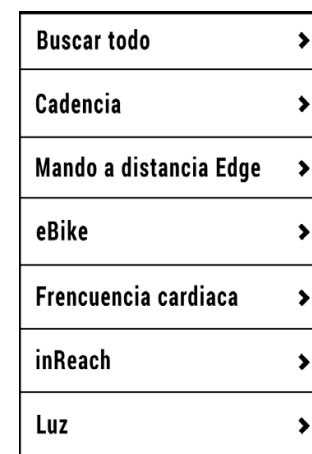

3. PAROWANIE Z GARMINGIEM.

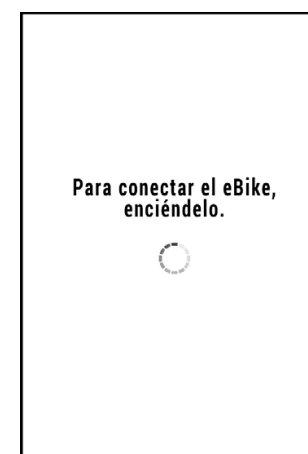

4. WYBIERZ ROWER ELEKTRYCZNY.

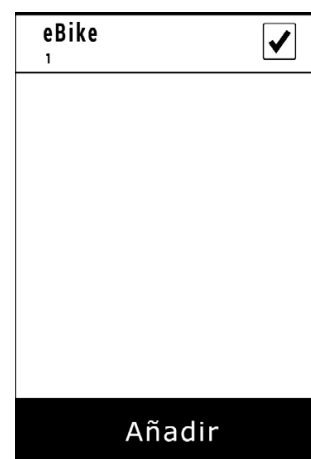

5. WYBIERZ UTWORZONY CZUJNIK.

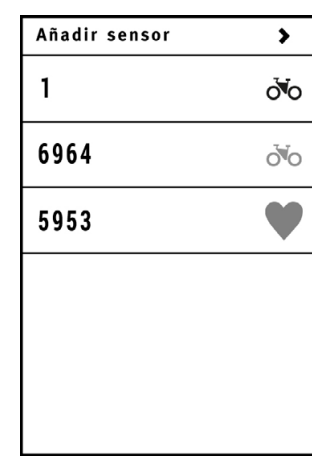

6. GARMIN CONECTED.



AKTUALIZACJA SYSTEMU ELEKTRYCZNEGO

Aktualizacje systemu elektrycznego są przeprowadzane za pośrednictwem aplikacji Shimano Etube po połączeniu z rowerem przez Bluetooth. Jeśli proces aktualizacji zostanie przerwany z jakiegokolwiek zewnętrznego powodu, takiego jak połączenie przychodzące na telefon komórkowy, konieczne będzie zabranie roweru do autoryzowanego sprzedawcy w celu prawidłowego zainstalowania aktualizacji.

Kompletną instrukcję obsługi aplikacji można znaleźć pod następującym linkiem:

<https://si.shimano.com/en/um/7J4MA>

Zaleca się, aby w ramach regularnej konserwacji lub napraw u autoryzowanego sprzedawcy sprawdzać stan aktualizacji i wykonywać niezbędne czynności.

 Należy pamiętać, że niektóre czynności wymagają zaawansowanej wiedzy, a nieprawidłowa obsługa może prowadzić do poważnych wypadków. Ponadto nieprawidłowe manipulacje nie są objęte gwarancją

BŁĘDY SYSTEMU WSPOMAGANIA PEDAŁOWANIA

Dolna dioda LED na jednostce sterującej będzie migać na czerwono, jeśli system wykryje błąd. W przypadku wystąpienia błędu firma Shimano zaleca podjęcie następujących kroków w celu rozwiązania problemu:

- Wyłącz zasilanie, a następnie włącz je ponownie.
- Wyjmij baterię i podłącz ją ponownie.

Jeśli błąd nadal występuje, odwiedź autoryzowanego sprzedawcę BH. Ponadto można sprawdzić na stronie internetowej Shimano możliwe błędy i ich rozwiązania:

<https://si.shimano.com/en/error>



07 ROZMIARY I POMIARY

PODWÓJNE ZAWIESZENIE

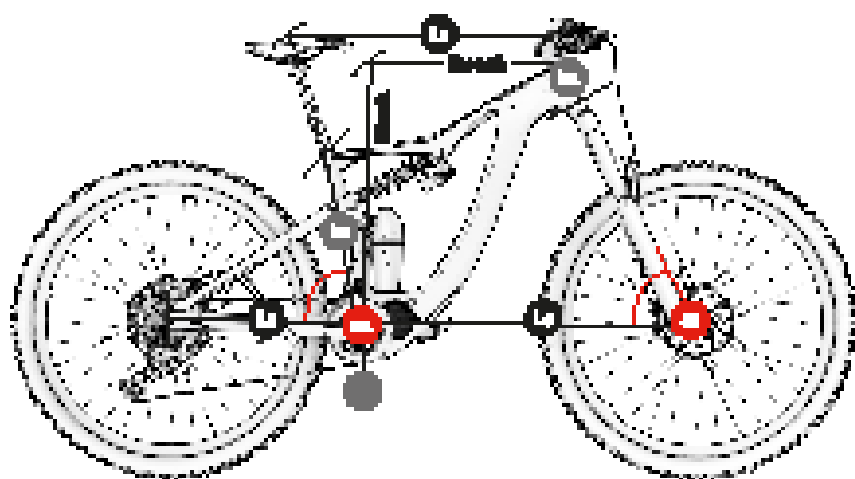

ES895 / ES885 / ES875

ILYNX+ TRAIL

	h1	h2	h3	L1	L2	L3	a1	a2	Stack	Zasięg
SM	400	95	338	581	440	749	66	77	595	433
MD	420	100	338	606	440	773	66	77	600	458
LA	440	110	338	628	440	793	66	77	610	478
XL	480	125	338	649	440	810	66	77	623	495

ES995 / ES985 / ES975

ILYNX+ ENDURO

	h1	h2	h3	L1	L2	L3	a1	a2	Stack	Zasięg
SM	400	95	349	583	440	754	65	76	612	430
MD	420	100	349	608	440	779	65	76	616	455
LA	440	110	349	630	440	799	65	76	626	475
XL	480	125	349	651	440	816	65	76	639	492

08 SPECYFIKACJE TECHNICZNE

DANE OGÓLNE

Cecha	Model	Specyfikacja
Material ramy		
Przedni trójkąt	Wszystkie	Karbon
Wahacz (wsporniki łańcucha i siodełka)	Wszystkie	Karbon
Zalecane zastosowanie	Wszystkie	Trail-Enduro
Rozmiary	Wszystkie	S, M, L, XL
Konstrukcja zawieszenia	Wszystkie	Podwójny, System Split Pivot
Wysięg widelca	Wszystkie	140-170
Maksymalna długość widelca (od osi do korony)	Wszystkie	580mm
Offset widelca	Wszystkie	Skontaktuj się z producentem
Wymiary amortyzatora	Wszystkie	Skontaktuj się z producentem
Kompatybilność z amortyzatorami cewkowymi	Wszystkie	Zależy od wymiarów amortyzatora i sprężyny. Prosimy o kontakt z producentem.
Headset	Wszystkie	1.5" - 1 1/8" Steerer
Chain line	Wszystkie	57mm
Rozmiar opony	Wszystkie	29"
Maksymalny rozmiar tylnej opony	Wszystkie	2.4" (61 mm)
Maksymalny rozmiar opony przedniej	Wszystkie	Zależy od widelca
Montaż czujnika prędkości	Wszystkie	Wirnik 6 śrub W tarczy hamulcowej
Standard tylnej osi	Wszystkie	Boost 12x157
Skok gwintu tylnej osi	Wszystkie	1 mm

DANE OGÓLNE

Cecha	Model	Specyfikacja
Długość tylnej osi	Wszystkie	200mm
Średnica sztycy	Wszystkie	31.6 mm
Średnica zacisku sztycy	Wszystkie	Integrada
Maksymalne wsunięcie sztycy		
S	Wszystkie	200 mm
M	Wszystkie	220 mm
L	Wszystkie	240 mm
XL	Wszystkie	280 mm
Kompatybilny z wewnętrznie prowadzoną sztycą opuszczaną	Wszystkie	Si
Przerzutka przednia	Wszystkie	Nie. Tylko 1X
Maksymalny rozmiar tarczy	Wszystkie	38t
Minimalny rozmiar tarczy	Wszystkie	34t
Kompatybilna z owalną tarczą	Wszystkie	Nie
Typ hamulca	Wszystkie	Tarczowy
Standardowy rozmiar klocka hamulca tylnego	Wszystkie	Słupek Mocowanie
Maksymalny rozmiar tylnej tarczy hamulcowej	Wszystkie	203 mm
Minimalny rozmiar tylnej tarczy hamulcowej	Wszystkie	180 mm
Kompatybilny z kierownicą	Wszystkie	Tak
ICGS	Wszystkie	Nie
Prowadzenie linek	Wszystkie	Wewnętrzne przez DT i CS. Pełna obudowa
Kompatybilny z prowadzeniem linki lewego tylnego hamulca	Wszystkie	Tak
Koszyk na bidon	Tak	Wszystkie rozmiary. Standardowy koszyk na bidon
Kompatybilność z miernikiem mocy	Tak	Nie
Kompatybilny z przyczepką	Tak	Nie

Cecha	Model	Specyfikacja
Montaż bagażnika	Wszystkie	Nie
Montaż błotnika	Wszystkie	Nie
Montaż fotelika dla dzieci	Wszystkie	Nie
Zalecana maksymalna waga (rowerzysta+opona+bagaż)	Wszystkie	165 kg

SPECYFIKACJA SILNIKA SHIMANO DU-EP801

Cecha	Specyfikacja
Moc nominalna	250W
Napięcie	36V
Typ	Bezszcotkowy DC
Wspomaganie	Do 25km/h
Maksymalny moment obrotowy	85Nm
Waga	2700g
Tryby wspomagania pedalowania Tryby	ECO TRAIL BOOST WALK ASSIST
Wspomaganie chodzenia	Tak (naciśnij przycisk Y przez 1 sekundę, aby aktywować i przytrzymaj go, aby wspomóc)
Zakres kadencji	130/min.
Czujniki	Kadencja/prędkość/moment obrotowy
Technologia systemu	Magistrala CAN y ACC

SPECYFIKACJE CZUJNIKA PRĘDKOŚCI

Cecha	Specyfikacja
Montaż	Zintegrowany z lewym tylnym trójkątem. Wewnętrzne prowadzenie przewodów
Magnes	Na tarczy hamulcowej

SPECYFIKACJA JEDNOSTKI STERUJĄCEJ SHIMANO SW-EN600-L

Cecha	Specyfikacja
Funkcje	Włączanie i wyłączanie systemu wspomaganie pedałowania. Zmiana trybu wspomaganie. Wyświetlanie poziomu naładowania akumulatora. Włączanie i wyłączanie oświetlenia roweru. Aktywacja trybu wspomaganie chodzenia.

SPECYFIKACJA AKUMULATORA

Cecha	Specyfikacja
Napięcie	36V
Pojemność	540WH
Waga	2690g
Typ ogniwa	10S3P
Ładowanie	Z akumulatorem wewnątrz lub na zewnątrz ramy
Wymiary	244*508*69mm
Podłączenie	Kabel silnika i kabel portu ładowania
Uszczelnienie	IP65

DANE TECHNICZNE ŁADOWARKI

Cecha	Specyfikacja
Wejście	100-240V. 50-60Hz. AC
Wyjście	42V
Prąd ładowania	4A
Zakres temperatur ładowania	0°C - 40°C
Wskaźnik naładowania	Zintegrowana dioda LED w ładowarce

SPECYFIKACJA AKUMULATORA ZEWNĘTRZNEGO

Cechy	Specyfikacja
Napięcie	36V
Pojemność	180WH
Waga	1000g
Typ ogniwa	10 (10S1P)
Ładowanie	Z akumulatorem w koszyku na bidon i włączonym rowerem
Wymiary	L192, Ø73 mm
Połączenie	Z kablem silnika
Uszczelnienie	IP65

09 MONTAŻ I CZĘŚCI ZAMIENNE

WYMIARY RURY CZOŁOWEJ

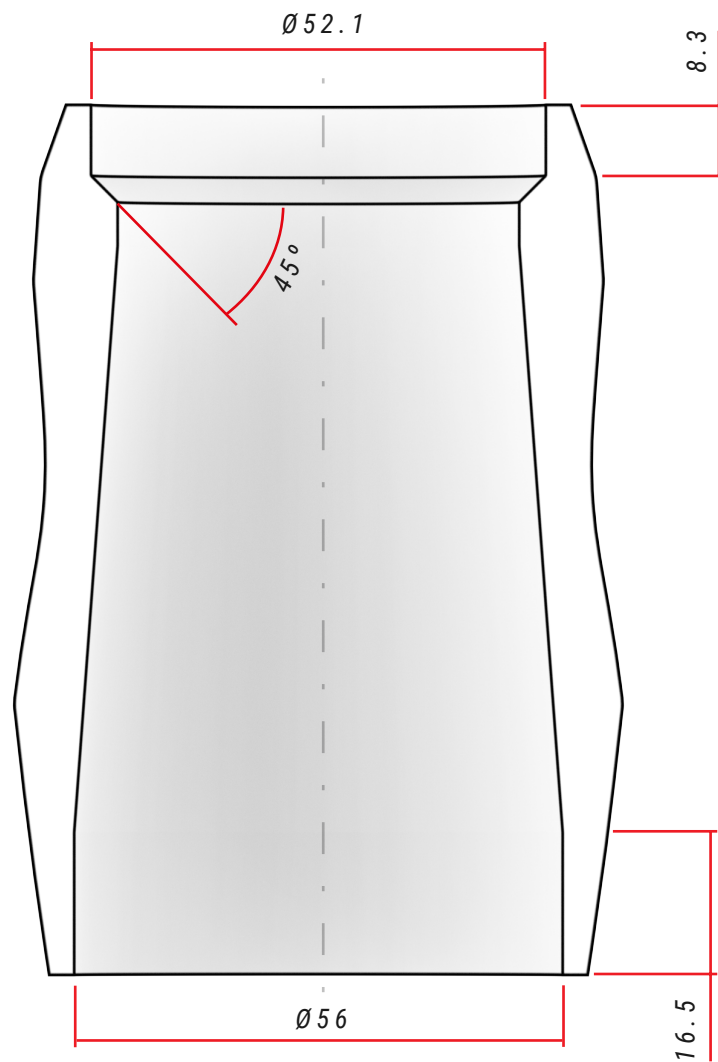

SPECYFIKACJA ZESTAWU SŁUCHAWKOWEGO

	Typ	Kąt styku z pierścieniem ściskającym / bieżnią widelca	Wymiary łożyska
Góra	1-1/8" Steerer	45°	42x52x7
Dół	1,5" Steerer	45°	40x52x7, R2

ZESTAW SŁUCHAWKOWY

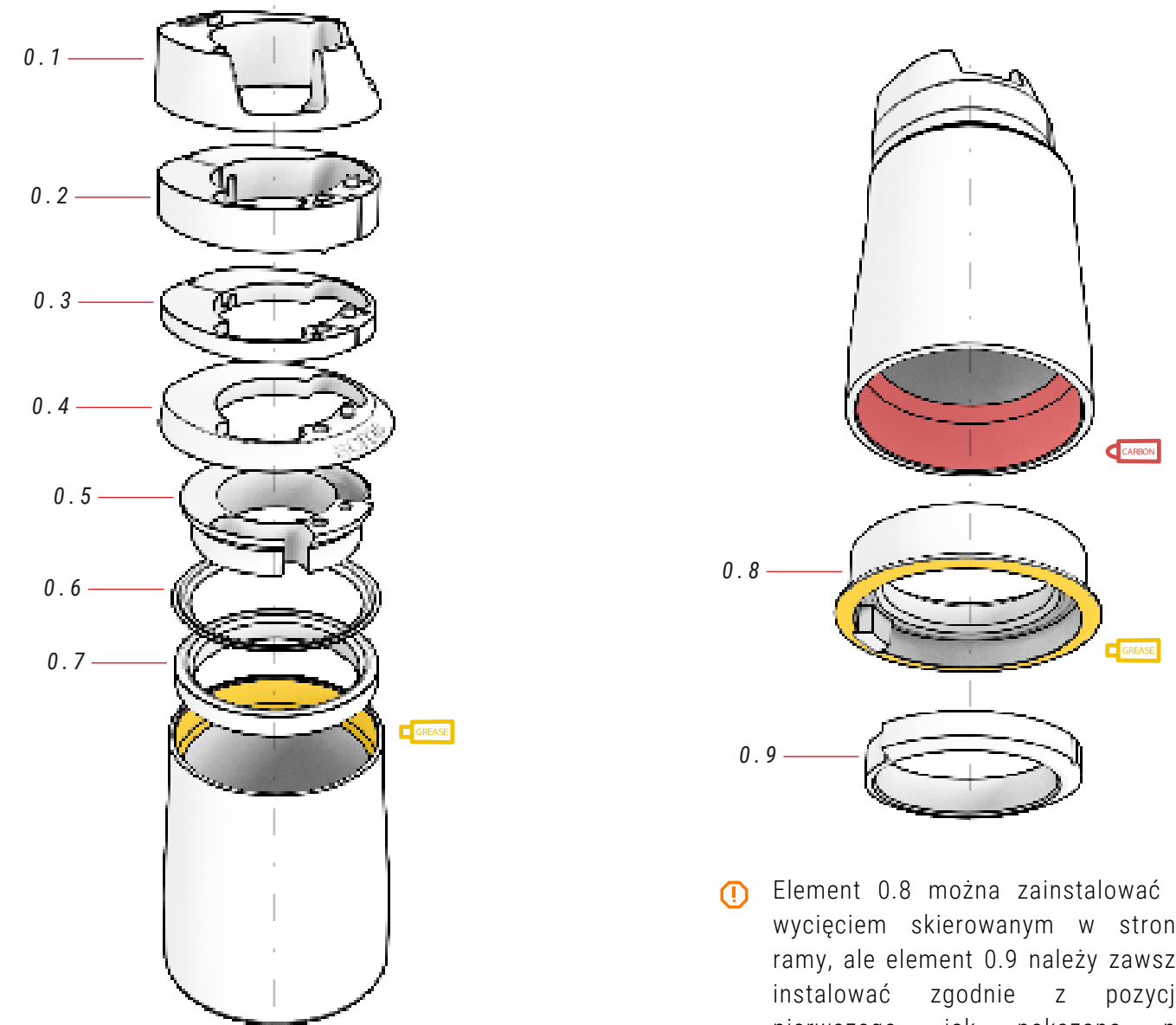

00 ZESTAW SŁUCHAWKOWY ref.: 383260100

N°	Pozycja	Ilość
0.1	Górna zaślepka, wkładka do prowadzenia kabli	1
0.2	Element dystansowy 10 mm (2 sztuki)	1
0.3	Element dystansowy 5 mm (2 sztuki)	1
0.4	Zaślepka zestawu słuchawkowego	1
0.5	Pierścień do prowadzenia kabli	1

⚠ Element 0.8 można zainstalować z wycięciem skierowanym w stronę ramy, ale element 0.9 należy zawsze instalować zgodnie z pozycją pierwszego, jak pokazano na ilustracjach.

N°	Pozycja	Ilość
0.6	Pierścień uszczelniający	1
0.7	Łożysko skośne 42x52x7	1
0.8	Łożysko skośne 40x52x7 / przekładka Block-Lock	1
0.9	Płyta bazowa 1.5", Block-Lock	1

INSTALACJA TRZPIENIA

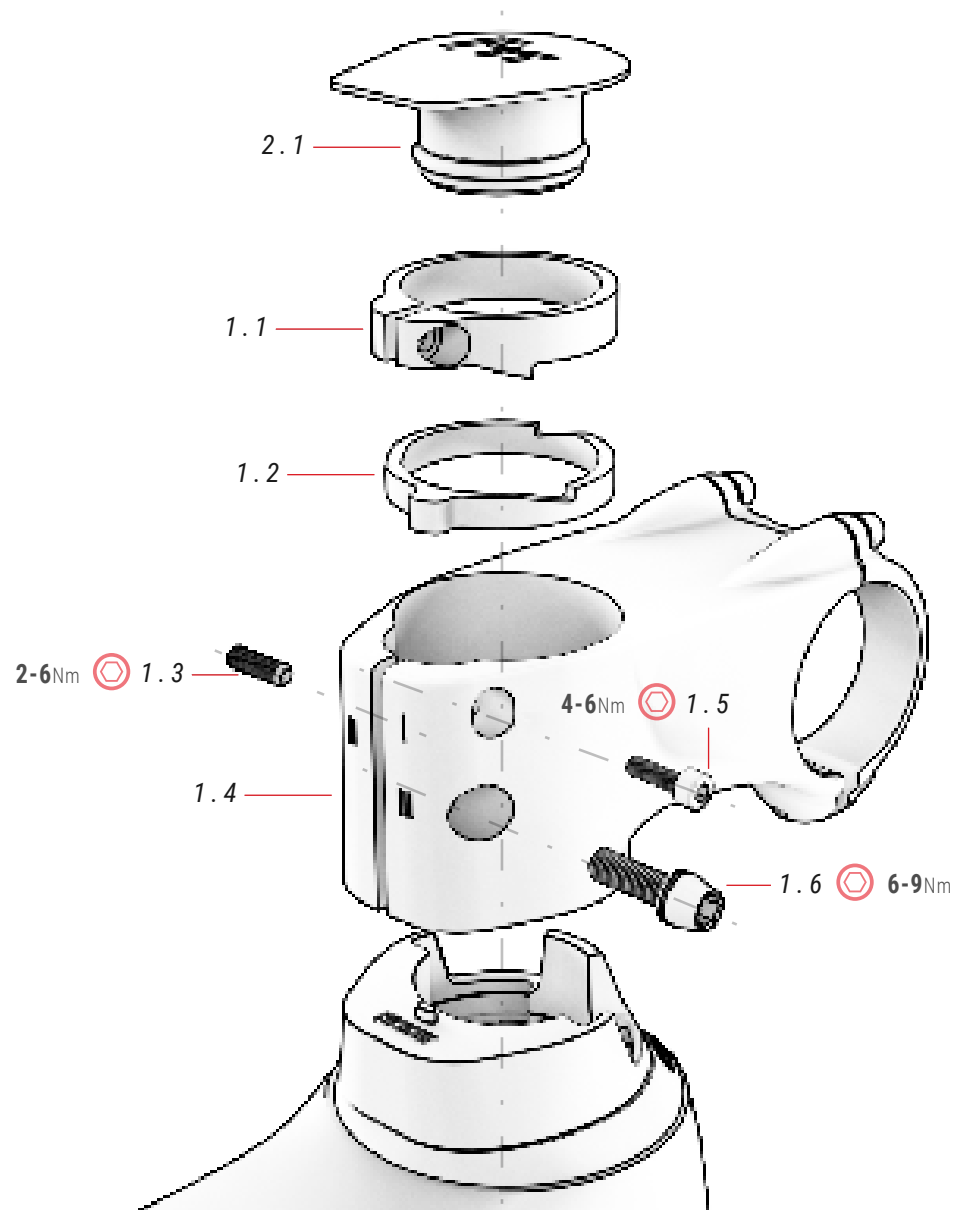

01 TRZPIEŃ FIT

ref.: 384612600

N°	Pozycja	Ilość
1.1	Podkładka górna	1
1.2	Podkładka dolna	1
1.3	Śruba trzpienia	1
1.4	Trzpień FIT	1

WIDEO Z MONTAŻEM BH FIT



0

<https://youtu.be/hJOCBBYKQk>

⚠ Dzięki systemowi spryskiwaczy (1.1 i 1.2) wspornik FIT.1 eliminuje luz bez użycia pająka. Wykonaj dokładnie wszystkie kroki opisane w filmie, aby prawidłowo zainstalować wspornik i uniknąć wypadków.

N°	Pozycja	Ilość
1.5	Śruba	1
1.6	Śruba	1

02 ZAŚLEPKA TRZPIENIA FIT

ref.: 363293900

N°	Pozycja	Ilość
2.1	Zaślepka trzpienia FIT	1

ZESPÓŁ NARZĘDZIA BH FIT

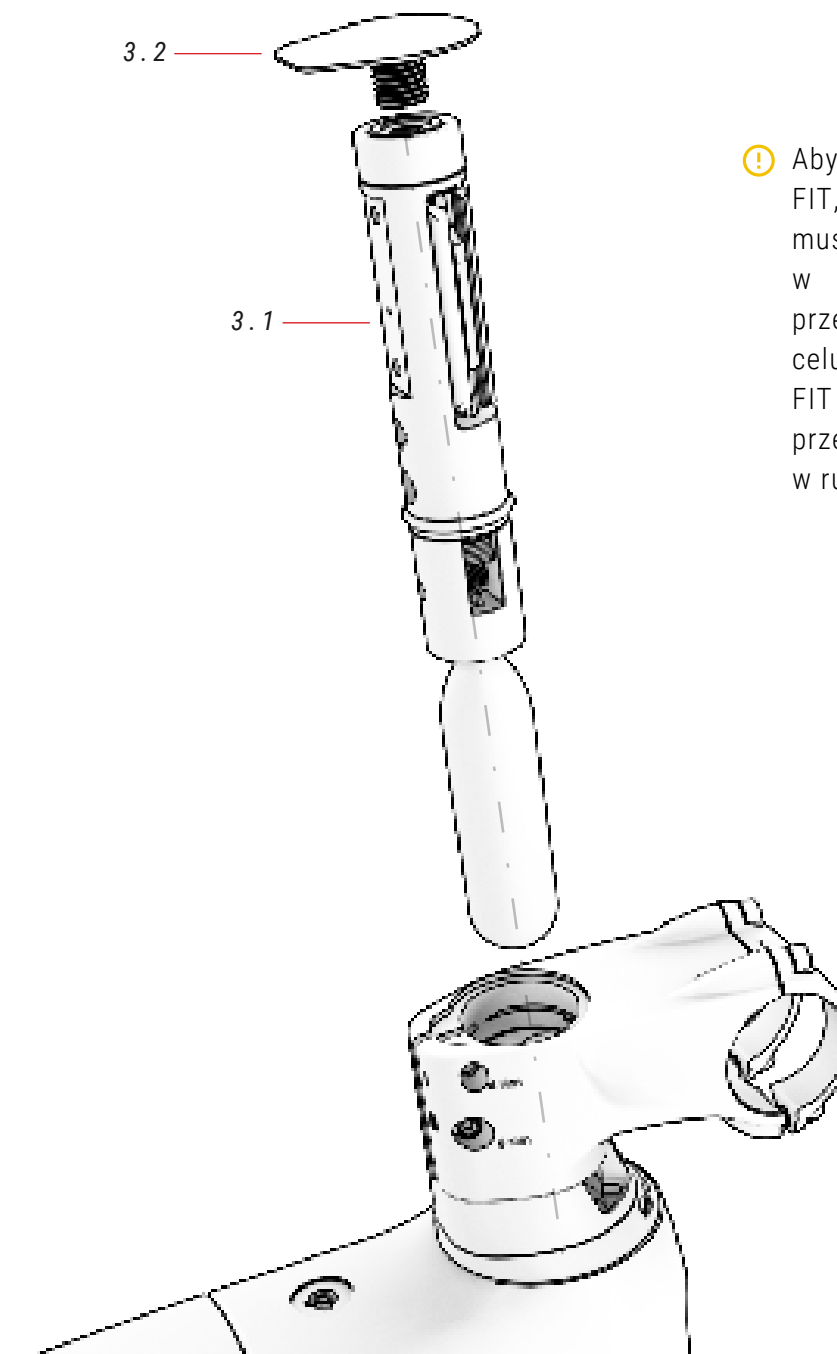

ⓘ Aby zainstalować narzędzie FIT, zestaw słuchawkowy musi być całkowicie pusty w środku. Należy użyć przeznaczonego do tego celu systemu podkładek FIT i usunąć wszelkie przeszkody, takie jak pająk w rurze sterowej.

03 FIT

N°	Pozycja	Ilość
3.1	FIT (sprzedawany oddzielnie)	1
3.2	FIT zaślepka gwintu	1

INSTALACJA TRZPIENIA Z PAJĄKIEM

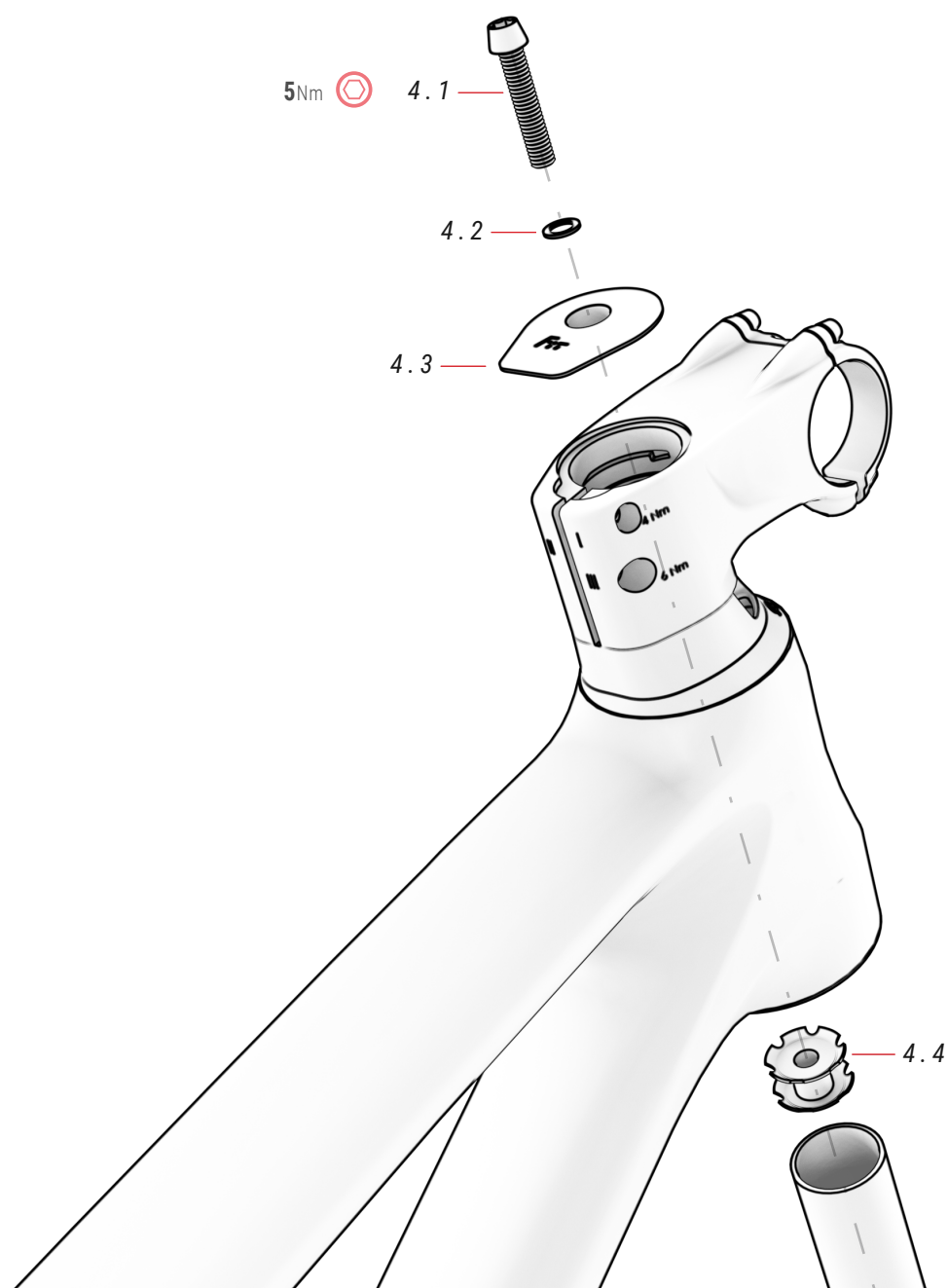

04 ZAŚLEPKA I PAJĄK FIT ref.: 363297300

N°	Pozycja	Ilość
4.1	Śruba	1
4.2	Podkładka	1

N°	Pozycja	Ilość
4.3	Czapka FIT z pająkiem	1
4.4	Pająk	1

Innowacyjny system podkładek wspornika FIT pozwala wyeliminować luz w zestawie słuchawkowym, jednocześnie utrzymując rurę sterową wolną do instalacji narzędzia FIT. Jeśli zdecydujesz się nie instalować narzędzia FIT, wspornik FIT umożliwia montaż zestawu słuchawkowego za pomocą tradycyjnego systemu pająka. Poniżej przedstawiono kroki, które należy wykonać podczas montażu zestawu słuchawkowego przy użyciu systemu pająka:

⚠ Nieprzestrzeganie kroków opisanych w tej sekcji może doprowadzić do poważnego wypadku. Upewnij się, że do każdej śruby został dokręcony odpowiedni moment obrotowy.

1. WŁÓŻ PAJĄK DO RURY STEROWEJ WIDELCA.

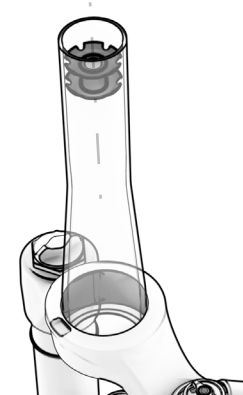

⚠ Zaleca się użycie młotka, aby upewnić się, że pająk jest idealnie włożony do rury sterowej.

3. DOKRĘĆ ŚRUBĘ "III" NA WSPORNIKU, ABY ZABEZPIECZYĆ CAŁY ZESTAW SŁUCHAWKOWY.

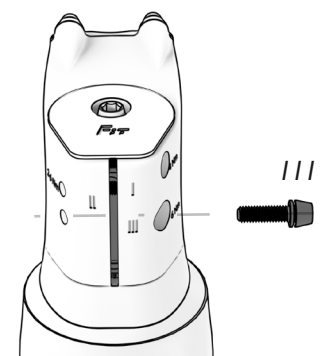

⚠ Trzpień powinien być idealnie wyrównany z kołem.

2. WŁÓŻ WIDELEC DO RURY CZOŁOWEJ I DOKRĘĆ GÓRNĄ ŚRUBĘ (5 NM), ABY WYELIMINOWAĆ LUZ.



⚠ Podkładki nie będą służyć żadnemu celowi podczas dodawania pająka. W związku z tym można je usunąć lub przechowywać wewnątrz łodygi.

4. JEŚLI NIE USUWASZ PODKŁADEK, DOKRĘĆ NAJPIERW ŚRUBĘ "I", A NASTĘPNIE "II". ABY ZDEMONTOWAĆ TRZPIEŃ, ZACZNIJ OD ODKRĘCENIA ŚRUBY "II"

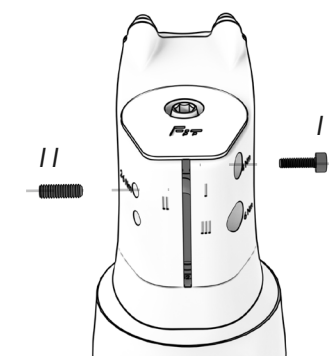

⚠ Celem dokręcania śrub jest zapobieganie przemieszczaniu się podkładek. Dlatego nie należy stosować zbyt dużego momentu obrotowego.

ZINTEGROWANY ZACISK SZTYCY SIODEŁKA

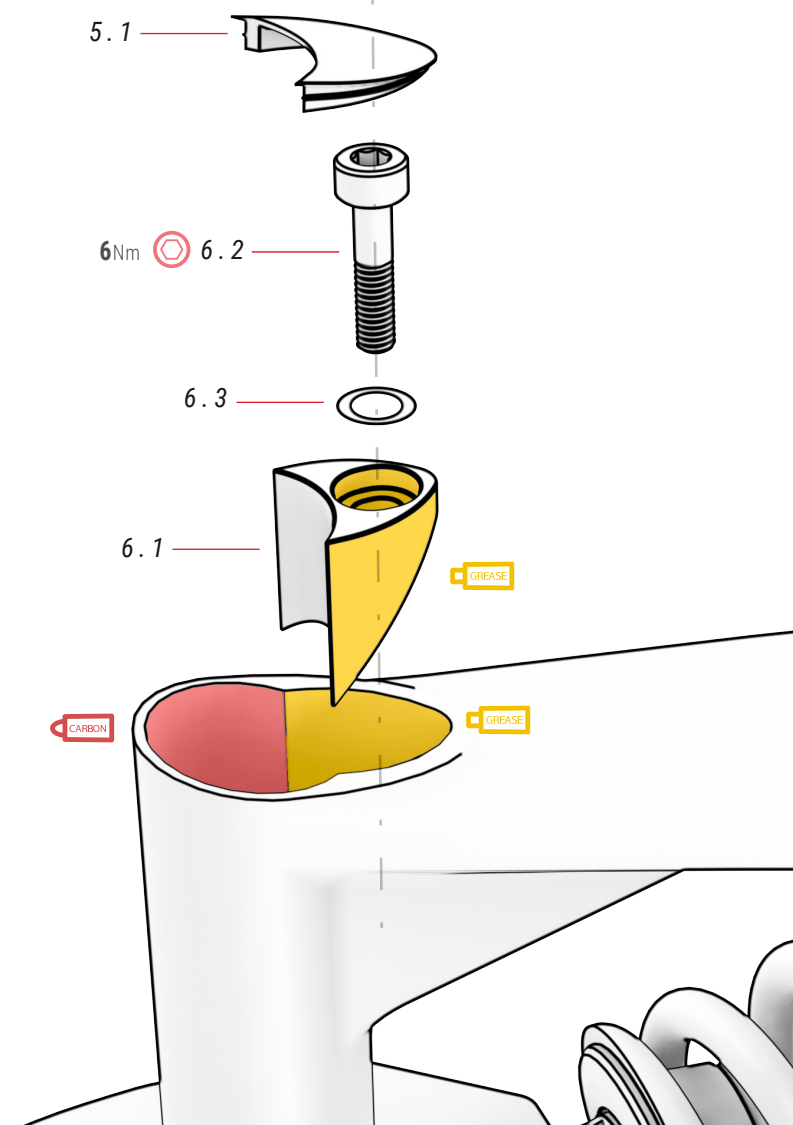

05 ZAŚLEPKA SZTYCY ref.: 391803400

N°	Pozycja	Ilość
5.1	Zaślepka sztycy	1

06 ZACISK SIEDZISKA ref.: 386132900

N°	Pozycja	Ilość
6.1	Zacisk	1
6.2	Śruba	1
6.3	Podkładka	1

TYLNA OŚ SPLIT PIVOT I WIESZAK PRZERZUTKI

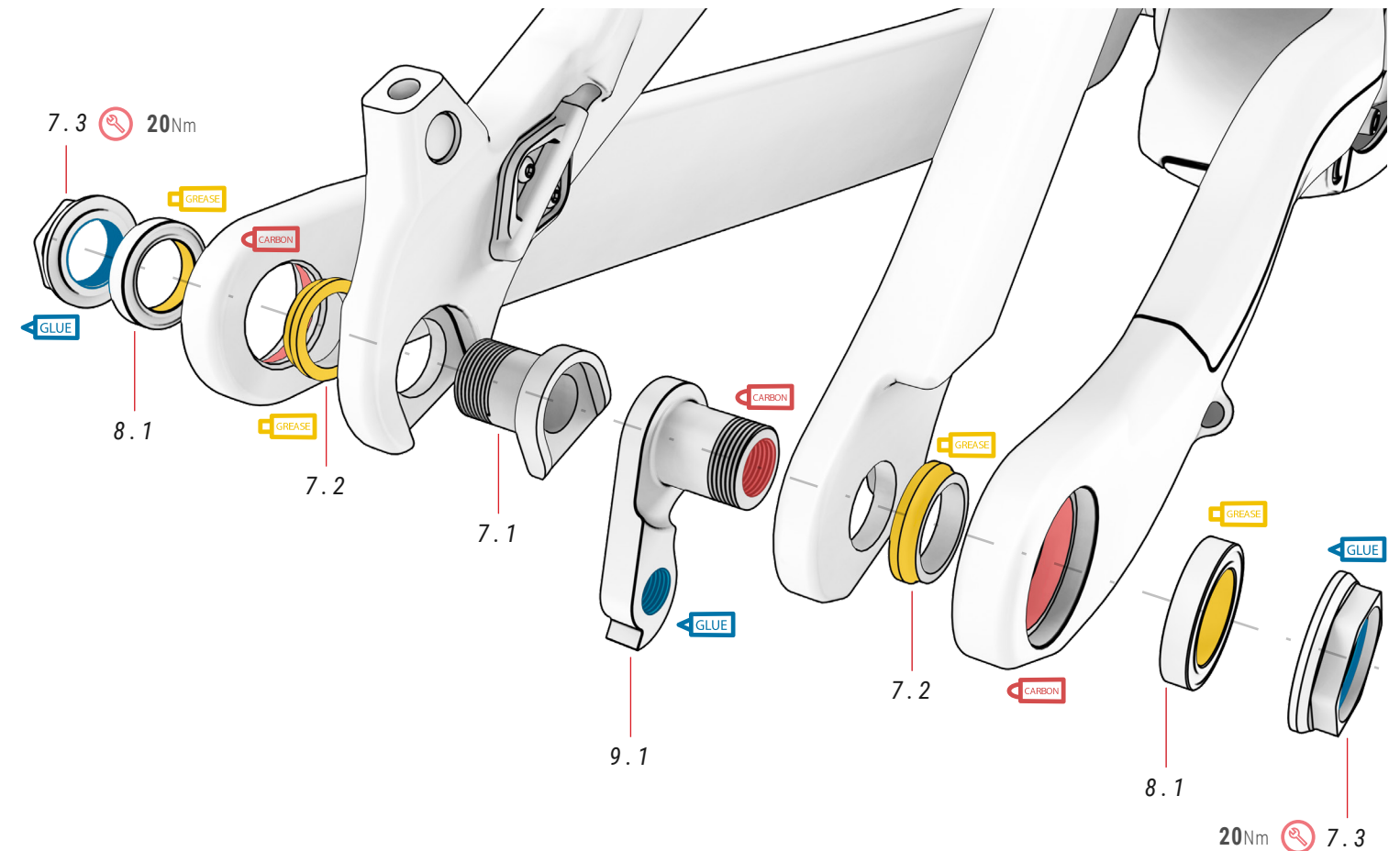

07 CZĘŚCI CZOPU ROZDZIELNEGO ref.: 381552200

N°	Pozycja	Ilość
7.1	Zestaw śrub	1
7.2	Podkładka	2
7.3	Śruba Dropout	2

08 WYPADNIĘCIE ŁOŻYSKA ref.: 381215500

N°	Pozycja	Ilość
8.1	Wypadnięcie łożyska	2

09 TYLNY WIESZAK ref.: 381551800

N°	Pozycja	Ilość
9.1	Tylny wieszak	1

GŁÓWNY PUNKT OBROTU WAHACZA

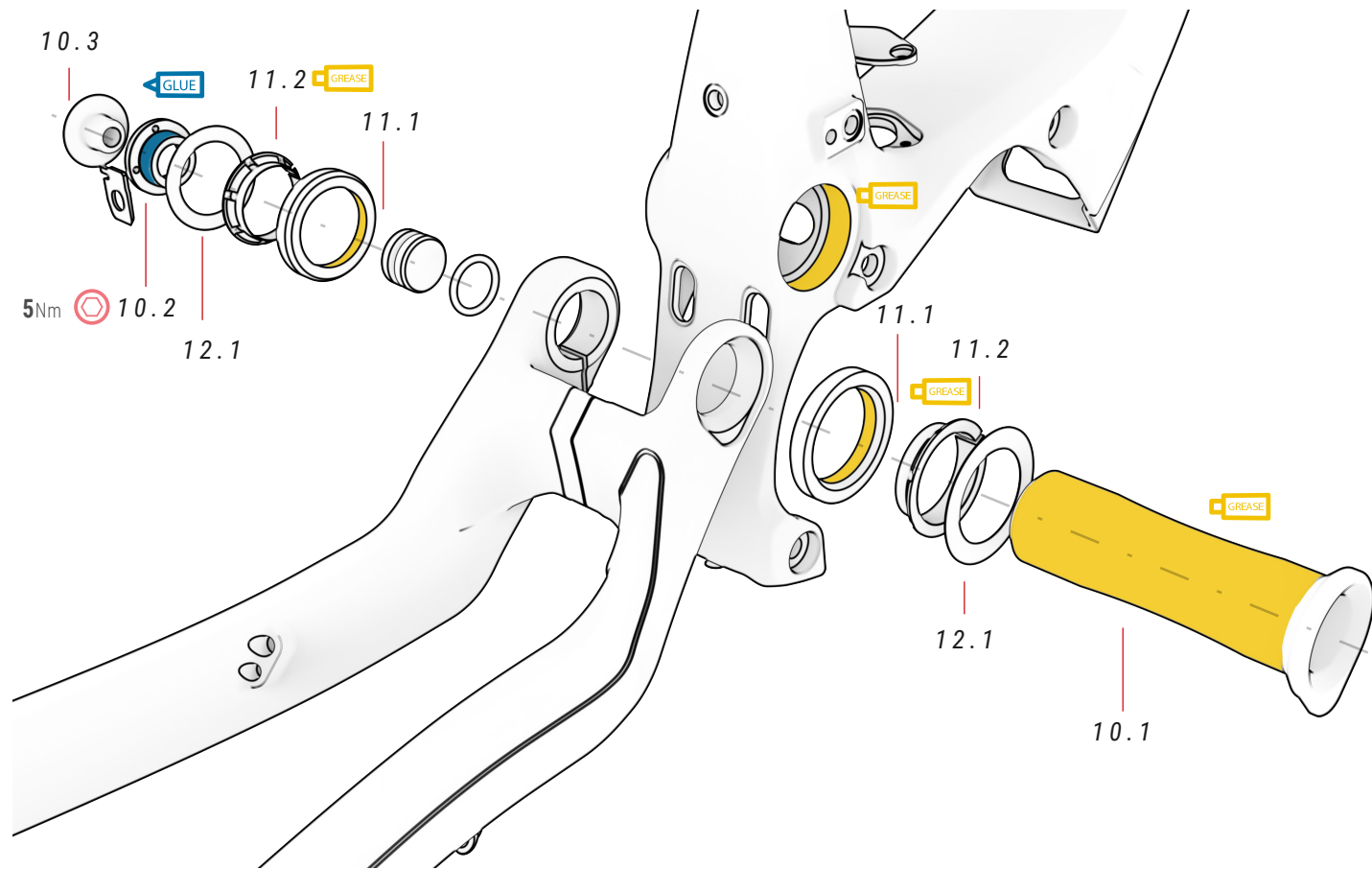

⚠ Elementu 10.2 nie należy dokręcać momentem większym niż 5 Nm, ponieważ jego zadaniem jest wyeliminowanie luzu. Element 16.2 całkowicie zabezpiecza element 10.2.

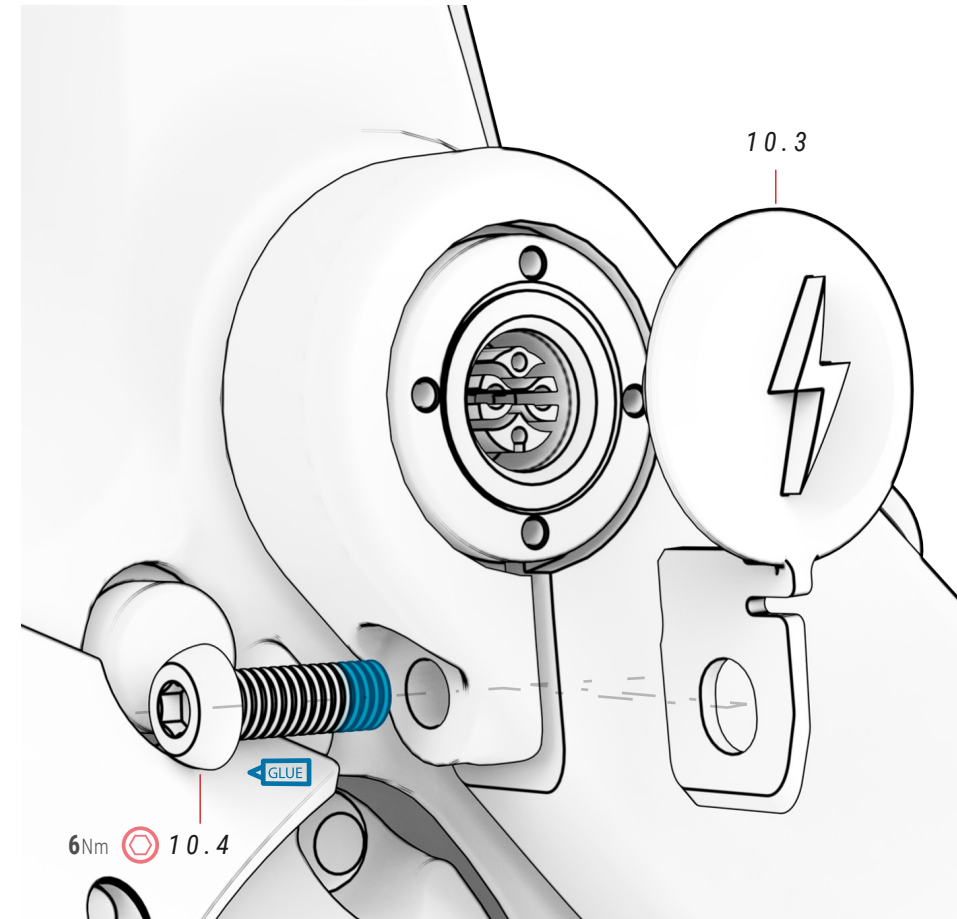

⚠ Aby zmontować lub zdemontować element 10.2, należy zawsze poluzować śrubę 16.2. Element 10.2 został zaprojektowany do przykręcania i odkręcania za pomocą "Pin Spanner" lub podobnego narzędzia. Średnica otworu wynosi 2,4 mm

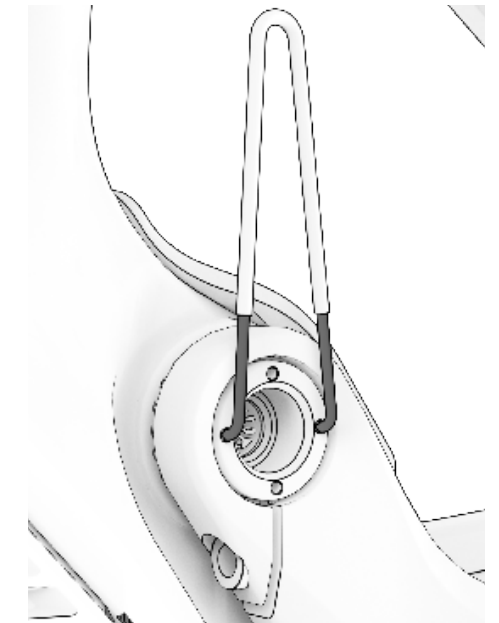

10 OŚ WAHACZA

ref.: 381552600

N°	Pozycja	Ilość
10.1	Oś przelotowa	1
10.2	Śruba	1
10.3	Kołpak	1
10.4	Śruba	1

11 ŁOŻYSKA

ref.: 381552800

N°	Pozycja	Ilość
11.1	Łożyska	2
11.2	Podkładki	2

12 PODKŁADKA CZOPU GŁÓWNEGO

N°	Pozycja	Ilość
12.1	Podkładka 26x37x0.5	2

DEMONTAŻ PODNOŚNIKA

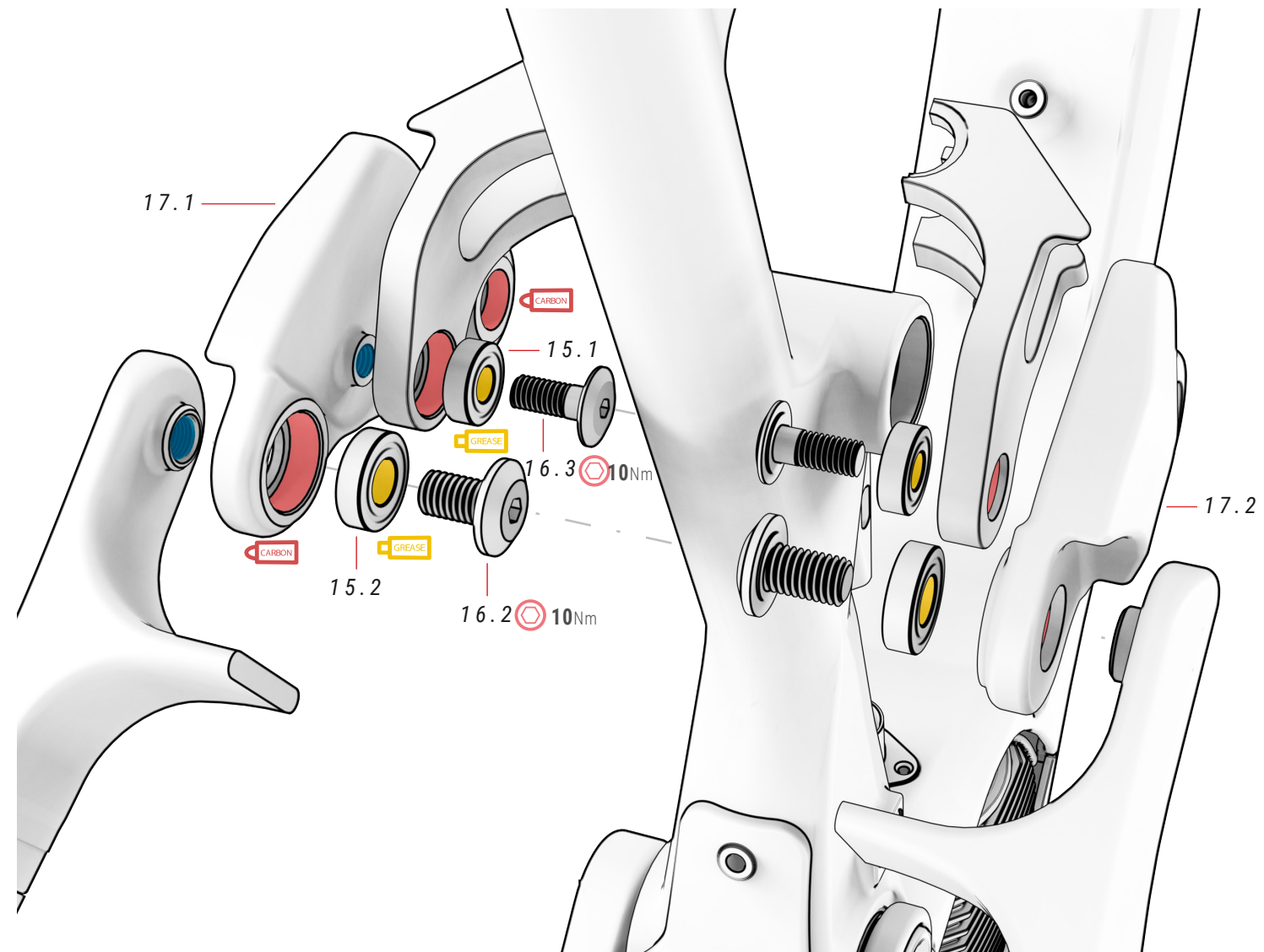

15 ŁOŻYSKA

ref.: 391844400

N°	Pozycja	Ilość
15.1	Łożyska	2
15.2	Łożyska	2

16 ELEMENTY OSI

ref.: 381552300

N°	Pozycja	Ilość
16.1	Oś przelotowa	1
16.2	Śruba	2
16.3	Śruba	2
16.4	Śruba	1

17 ROCKER

ref.: 381553100

N°	Pozycja	Ilość
17.1	Rocker left	1
17.2	Rocker right	1

13 RAMIĘ KORBOWE

ref.: 381553900

N°	Pozycja	Ilość
13.1	ramię korbowe	1
13.2	śruba ramienia korbowego	1

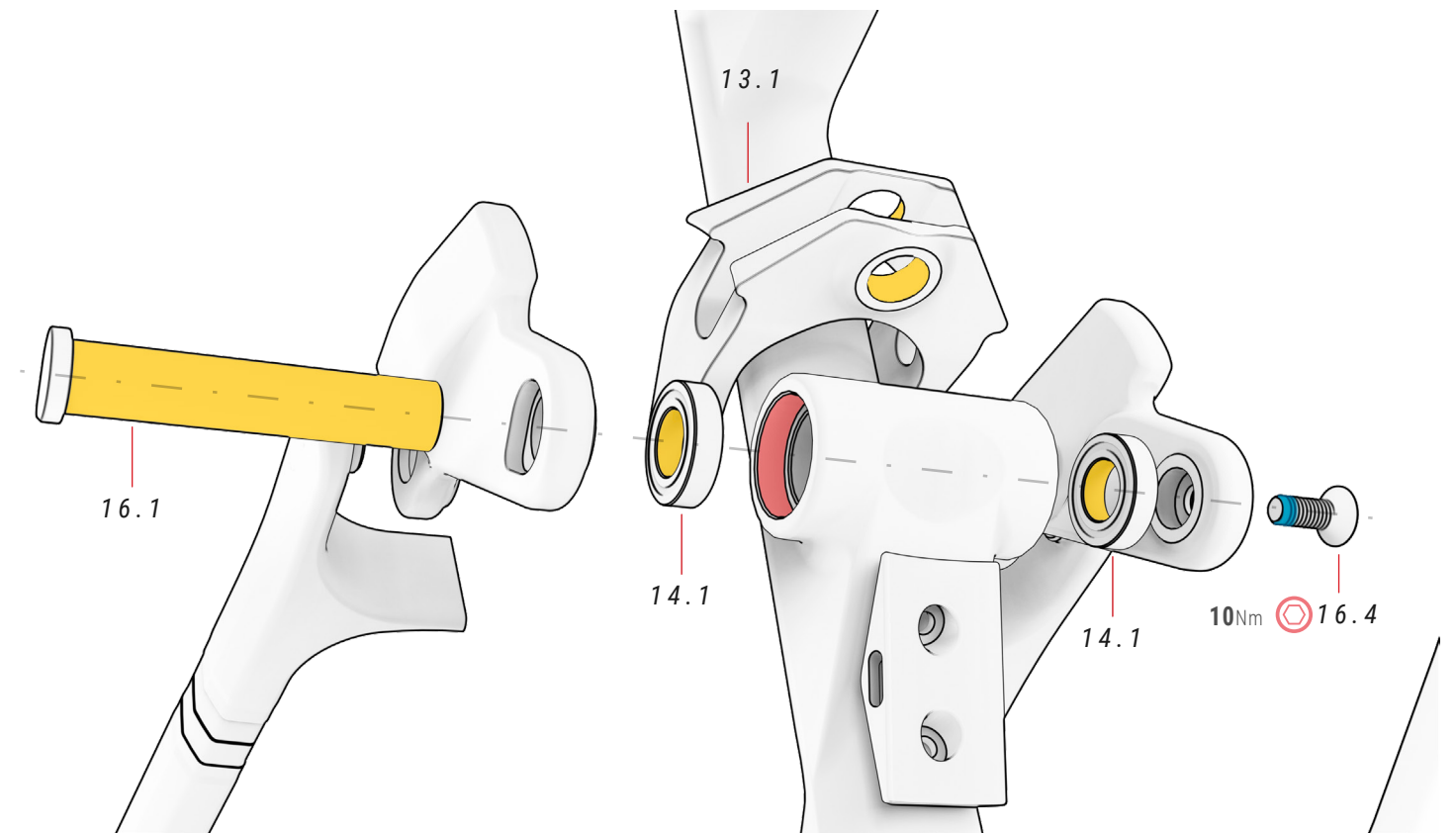

14 ŁOŻYSKA

ref.: 381216300

N°	Pozycja	Ilość
14.1	Łożyska	2

ZESPÓŁ AMORTYZATORA

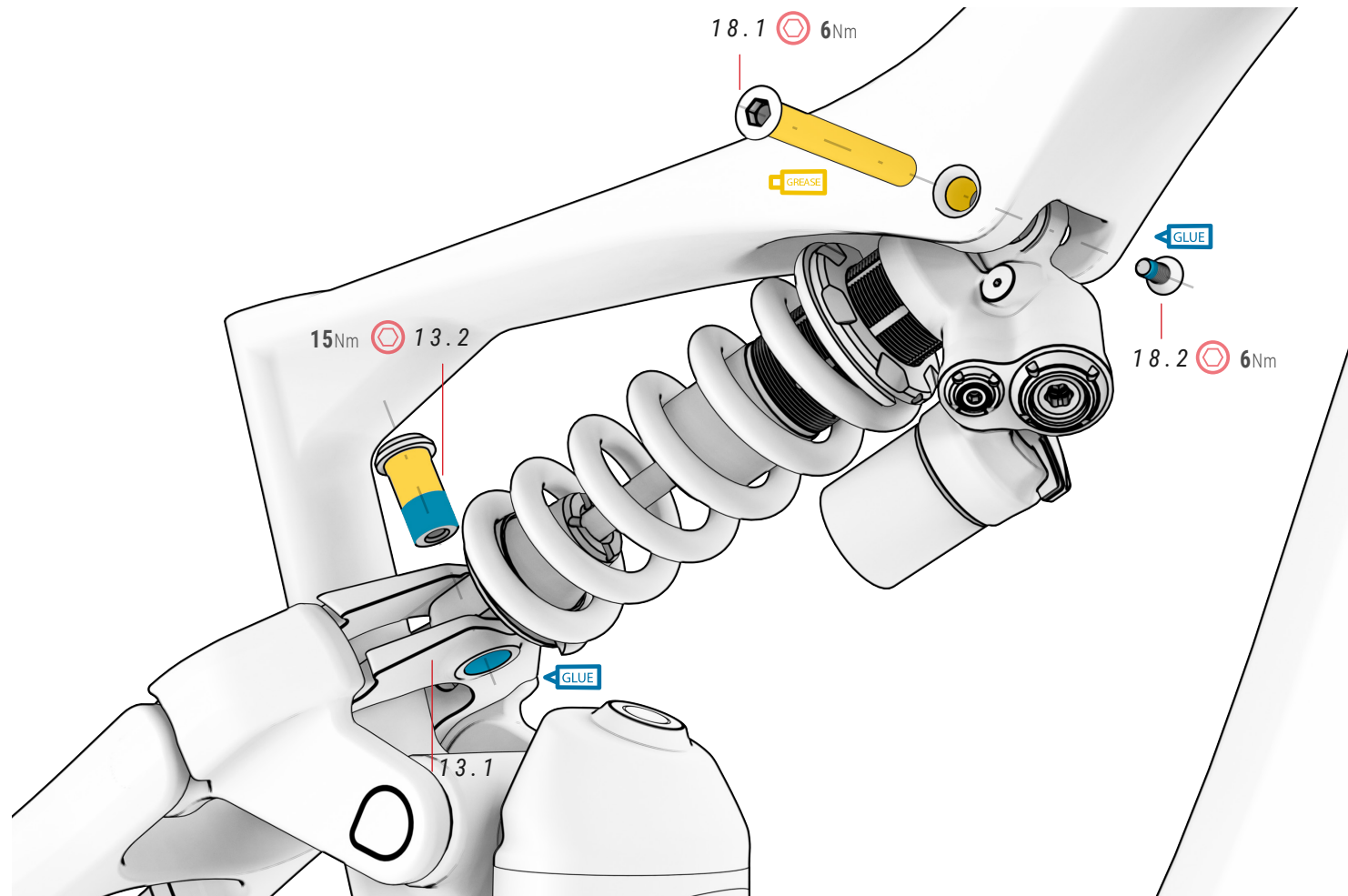

13 CRANKARM

ref.: 381553900

N°	Pozycja	Ilość
13.1	Crankarm	1
13.2	Crankarm screw	1

18 ŚRUBY AMORTYZATORA

ref.: 381552900

N°	Pozycja	Ilość
18.1	Oś amortyzatora	1
18.2	Śruba amortyzatora	1

PORT ROZŁADOWANIA AKUMULATORA

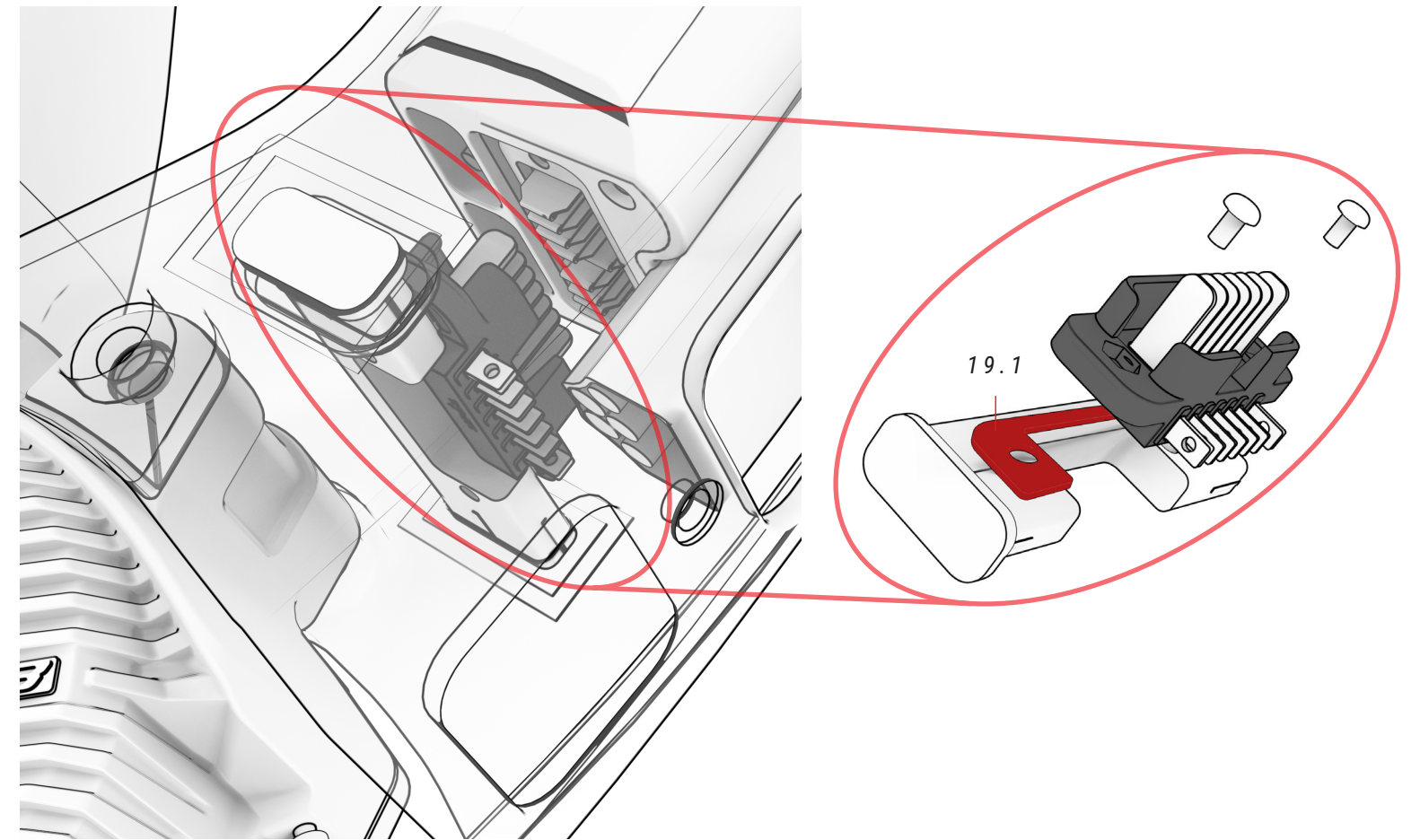

19 OBSŁUGA BATERII

ref.: 381553300

N°	Pozycja	Ilość
19.1	Obsługa	1

POKRYWA SILNIKA

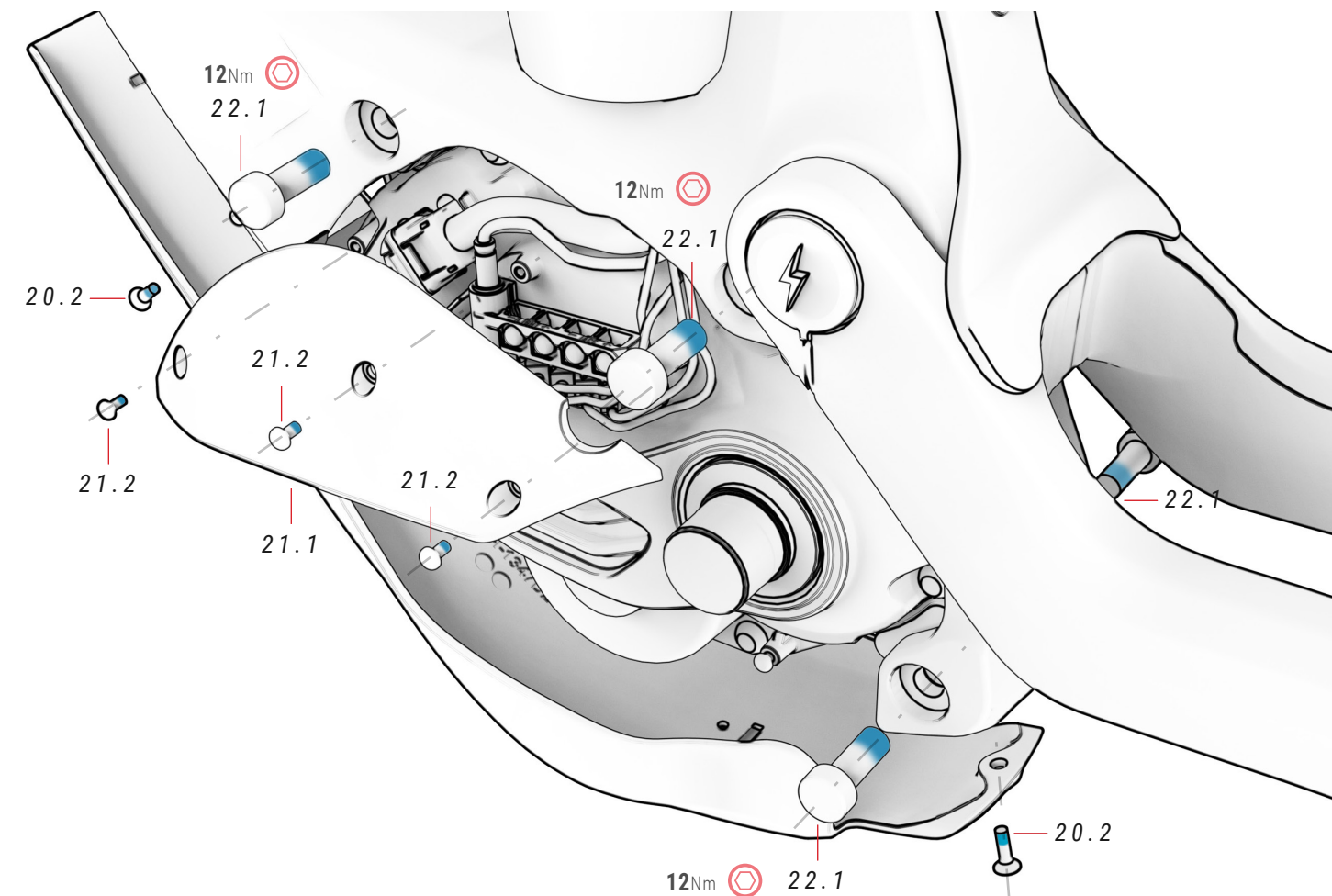
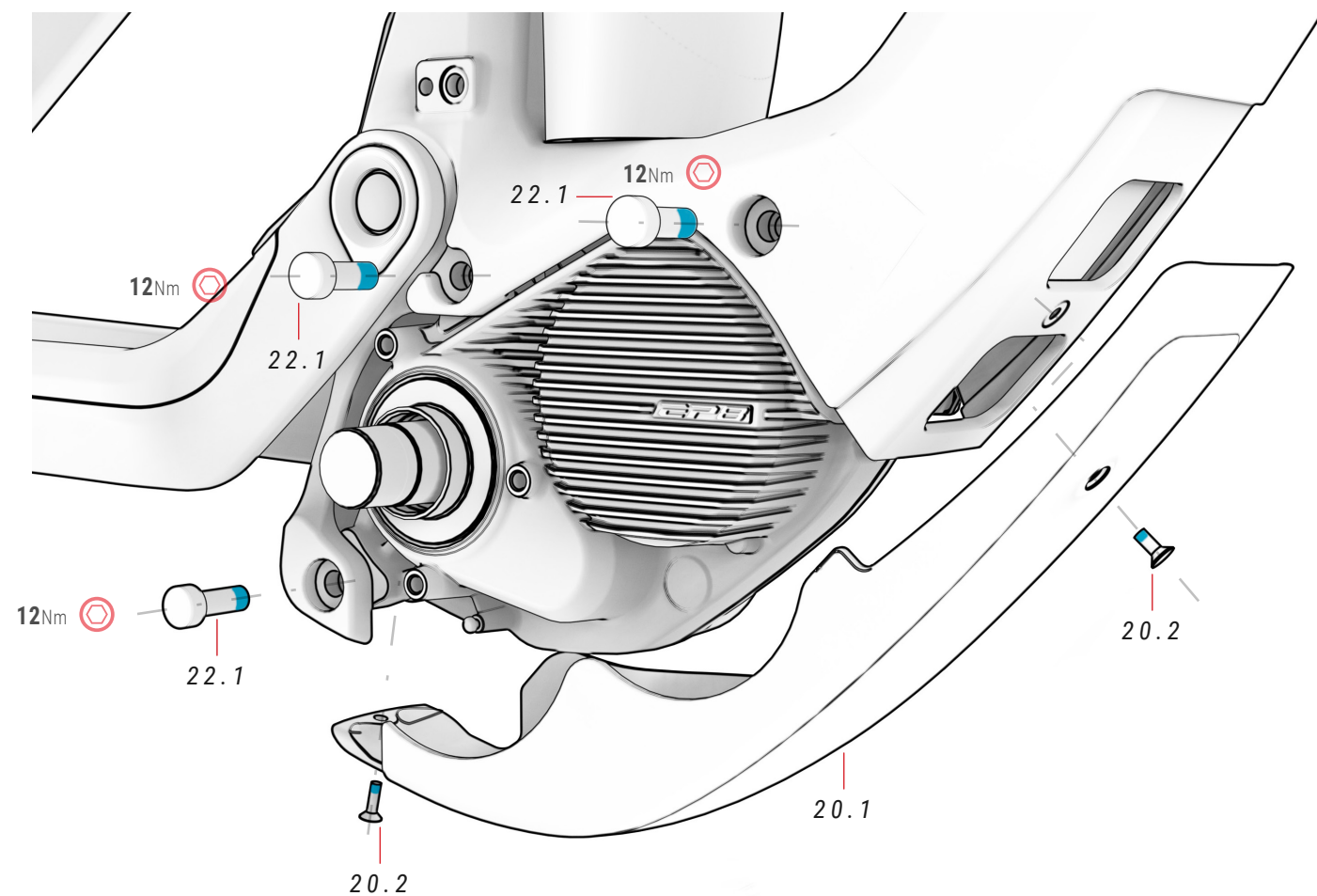

20 OBUDOWA I ŚRUBY

ref.: 363301500

N°	Pozycja	Ilość
20.1	Obudowa silnika	1
20.2	Śruby obudowy silnika	2

21 POKRYWA BOCZNA SILNIKA

N°	Pozycja	Ilość
21.1	Pokrywa boczna	1
21.2	Śruby pokrywy bocznej	3

22 ŚRUBY SILNIKA

N°	Pozycja	Ilość
22.1	Śruby silnika	6

ZAŚLEPKI PROWADNIC KABLI

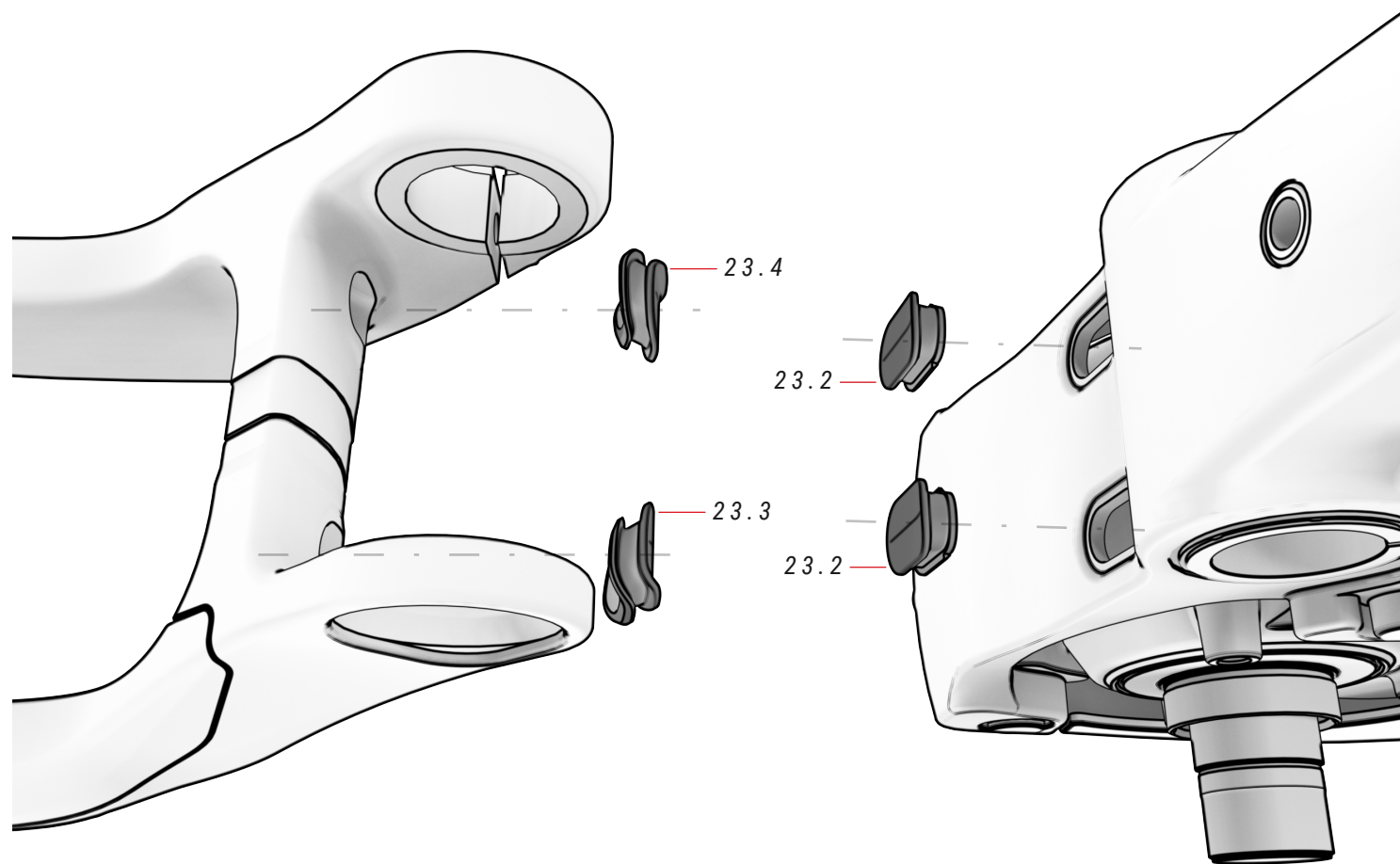

23 ZESTAW PROWADNIC KABLI ref.: 363301000

N°	Pozycja	Ilość
23.1	Śruba	2
23.2	Przednia trójkątna prowadnica kabli	2
23.3	Prowadnica kabli dla prawej obudowy	1
23.4	Prowadnica kabli dla lewej obudowy	1
23.5	XPro Cap	1
23.6	Śruby	4
23.7	Prowadnica czujnika prędkości	1

CZUJNIK PRĘDKOŚCI, PROWADNICA LINKI I ŚRUBY DO MONTAŻU HAMULCA

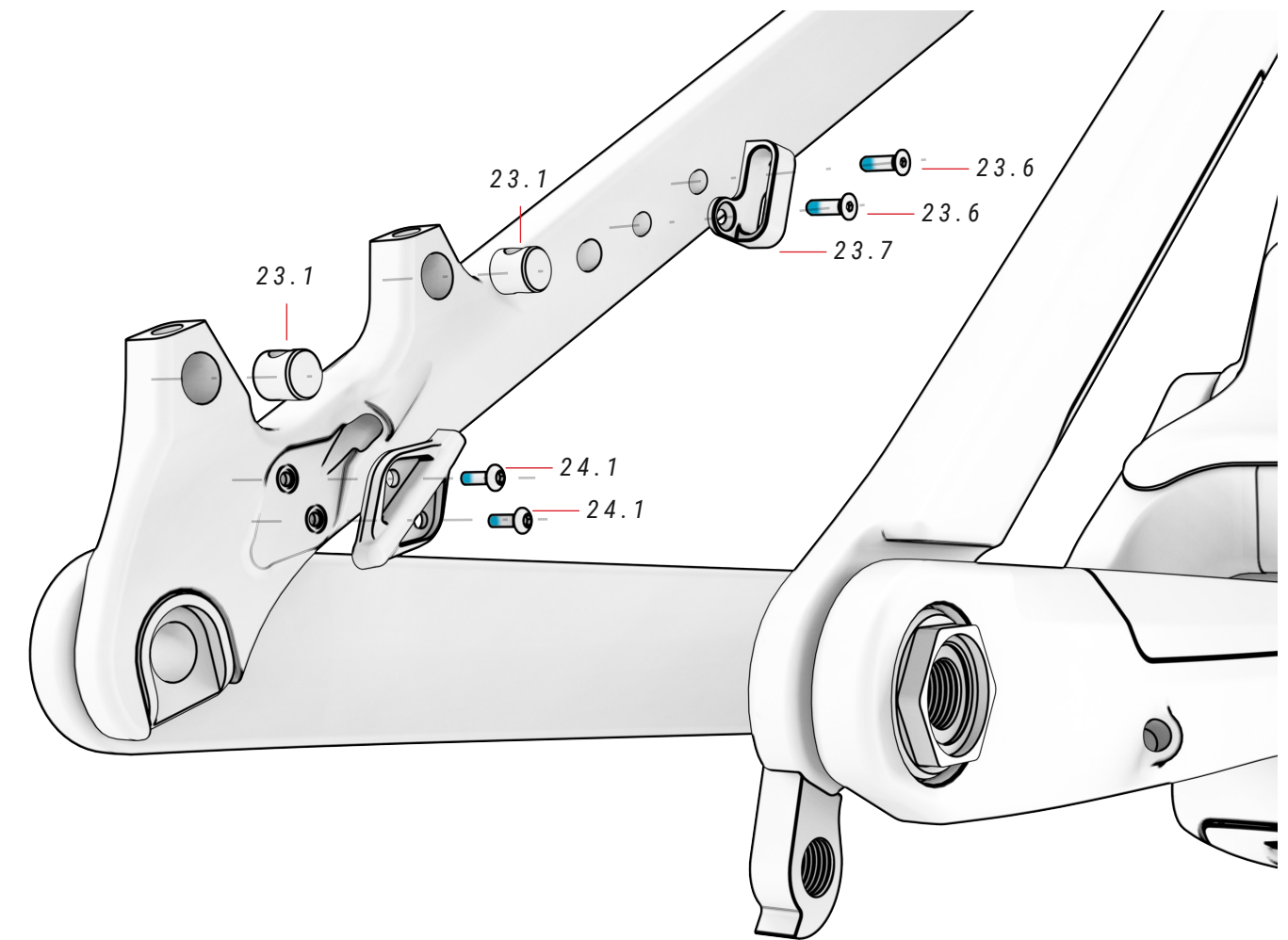

24 ŚRUBA CZUJNIKA PRĘDKOŚCI

N°	Pozycja	Ilość
24.1	Śruba czujnika prędkości	2

PORT ŁADOWANIA I KOSZYK NA BIDON DLA XPRO+

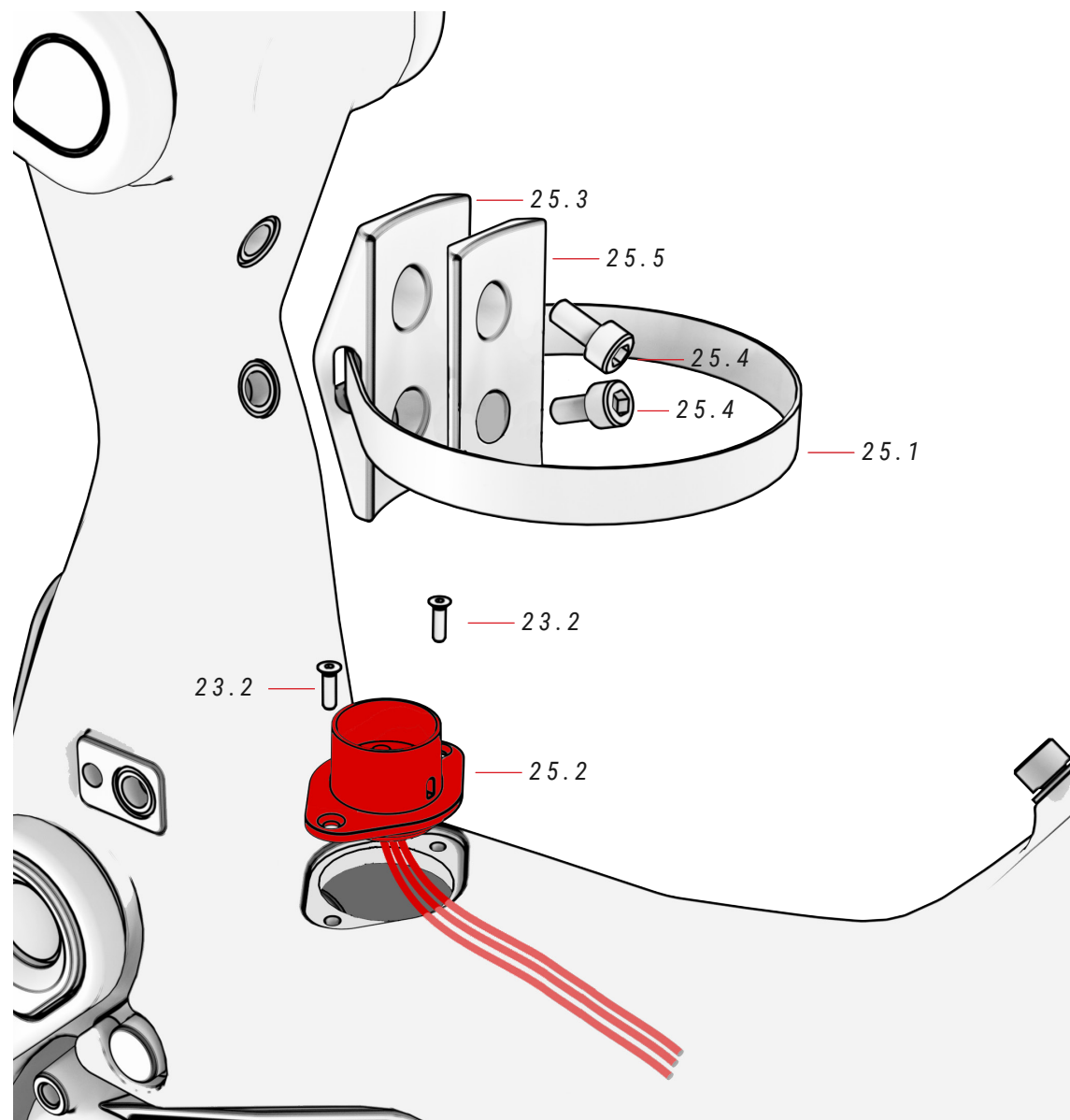

25 ZESTAW AKUMULATORÓW XPRO+ ref.: 387463900

N°	Pozycja	Ilość
25.1	Opaska	1
25.2	Port rozładowania	1
25.3	Uchwyt akumulatora	1

N°	Pozycja	Ilość
25.4	Śruba M5x16mm	2
25.5	Tworzywo antypoślizgowe	1

AKUMULATOR XPRO+

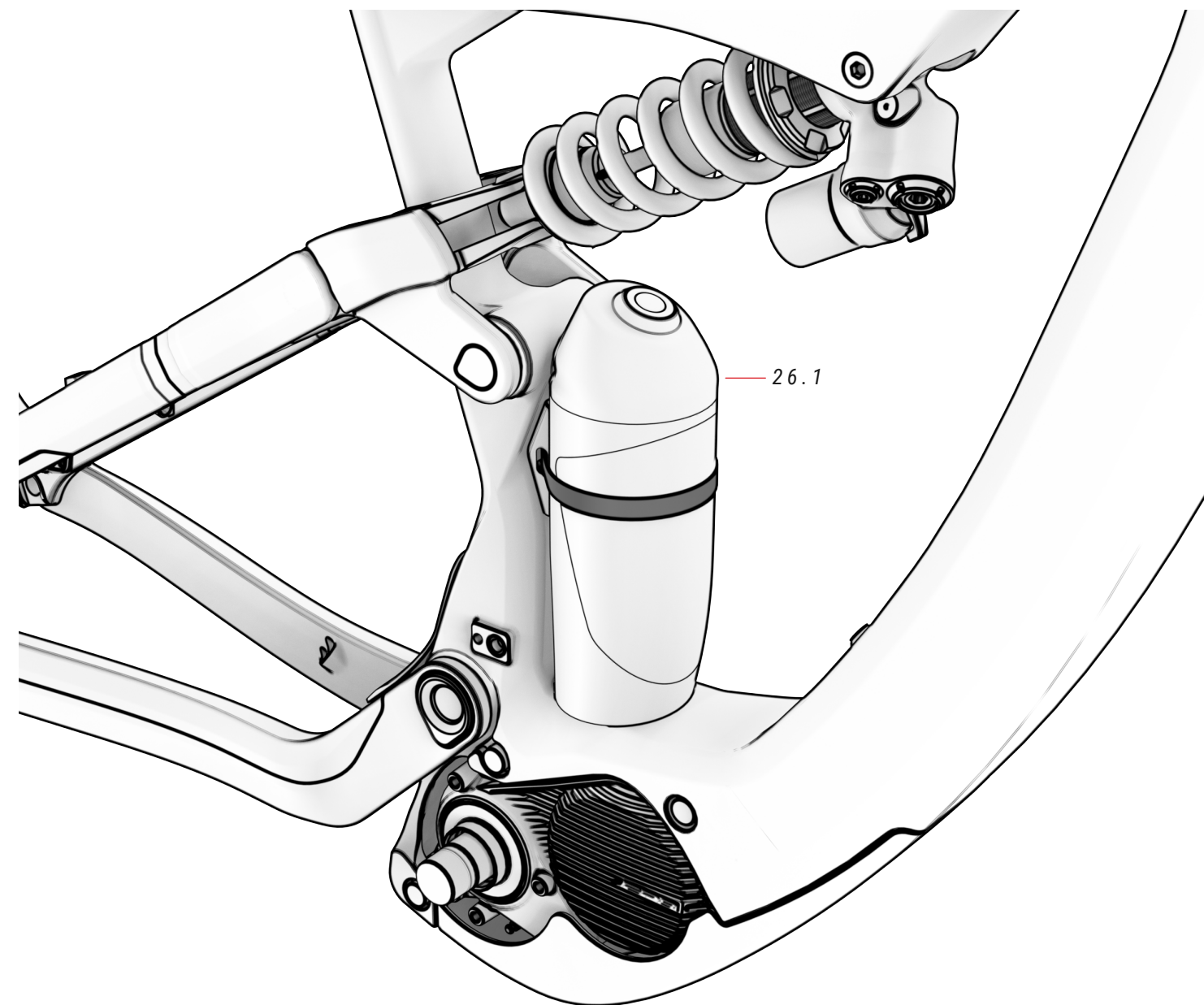

26 BUTELKA XPRO+ ref.: 387456300

N°	Pozycja	Ilość
26.1	Butelka	1

⚠ Akumulator XPro+ przeznaczony do zasilania silników Shimano nie jest kompatybilny z akumulatorami XPro do silników BH

NASADKA DLA MODELI BEZ XPRO+

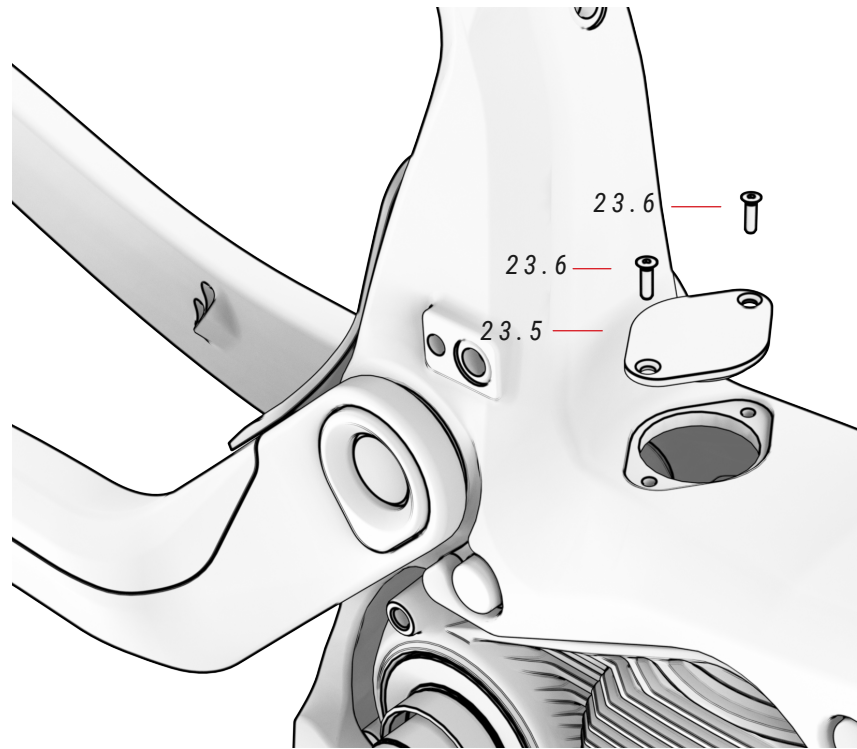

23 ZESTAW PROWADNIC KABLI ref.: 363301000

N°	Pozycja	Ilość
23.1	Śruba	2
23.2	Prowadnica kabli dla przedniego trójkąta	2
23.3	Prowadnica kabli dla lewej obudowy	1
23.4	Prowadnica kabli dla prawej obudowy	1
23.5	Tapa XPro+	1
23.6	Tornillos	4
23.7	Prowadnica czujnika prędkości	1

NASADKA DLA MODELI Z XPRO+

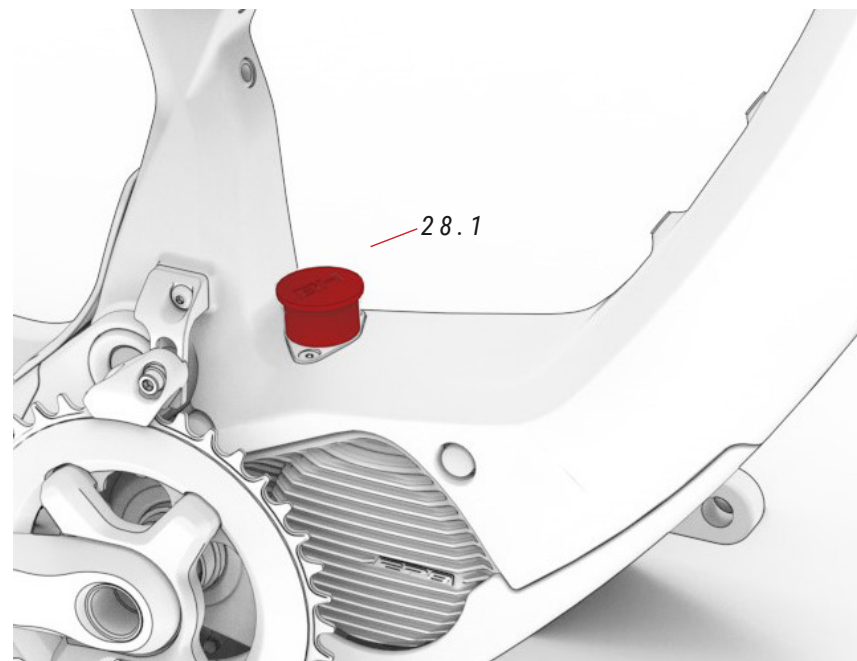

29 KABEL ŁADUJĄCY XPRO+ ref.: 387459600

N°	Pozycja	Ilość
29.1	Przedłużacz zewnętrznego kabla ładującego	1

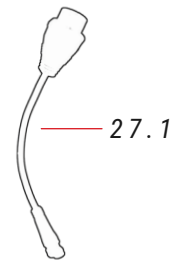

⚠ Ładowarka o numerze ref. 387337700 musi być używana razem z kablem do ładowania w celu dostosowania prądu.

28 XPRO+ CAP ref.: 386139400

N°	Pozycja	Ilość
28.1	Cap	1

PROWADNICA ŁAŃCUCHA

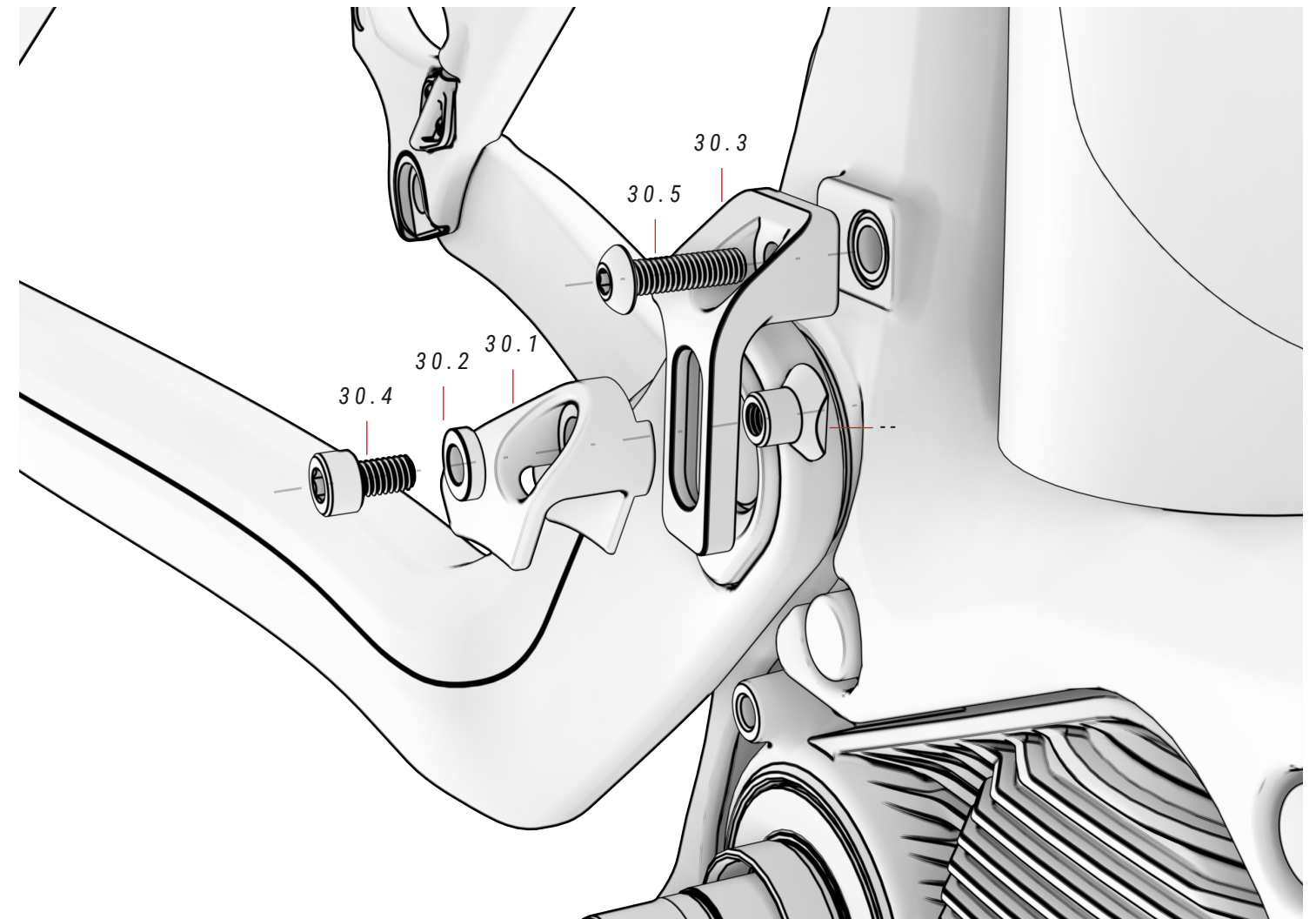

30 PROWADNICA ref.: 381553400

N°	Pozycja	Ilość
30.1	Prowadnica	1
30.2	Podkładka	1
30.3	Podpora	1
30.4	Śruba	1
30.5	Śruba	1

OSŁONA GŁÓWNEGO PUNKTU OBROTU WAHACZA

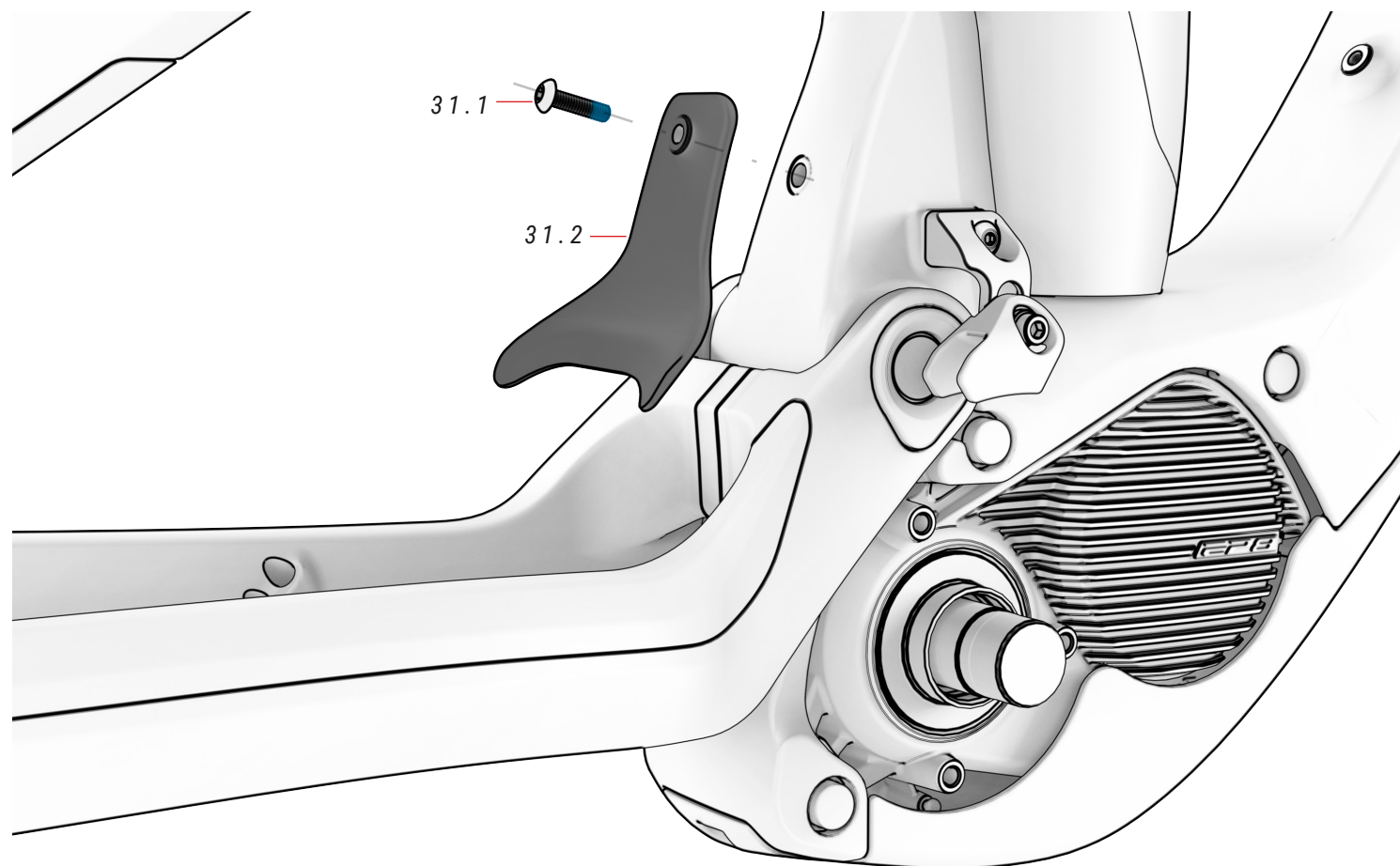

31 MUDWARDS

ref.: 381554000

N°	Pozycja	Ilość
31.1	Screw	1
31.2	mudwards	1

OCHRANIACZE

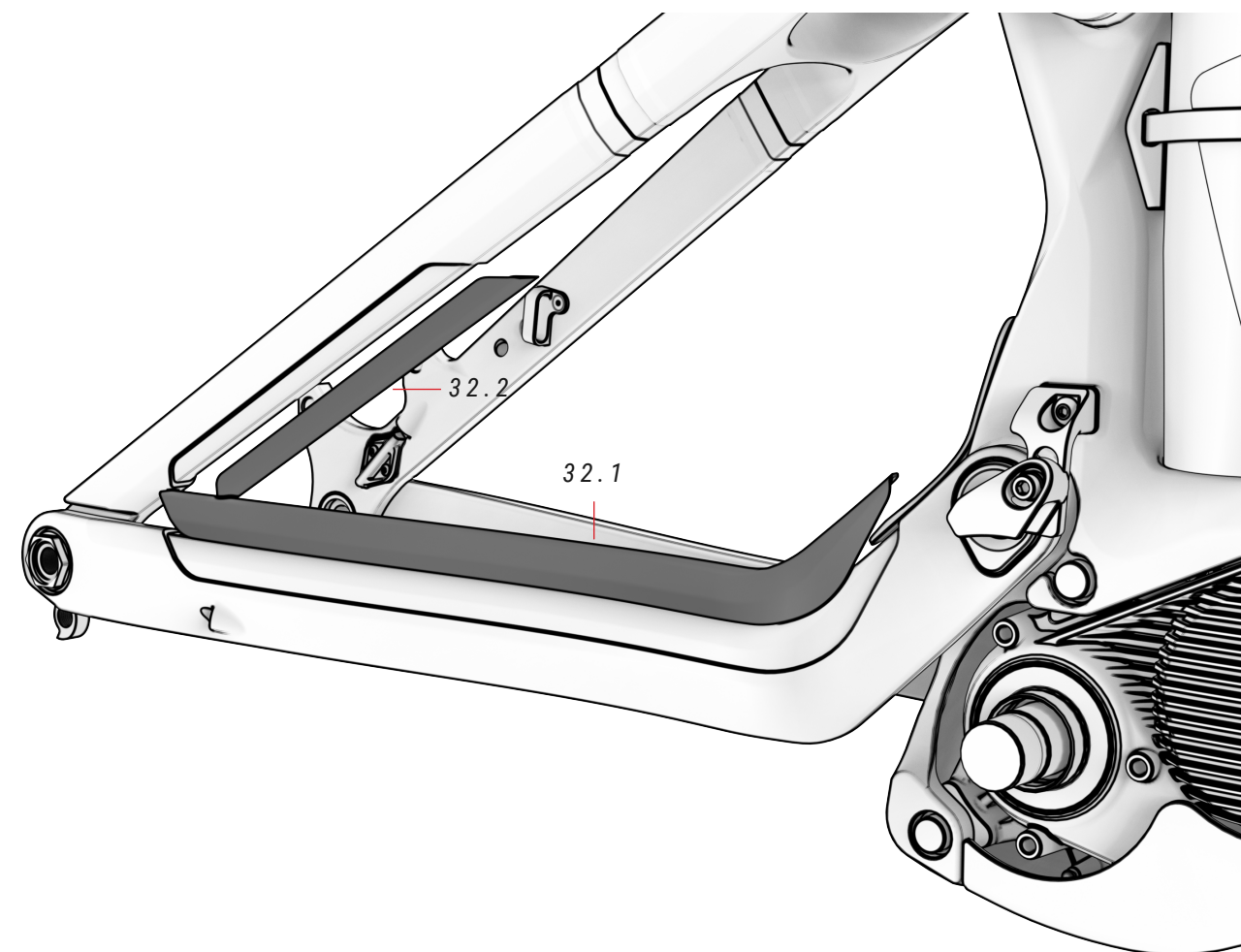

32 OCHRANIACZE

ref.: 381553500

N°	Pozycja	Ilość
32.1	Ochraniacz tylnego trójkąta	1
32.2	Ochraniacz tylnego trójkąta	1

POKRYWA BATERII

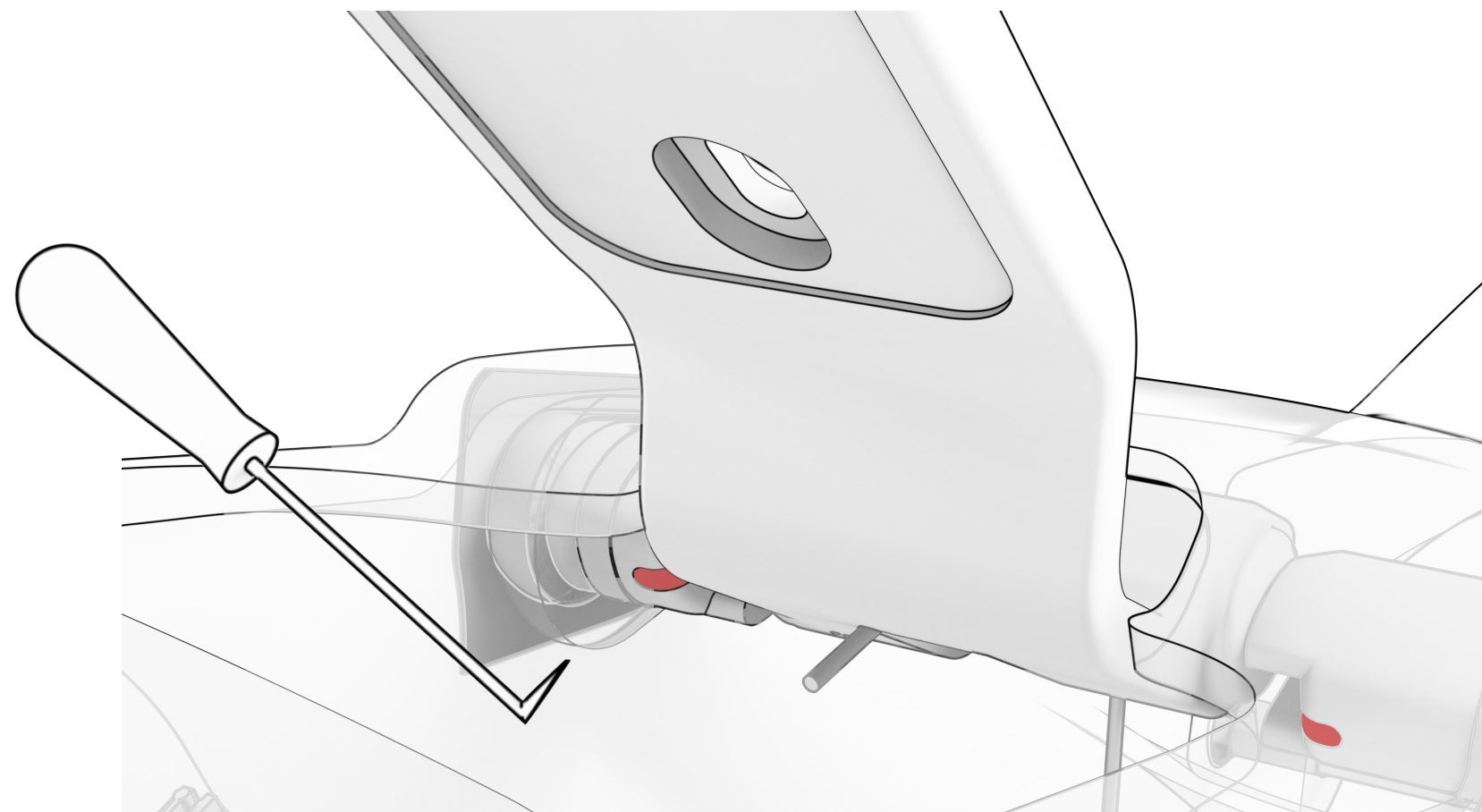
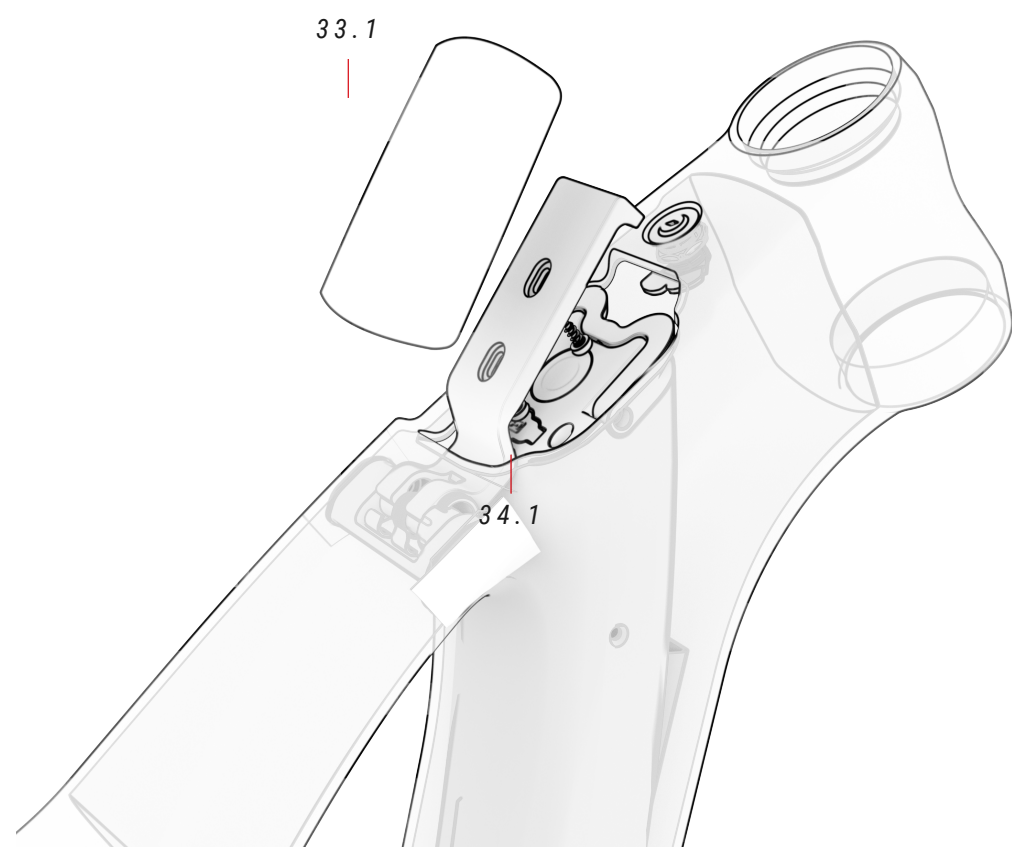

⚠ Aby zdemontować mechanizm mocujący podstawy pokrywy, należy włożyć przebijak pod kątem w wyznaczone szczeliny, naciskając do wewnątrz dwie sprężyny po bokach podstawy.

33 POKRYWA BATERII *ref.: 391822500*

N°	Pozycja	Ilość
33.1	pokrywa	1

34 PODSTAWA POKRYWY BATERII *ref.: 391818800*

N°	Pozycja	Ilość
34.1	Podstawa pokrywy	1

PROWADZENIE KOMPONENTÓW MECHANICZNYCH

Wspornik Acros pozwala na poprowadzenie zarówno przewodów mechanicznych, jak i elektrycznych bezpośrednio przez przednie otwory, uzyskując bardziej aerodynamiczne, czyste i minimalistyczne wykończenie. Dodatkowo, zakryte prowadzenie ramy do tylnych widełek sprawia, że okablowanie jest stale zakryte i chronione

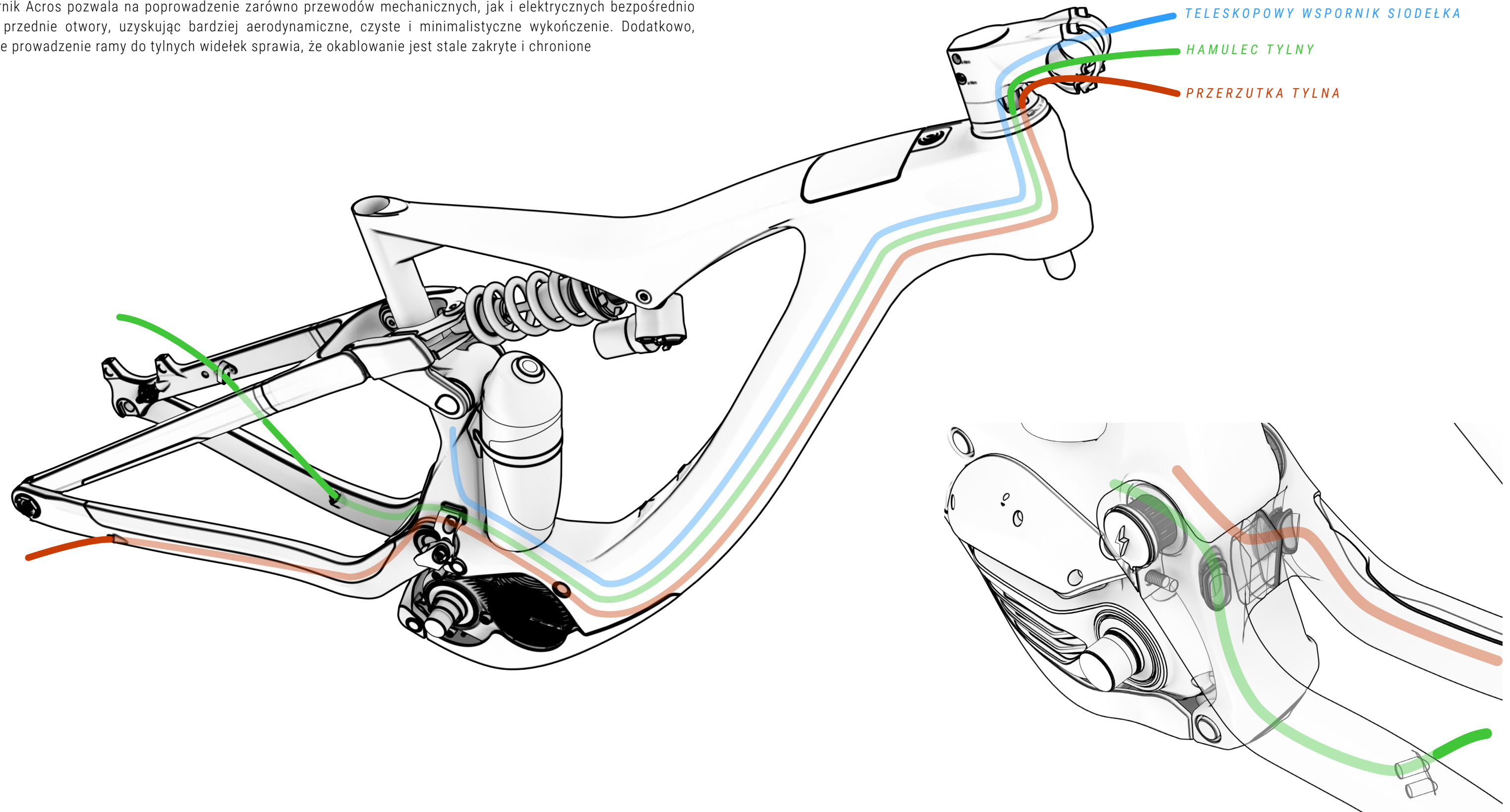

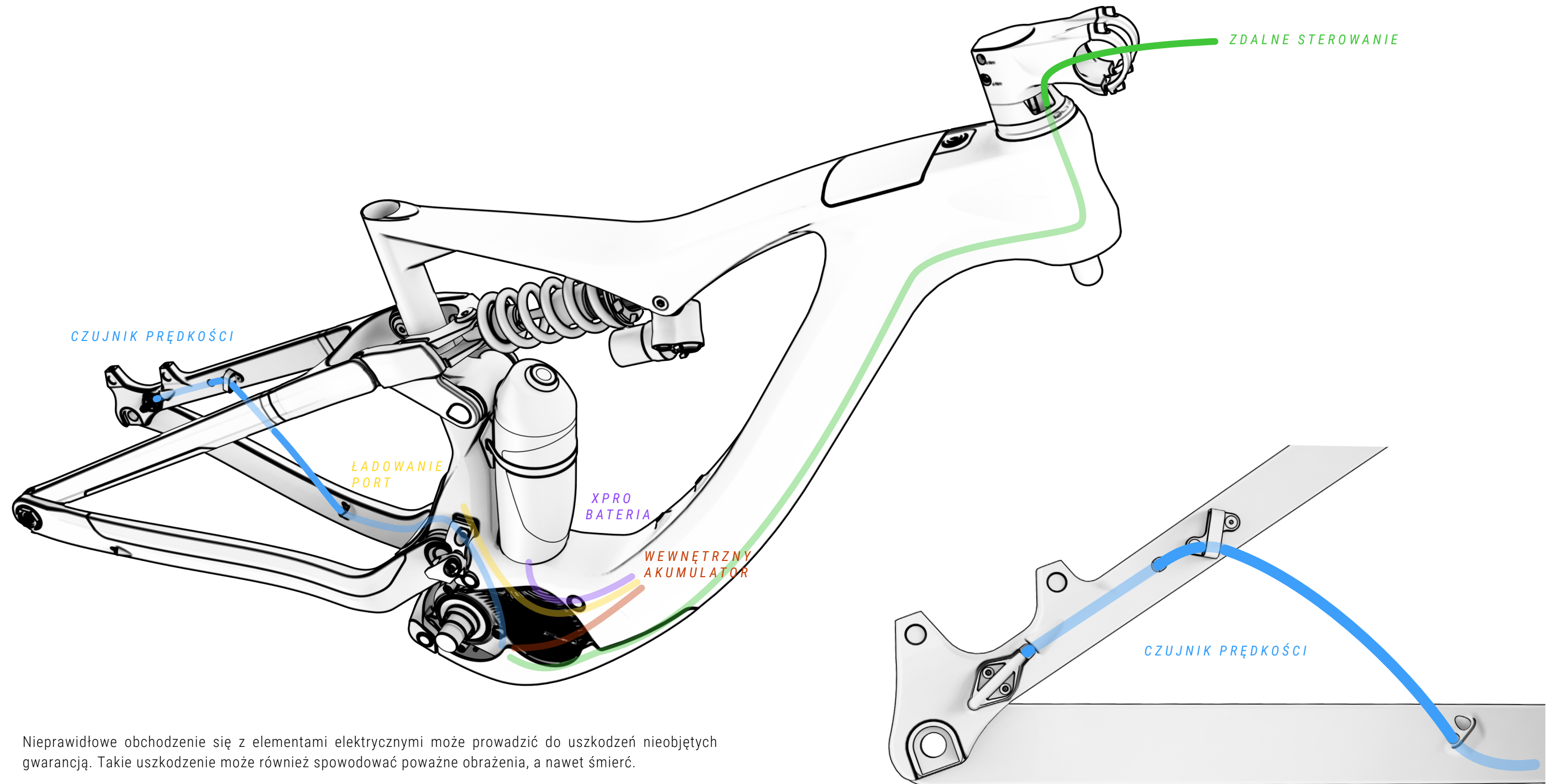

⚠ Nieprawidłowe obchodzenie się z elementami elektrycznymi może prowadzić do uszkodzeń nieobjętych gwarancją. Takie uszkodzenie może również spowodować poważne obrażenia, a nawet śmierć.

BH zaleca, aby zawsze konsultować się z autoryzowanym dealerem, gdy wymagana jest diagnostyka, naprawa lub instalacja komponentów elektrycznych. Czynności te wymagają zaawansowanej wiedzy technicznej.

SCHEMAT ELEMENTÓW UKŁADU ELEKTRYCZNEGO

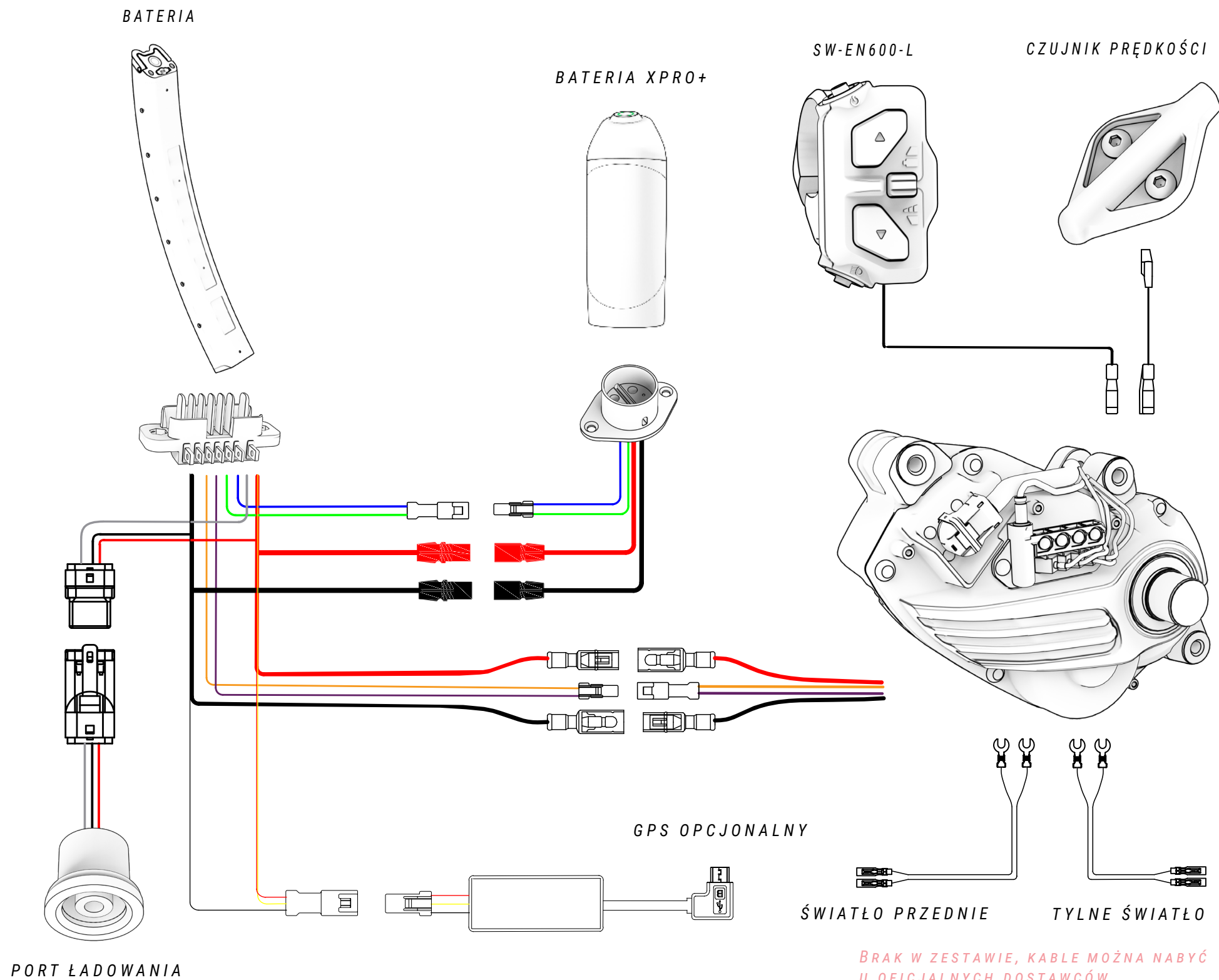

⚠ W celu precyzyjnego i bezpiecznego montażu komponentów Shimano należy zapoznać się z instrukcją producenta:

<https://si.shimano.com/en/pdfs/dm/DUE001/DM-DUE001-00-ENG.pdf>

<https://si.shimano.com/en/pdfs/dm/SCSW002/DM-SCSW002-00-ENG.pdf>

⚠ Nieprawidłowe obchodzenie się z elementami elektrycznymi może prowadzić do uszkodzeń nieobjętych gwarancją. Takie uszkodzenie może również spowodować poważne obrażenia, a nawet śmierć.

BH zaleca, aby zawsze konsultować się z autoryzowanym dealerm, gdy wymagana jest diagnostyka, naprawa lub instalacja komponentów elektrycznych. Czynności te wymagają zaawansowanej wiedzy technicznej.

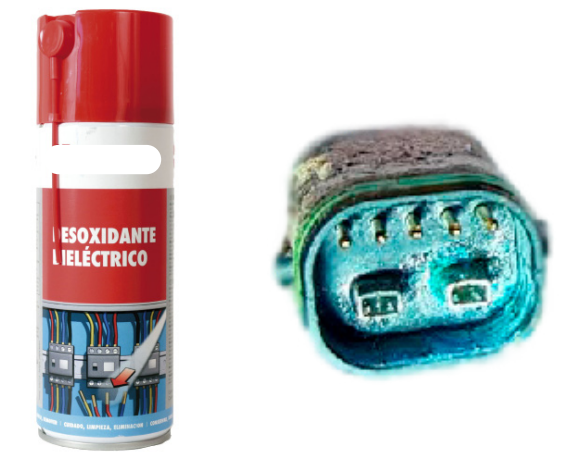

⚠ Gdy połączenie elektryczne wchodzi w kontakt z wilgocią lub zostaje zatkane z powodu zewnętrznego zanieczyszczenia, zachodzi reakcja chemiczna, w wyniku której połączenia ulegają zasiarczeniu. Innymi słowy, miedź na stykach utlenia się, co prowadzi do utraty przewodności.

Gwarancja nie obejmuje uszkodzeń wynikających z niewłaściwej konserwacji połączeń. Aby zapobiec utlenianiu, wystarczy okresowo czyścić połączenia (męskie i żeńskie) za pomocą odtleniaczy dielektrycznych, takich jak ten pokazany na powyższym obrazku.

10 DEKLARACJA ZGODNOŚCI

EU Declaration of Conformity 

The manufacturer: **BH BIKES EUROPE, SL**
of Perretagana 10,
01015 Vitoria, Spain

Hereby declares that the following products:

Product description:  **Cycles – Electrically power assisted cycles – EPAC Bicycles**

Models designations:

Alaris 27.1, Alaris 29, Alaris City, Alaris City Pro, Alaris City Wave, Alaris City Wave Pro, Alaris Cross, Alaris Cross Pro, Alaris Diamond Wave Pro, Alaris Jet, Alaris Jet Pro, Alaris Lynx 3.1, Alaris Lynx 3.1 Pro, Alaris Lynx 8.0, Alaris Lynx 8.1, Alaris Lynx 8.2 Pro, Alaris Pro, Alaris Street, Alaris Street Pro, Alaris Sun Pro.

AlarisE City Wave Pro, AlarisE Diamond Wave Pro, AlarisE Cross Pro, AlarisE Jet Pro, AlarisE Lynx 8.0, AlarisE Lynx 8.2, AlarisE Pro, AlarisE Sun Pro, AlarisE Sun Pro-S, AlarisE Sun Pro-SE.

AlarisE 27.1 Pro, AlarisE 29 Pro, AlarisE City Wave Pro, AlarisE City Wave Pro-S, AlarisE Cross Pro, AlarisE Cross Pro-S, AlarisE Diamond Pro, AlarisE Diamond Wave Pro, AlarisE Diamond Wave Pro-S, AlarisE Jet Pro, AlarisE Jet Pro-S, AlarisE Pro, AlarisE Pro-S, AlarisE Street Pro, AlarisE Sun Pro-S.

AlarisK Carbon Lynx 3.1 Pro, AlarisK Carbon Lynx 3.1 Pro-S, AlarisK Carbon Lynx 6 Pro, AlarisK Carbon Lynx 6 Pro-S, AlarisK Carbon Lynx 6 Pro-SE, AlarisK Cross Micro, AlarisK Cross Pro, AlarisK Cross Pro-S, AlarisK Lynx 3.1 Pro, AlarisK Lynx 3.1 Pro-S, AlarisK Lynx 3.1 Pro-SE, AlarisK Lynx 6 Pro, AlarisK Lynx 6 Pro-S, AlarisK Lynx 6 Pro-SE, AlarisK Lynx Pro 8.0, AlarisK Lynx Pro 8.4, AlarisK Lynx Pro 8.4, AlarisK Lynx Pro 8.4, AlarisK Lynx Pro 8.4, AlarisK Lynx Pro 8.4, AlarisK Lynx Carbon Pro 8.7, AlarisK Lynx Carbon Pro 8.8, AlarisK Lynx Carbon Pro 8.7, AlarisK Lynx Carbon Pro 8.8, AlarisK Lynx Carbon Pro 8.9, AlarisK Pro, AlarisK Pro-S.

Care 29, Care Pro, Care City Wave, Care Cross, Care Grand 2.2.2, Care Grand 2.4, Care Grand X Carbon 2.6, Care Grand X Carbon 2.7 Pro, Care Jet, Care Pro, Care Race 1.2, Care Race 1.4, Care Race Carbon 1.3, Care Race Carbon 1.6, Care Race Carbon 1.8, Care Race Carbon 1.8 Pro, Care Race Carbon 1.9 Pro, Care Street.

Lynx Race Carbon 7.6 LT, Lynx Race Carbon 7.7 LT, Lynx Race Carbon 7.8 LT Pro, Lynx Race Carbon 7.9 Pro, Lynx Race Carbon 8.0 LT, Lynx Race Carbon 8.2 LT, Lynx Race Carbon 8.4 LT Pro, Lynx Race Carbon 8.6 Pro, Lynx Trail 8.0, Lynx Trail 8.1, Lynx Trail 8.2, Lynx Trail Carbon 8.6, Lynx Trail Carbon 8.7, Lynx Trail Carbon 8.8 Pro, Lynx Trail Carbon 8.9 Pro.

Lynx+ Trail Carbon 8.7, Lynx+ Trail Carbon 8.8, Lynx+ Trail Carbon Pro 8.9, Lynx+ Enduro Carbon 9.7, Lynx+ Enduro Carbon 9.8, Lynx+ Enduro Carbon Pro 9.9.

Meright 1.7, Meright 1.8, Meright Pro 1.9.

Step Carbon Lynx 3.1 Pro, Step Carbon Lynx 3.1 Pro-S, Step Carbon Lynx 6 Pro, Step Carbon Lynx 6 Pro-S, Step Carbon Lynx 6 Pro-SE, Step Cross Pro, Step Lynx 3.1 Pro, Step Lynx 3.1 Pro-S, Step Lynx 3.1 Pro-SE, Step Lynx 3.1 Pro-SE, Step Lynx Carbon 8.7 Pro, Step Lynx Carbon 8.8 Pro, Step Lynx Carbon 8.7 Pro, Step Lynx Carbon 8.8 Pro, Step Lynx Carbon 8.9 Pro, Step Lynx Carbon Pro 8.8, Step Lynx Carbon Pro 8.9.

Year of manufacture: 2022 and 2023

Comply with all of the relevant requirements of the Machinery Directive (2006/42/EC).
Comply with Low Voltage Directive (LVD) 2014/34/EU.
Comply with all of the relevant requirements of RED 2014/53/EU, in 9th Annex.

Furthermore, the machine complies with all of the requirements of the Electromagnetic Compatibility Directive 2014/53/EU.

The production control is covered by our Quality Management System, which fulfills the requirements of the standard ISO 9001.

The following International standards have been applied:
EN15194 Cycles – Electrically power assisted cycles – EPAC bicycles;
EN ISO 4210-1/2/3/4/5/6/7/8/9 Safety requirements for bicycles

Technical documentation filed at:
BH BIKES EUROPE, SL
of Perretagana 10,
01015 Vitoria, Spain

Just Maria Cerejal
Quality Manager
BH BIKES EUROPE, SL

Doc.36 17/03/2022 Page 1 of 1

11 POMOC I DODATKOWE ZASOBY

W BH zapewniamy różne sposoby na rozwianie wszystkich wątpliwości. Ponadto możesz stać się częścią naszej globalnej społeczności kolarskiej za pośrednictwem naszych kanałów mediów społecznościowych.

ZASOBY TECHNICZNE

Na stronie internetowej BH Bikes można znaleźć wszystkie zasoby niezbędne do dostrojenia roweru. Pod poniższym linkiem można uzyskać dostęp do instrukcji obsługi, aplikacji, gwarancji, plików do aktualizacji wyświetlaczy i filmów objaśniających różne operacje:

<https://www.bhbikes.com/manuals>

Możesz również zapoznać się z naszymi samouczkami krok po kroku, aby dowiedzieć się, jak konserwować i dostrajać

rower na naszym specjalistycznym kanale Youtube:

<https://www.youtube.com/user/ServicioTecnicoBH>

CONTACTOS

Nasi autoryzowani dealerzy posiadają niezbędną wiedzę i zasoby, aby pomóc Ci we wszystkim, czego potrzebujesz w związku

z Twoim rowerem. Nie wahaj się skontaktować z najbliższym sklepem. Można go znaleźć, klikając poniższe łącze:

https://www.bhbikes.com/es_ES/busca-tu-tienda-mas-cercana/buscador-de-tiendas

Aby skontaktować się z nami bezpośrednio:

Tel: + 34 945 13 52 02

info@bhbikes.com

P.I. Jundiz- Perretagana 10, 01015 Vitoria, Alava (Hiszpania)

MEDIA SPOŁECZNOŚCIOWE

Dołącz do naszej globalnej społeczności rowerzystów. Odkryj doświadczenia BH innych rowerzystów i podziel się swoimi.





www.bhbikes.com

