

ÍNDICE

| | |
|---|-----------|
| 01 INTRODUCCIÓN | 3 |
| LEYENDA DE SÍMBOLOS | 3 |
| 02 GARANTÍA BH | 4 |
| GARANTÍA LIFETIME FRAME | 4 |
| GARANTÍA EXTENDIDA HASTA 5 AÑOS EN MOTORES BH | 5 |
| GARANTÍA EXTENDIDA EN BATERÍAS BH | 5 |
| REGISTRO GARANTÍAS EXTENDIDAS | 6 |
| GARANTÍA DE COMPONENTES DEL SISTEMA DE ASISTENCIA ELÉCTRICA | 6 |
| PROCESO DE RECLAMACIONES DE GARANTÍA | 6 |
| CONDICIONES DE INVALIDACIÓN DE GARANTÍA PARA COMPONENTES ELÉCTRICOS | 6 |
| 03 MANTENIMIENTO | 7 |
| INSPECCIONAR LA BICICLETA ANTES DE UTILIZARLA | 7 |
| MANTENER LIMPIA LA BICICLETA | 7 |
| MANTENER LUBRICADA LA TRANSMISIÓN | 7 |
| MANTENIMIENTO DE LOS COMPONENTES | 7 |
| RECAMBIOS | 8 |
| DESPUÉS DE UNA CAÍDA, GOLPE O IMPACTO | 9 |
| 04 ADVERTENCIA DE USO | 9 |
| TAMAÑO MÁXIMO DE CUBIERTA | 9 |
| INSERCIÓN MÍNIMA Y MÁXIMA DE LA TIJA DE SILLÍN | 9 |
| LONGITUD MÁXIMA DE HORQUILLA (AXLE-TO-CROWN) | 9 |
| MÁXIMO NÚMERO DE SEPARADORES DE DIRECCIÓN | 9 |
| POSICIÓN DE LA ARAÑA DENTRO DEL TUBO DE LA HORQUILLA | 9 |
| USO PREVISTO | 9 |
| 05 ADVERTENCIA DE USO DEL SISTEMA DE ASISTENCIA ELÉCTRICA | 10 |
| CUIDADOS Y NORMAS DE USO DE LOS COMPONENTES ELÉCTRICOS Y LAS BATERÍAS | 10 |
| SITUACIONES IDÓNEAS PARA LOGRAR LA MÁXIMA VIDA ÚTIL | 10 |
| ADVERTENCIAS SOBRE EL USO DE LAS BATERÍAS | 10 |
| ENTORNOS DE CARGA Y DESCARGA INADECUADOS Y SOLUCIONES | 10 |
| RECICLAJE | 10 |
| MOTOR | 10 |
| 06 FUNCIONAMIENTO DEL SISTEMA DE PEDALEO ASISTIDO | 11 |
| COMPONENTES DEL SISTEMA DE PEDALEO ASISTIDO | 11 |
| EL SISTEMA DE PEDALEO ASISTIDO | 11 |
| PARTES DEL MANDO DE CONTROL | 11 |
| ENCENDIDO Y APAGADO DEL SISTEMA DE PEDALEO ASISTIDO | 11 |
| ENCENDIDO Y APAGADO DE LAS LUCES DE LA BICICLETA | 12 |
| SELECCIÓN DEL MODO DE ASISTENCIA AL PEDALEO | 12 |
| MODO WALK ASSIST | 12 |
| COMIENZO DEL PEDALEO | 12 |

| | |
|---|----|
| VISUALIZACIÓN DEL NIVEL DE CARGA DE LA BATERÍA | 13 |
| BATERÍA Y CARGADOR | 13 |
| CARGA DE LA BATERÍA | 13 |
| MODOS DE AHORRO DE ENERGÍA | 16 |
| VISUALIZACIÓN DE INFORMACIÓN SECUNDARIA EN PANTALLA | 16 |
| INDICADOR DEL NIVEL DE CARGA DE LA BATERÍA | 16 |
| COMPONENTES DEL PRODUCTO | 17 |
| MONTAJE DEL PRODUCTO | 17 |
| CONEXION DE CABLE CONTROLADOR | 17 |
| ESPECIFICACIONES DEL PRODUCTO | 18 |
| CÓDIGOS DE ERROR | 19 |

| | |
|----------------------------|-----------|
| 07 TALLAS Y MEDIDAS | 20 |
|----------------------------|-----------|

| | |
|-------------------------------------|-----------|
| 08 ESPECIFICACIONES TÉCNICAS | 21 |
|-------------------------------------|-----------|

| | |
|----------------------------------|-----------|
| 09 ENSAMBLADO Y RECAMBIOS | 24 |
|----------------------------------|-----------|

| | |
|---|----|
| DIMENSIONES DE LA PIPA DE DIRECCIÓN | 24 |
| MONTAJE MOTOR Y TAPAS | 26 |
| IMÁN SENSOR VELOCIDAD | 27 |
| CUBRECADENAS | 27 |
| GUÍACADENAS | 28 |
| CANDADO TRASERO | 28 |
| PORTABULTOS | 29 |
| PROTECTOR CADENA PARA VAINA | 29 |
| LUZ TRASERA | 30 |
| LUZ DELANTERA | 30 |
| CABLEADO DE ELEMENTOS MECÁNICOS | 31 |
| CABLEADO DE COMPONENTES DEL SISTEMA ELÉCTRICO | 32 |
| ESQUEMA DE COMPONENTES DEL SISTEMA ELÉCTRICO | 33 |

| | |
|--------------------------------------|-----------|
| 10 DECLARACIÓN DE CONFORMIDAD | 34 |
|--------------------------------------|-----------|

| | |
|--|-----------|
| 11 AYUDA Y RECURSOS ADICIONALES | 34 |
|--|-----------|

01 INTRODUCCIÓN

Este manual de usuario contiene información importante para un uso y mantenimiento adecuados de la bicicleta. En concreto, el documento recoge información específica para la familia de bicicletas **Atom (EA626 / EA516 / EA506 / EA416 / EA406 / EA316)**. Es recomendable leer con atención todo el manual. Se pueden consultar los manuales de usuario de todos los modelos de BH en la web a través de la siguiente dirección:

<https://www.bhbikes.com/manuals>

Recuerda que los manuales son actualizados periódicamente en la web de BH BIKES, manténlos siempre actualizados. Consulta la versión en la portada.

Este documento contiene información complementaria al manual de usuario general, disponible en:

https://www.bhbikes.com/es_INT/quienes-somos/manuales-descargas

Consulta las características, recomendaciones y garantías de los componentes de terceros en sus respectivas webs oficiales.

LEYENDA DE SÍMBOLOS

A lo largo del documento aparecerán iconos indicando diferentes tipos de advertencias relativas al uso, mantenimiento y montaje. Lee atentamente el significado de cada uno de ellos para evitar manipulaciones incorrectas o situaciones peligrosas que deriven en daños personales graves o accidentes mortales.

SEGURIDAD

 **PELIGRO:** indica una situación peligrosa que, de no evitarse, ocasionará daños personales graves o un incluso accidente mortal.

 **ADVERTENCIA:** indica una situación peligrosa que, de no evitarse, podría ocasionar daños personales graves o un incluso accidente mortal.

 **ATENCIÓN:** indica una situación peligrosa que, de no evitarse, podría ocasionar daños personales leves o moderados.

 **RIESGO DE DESCARGA ELÉCTRICA:** indica una situación peligrosa que, de no evitarse, podría ocasionar lesiones graves por descarga eléctrica, o incluso la muerte.

 **RIESGO CORTOCIRCUITO:** indica una situación peligrosa que, de no evitarse, podría ocasionar cortocircuitos en los componentes eléctricos. Los cortocircuitos podrían provocar daños en los componentes e incendios.

HERRAMIENTAS

 **LLAVE PLANA**

 **LLAVE ALLEN**

 **LLAVE TORX**

 **DESTORNILLADOR TIPO PHILIPS**

 **10Nm LLAVE Y APRIETE:** en un de los laterales de cada símbolo de herramienta se mostrará el par de apriete indicado en newton metro.

TIPO DE DECOMPUESTO

 **ACEITE:** lubricación ligera para elementos como cadenas y cables.

 **GRASA:** grasa de montaje.

 **PASTA DE CARBONO:** pasta de montaje para aumentar la fricción en elementos de carbono.

 **PEGAMENTO:** utilizar fijador de tornillos de media resistencia.

 El pegamento sirve para fijar el tornillo y que no se suelte con las vibraciones a las que se somete la bicicleta durante su uso. Añade en todos los casos una gota de pegamento en la punta de la rosca del tornillo. Nunca añadas pegamento por toda la rosca ya que dificultará el desensamblado del tornillo.



02 GARANTÍA BH

BH BIKES se compromete a ofrecer bicicletas duraderas y con los mejores estándares de calidad. Por tanto, además de la garantía legal sujeta a estos productos se ofrece una garantía y condiciones de cobertura adicionales de BH BIKES. En este apartado se describen las diferentes garantías y el proceso para poder acceder a la garantía adicional LifeTime Frame.

GARANTÍA LEGAL

La garantía legal cubre al comprador original frente a defectos de fabricación y/o falta de conformidad. Esta garantía aplica tanto a los cuadros como a los componentes de BH BIKES. El periodo de aplicación variará conforme a la legislación vigente en el país de compra, y con aplicación legal desde la fecha de compra. Durante dicho periodo, el titular de la garantía tendrá derecho a la reparación o sustitución gratuita de los defectos de fabricación, incluidos los gastos de transporte o desplazamiento, y de los daños y perjuicios por ellos ocasionados. Existen diferentes condiciones a cumplir para poder beneficiarse de la garantía:

- Esta garantía no afecta a los derechos de que dispone el consumidor conforme a la legislación vigente en cada país.
- La inclusión de una bicicleta o pieza defectuosa en las condiciones de garantía está sujeta en último lugar a la decisión de nuestro Servicio Técnico.
- La garantía no cubre en ningún caso la sustitución de piezas cuyo desgaste se derive del uso normal de la bicicleta.
- La garantía no es en ningún caso aplicable a roturas o defectos derivados de una utilización negligente de la bicicleta, uso en competición, montaje de elementos accesorios no originales, o manipulaciones y operaciones de mantenimiento inadecuadas.
- La garantía no es en ningún caso aplicable si la Inspección Antes de la Entrega y los Intervalos de Revisión correspondientes incluidos en este documento, no han sido llevados a cabo, debidamente cumplimentados y sellados por un distribuidor BH autorizado.
- En los supuestos en que la reparación efectuada no fuera satisfactoria, y el objeto no revistiese las condiciones óptimas para cumplir el uso a que estuviese destinado, el titular de la garantía tendrá derecho a la sustitución del objeto adquirido, o el componente defectuoso, por otro de idénticas características, o a la devolución del precio pagado por el objeto o componente deteriorado.
- El plazo de garantía quedará suspendido durante el tiempo en que duren las reparaciones, y en el caso de sustitución del bien o componente, se renovará respecto al elemento afectado el plazo de garantía.
- La acción para reclamar el cumplimiento de lo dispuesto en la garantía prescribirá a los seis meses desde la finalización del plazo de garantía.
- Todas las reclamaciones deberán realizarse a través de un distribuidor autorizado.
- Ámbito territorial: consultar el Manual de Utilización o [www. BHbikes.com](http://www.BHbikes.com)

Visita el siguiente enlace para conocer todas las condiciones:

https://www.bhbikes.com/es_INT/registro-garantia-vida-bh/registra-tu-bici-garantia-de-por-vida

GARANTÍA LIFETIME FRAME

BH Bikes proporciona al comprador original, a través de sus puntos de ventas autorizados, una póliza comercial para posibles defectos de fabricación de los cuadros durante un período superior al que indica la garantía legal del producto, de acuerdo a las cláusulas siguientes:

1. **La garantía LIFETIME aplica únicamente a los cuadros y bicis BH comercializados a través de los puntos de venta autorizados por BHBIKES EUROPE S.L.**
 - El comprador deberá haber realizado el registro de la garantía LIFETIME a través de los medios online, con la información debidamente cumplimentada, dentro del plazo de 30 días naturales desde la fecha de compra, coincidente con la factura emitida por el punto de venta autorizado.
 - Esta garantía no es transferible a segundos compradores, y queda cancelada en el momento de la venta de la bicicleta a un tercero. Se entiende por comprador original aquel que registra la garantía en el momento de la compra, no pudiendo transferir la garantía a personas distintas del que ostente la condición de comprador original.
 - Será obligatorio realizar el mantenimiento de la bicicleta en un establecimiento autorizado por BHBIKES EUROPE, y siguiendo las indicaciones del manual de uso.
2. **La garantía LIFETIME no cubrirá en ningún caso:**
 - Los basculantes traseros de los modelos de doble suspensión, horquilla, bicicletas infantiles, defectos y/o desgastes de decoloración de la pintura original, ni corrosión ocasionados por deterioro natural.
 - Defectos o roturas derivados de accidente o uso indebido y/o negligente de la bicicleta.
 - Cuando haya montaje de componentes o accesorios no previstos o no compatibles con el uso para el que se ha diseñado la bicicleta.
 - Defectos originados por una manipulación indebida.
 - Rayones, decoloración o manchas causadas por el uso de líquidos abrasivos, elementos cortantes, mordazas y/o por la exposición continuada al sol u otros elementos climatológicos.
 - Defectos causados por el desgaste normal de la bicicleta, incluidos los provocados por fatiga de materiales. Los daños por fatiga son una indicación de que el cuadro ha sufrido detrimento propio del uso normal, por lo que es responsabilidad del usuario examinar periódicamente la bicicleta.
 - Uso y/o mantenimiento indebido del producto (leer atentamente recomendaciones de uso y limpieza).
 - Cuadros que hayan sido utilizados en competiciones, o en Demos, o en alquiler.

Consulta las condiciones al completo en:

https://www.bhbikes.com/es_INT/registro-garantia-vida-bh/registra-tu-bici-garantia-de-por-vida

GARANTÍA EXTENDIDA HASTA 5 AÑOS EN MOTORES BH

Con la activación de la garantía extendida LIFETIME FRAME se activará automáticamente una garantía extendida de 5 años que aplicará a los motores BH. BH Bikes proporciona al comprador original, a través de sus puntos de ventas autorizados, una póliza comercial para posibles defectos de fabricación en el motor BH, por un período superior al que indica la garantía legal del producto, de acuerdo a las cláusulas siguientes:

1. **La Extensión de garantía Motor BH aplica únicamente a los motores BH ensamblados en bicis BH, y comercializados a través de los puntos de venta autorizados por BHBIKES EUROPE S.L.**
 - El comprador deberá haber realizado el registro de la garantía a través de los medios online, con la información debidamente cumplimentada, dentro del plazo de 30 días naturales desde la fecha de compra, coincidente con la factura emitida por el punto de venta autorizado, en la que se debe indicar el N° de serie de la bici.
 - Esta garantía no es transferible a segundos compradores, y queda cancelada en el momento de la venta de la bicicleta a un tercero. Se entiende por comprador original aquel que registra la garantía en el momento de la compra, no pudiendo transferir la garantía comercial a personas distintas del que ostente la condición de comprador original.
 - Será obligatorio realizar el mantenimiento de la bicicleta en un establecimiento autorizado por BHBIKES, y siguiendo las indicaciones del manual de uso.
2. **La Extensión de garantía Motor BH no cubrirá en ningún caso:**
 - Desgastes de decoloración de la pintura y tonalidad original, ni corrosión ocasionados por deterioro natural.
 - Defectos o roturas derivados de accidente o uso indebido y/o negligente de la bicicleta.
 - Cuando haya montaje de componentes o accesorios no previstos o no compatibles con el uso para el que fue diseñada la bicicleta, así como la manipulación y/o deslimitación del motor.
 - Defectos originados por una manipulación indebida.
 - Rayones, decoloración o manchas causadas por el uso de líquidos abrasivos, elementos cortantes, mordazas y/o por la exposición continuada al sol u otros elementos climatológicos.
 - Uso y/o mantenimiento indebido del producto (leer atentamente recomendaciones de uso y limpieza).
 - Motores que hayan sido utilizados en competiciones, o en Demos, o en alquiler/Renting.
 - Motores ensamblados en bicis de la familia MONTY.

Consulta las condiciones al completo en:

https://www.bhbikes.com/es_INT/registro-garantia-vida-bh/registra-tu-bici-garantia-de-por-vida

GARANTÍA EXTENDIDA EN BATERÍAS BH

En un esfuerzo constante de mejorar día a día nuestro servicio de atención al cliente, desde BH te ofrecemos las mejores condiciones de garantía, pudiendo adquirir una ampliación de tu garantía de la gama E-Bikes con uno o dos años adicionales. BH Bikes proporciona al comprador original, a través de sus puntos de ventas autorizados, una póliza comercial para posibles defectos de fabricación en la batería BH, por un período superior al que indica la garantía legal del producto, de acuerdo a las cláusulas siguientes:

1. **La Extensión de garantía batería BH aplica únicamente a las baterías BH ensambladas en bicis BH, y comercializadas a través de los puntos de venta autorizados por BHBIKES EUROPE S.L.:**
 - El comprador deberá haber realizado el registro de la garantía a través de los medios online, con la información debidamente cumplimentada, dentro del plazo de 30 días naturales desde la fecha de compra, coincidente con la factura emitida por el punto de venta autorizado, en la que debe indicar el N° de serie de la bici.
 - Esta garantía no es transferible a segundos compradores, y queda cancelada en el momento de la venta de la bicicleta a un tercero. Se entiende por comprador original aquel que registra la garantía en el momento de la compra, no pudiendo transferir la garantía comercial a personas distintas del que ostente la condición de comprador original.
 - Será obligatorio realizar el mantenimiento de la bicicleta en un establecimiento autorizado por BHBIKES, y siguiendo las indicaciones del manual de uso.
2. **La Extensión de garantía batería BH no cubrirá en ningún caso:**
 - Desgastes de decoloración de la pintura y tonalidad original, ni corrosión ocasionados por deterioro natural.
 - Defectos o roturas derivados de accidente o uso indebido y/o negligente de la bicicleta.
 - Deterioro o degradación natural por envejecimiento de la misma, incluso sin uso. Deterioro después de 500 ciclos de carga y descarga completos si es inferior al 30% de capacidad Nominal (leer atentamente recomendaciones del manual de uso).
 - Cuando haya montaje de componentes o accesorios no previstos o no compatibles con el uso para el que fue diseñada la bicicleta.
 - Defectos originados por una manipulación indebida.
 - Rayones, decoloración o manchas causadas por el uso de líquidos abrasivos, elementos cortantes, mordazas y/o por la exposición continuada al sol u otros elementos climatológicos.
 - Uso y/o mantenimiento indebido del producto (leer atentamente recomendaciones de uso y limpieza).
 - Baterías que hayan sido utilizados en competiciones, o en Demos, o en alquiler/Renting.
 - Baterías auxiliares (Extender).

Consulta las condiciones al completo en:

https://www.bhbikes.com/es_INT/registro-garantia-vida-bh/extension-garantia-bateria

REGISTRO GARANTÍAS EXTENDIDAS

Para poder optar a las garantías adicionales de BH BIKES es preciso registrar la bicicleta en los 30 días siguientes a su compra. A continuación, se describe el proceso para activar las garantías extendidas:

• GARANTÍA LIFETIME FRAME + 5 AÑOS DE GARANTÍA EN MOTORES BH

El registro de la garantía extendida LIFETIME FRAME deberá realizarse desde la web de BH BIKES:

https://www.bhbikes.com/es_INT/registro-garantia-vida-bh/registra-tu-bici-garantia-de-por-vida

Puedes consultar el siguiente video para conocer en detalle los pasos a seguir:

<https://youtu.be/47aLVgUI248>



• GARANTÍA EXTENDIDA EN BATERÍAS BH

El registro de la garantía extendida en baterías BH deberá realizarse desde la web de BH BIKES:

https://www.bhbikes.com/es_INT/registro-garantia-vida-bh/extension-garantia-bateria

Puedes consultar el siguiente video para conocer en detalle los pasos a seguir:

<https://youtu.be/sINzdFBygMM>



- ⚠ El número de serie necesario para registrar la bicicleta se ubica siempre en la parte inferior de la bicicleta, en el tubo del sillín, encima del pedalier:

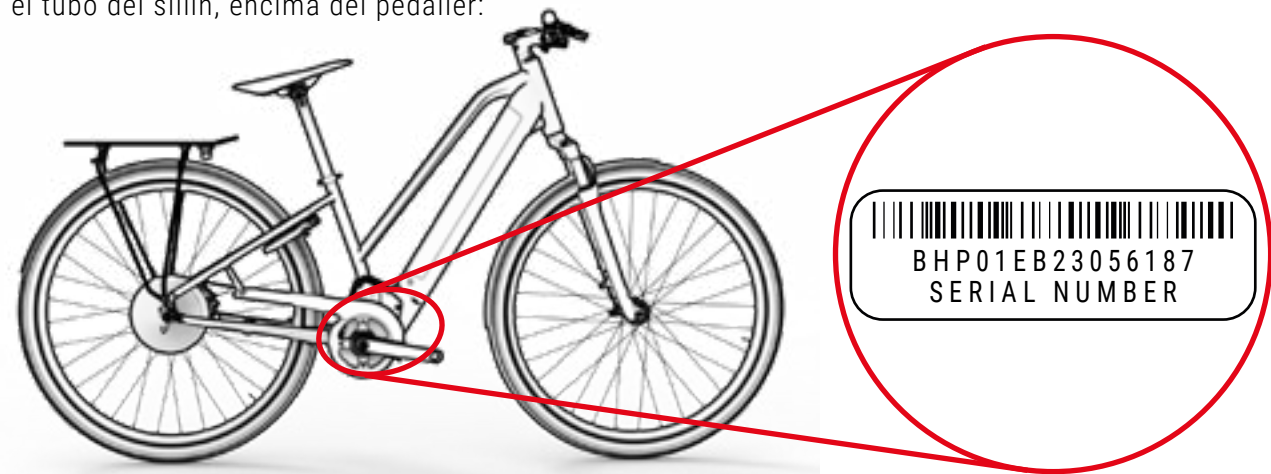

GARANTÍA DE COMPONENTES DEL SISTEMA DE ASISTENCIA ELÉCTRICA

De la misma manera que los cuadros o componentes BH BIKES, todos los componentes eléctricos exclusivos de BH están cubiertos por la garantía legal (los motores BH disponen de una garantía extendida de 5 años activando la garantía LIFETIME FRAME). El periodo de aplicación variará conforme a la legislación vigente en el país de compra, y con aplicación legal desde la fecha de compra.

Durante dicho período, el titular de la garantía tendrá derecho a la reparación gratuita de los defectos originarios, incluidos los gastos de transporte o desplazamiento, y de los daños y perjuicios por ellos ocasionados. Las condiciones coinciden con las descritas en el apartado "Garantía Legal" y pueden revisarse al completo en:

<https://www.bhbikes.com/manuals>

En ningún caso la garantía cubrirá el desgaste y envejecimiento natural de las baterías por uso, carga y almacenamiento. Así mismo, para poder hacer uso de la garantía de los componentes de terceros hay que ponerse en contacto con dichas empresas.

PROCESO DE RECLAMACIONES DE GARANTÍA

Todas las reclamaciones sujetas a esta garantía deberán ser canalizadas por medio de un distribuidor oficial BH. Este distribuidor realizará el análisis inicial para identificar el alcance y diagnóstico de la incidencia. El mismo distribuidor informará y gestionará directamente con BH la reclamación. Una vez BH defina las acciones correctivas requeridas el distribuidor será quien remita esta información al cliente.

Es conveniente que tramites la reclamación a través del distribuidor oficial del que se realizó la compra. Si no fuera posible puedes ponerte en contacto para ayudarte a encontrar un distribuidor autorizado cerca de tu zona:

https://www.bhbikes.com/es_INT/quienes-somos/contacto

CONDICIONES DE INVALIDACIÓN DE GARANTÍA PARA COMPONENTES ELÉCTRICOS

La batería y componentes eléctricos de BH están cubiertos por la garantía legal, pero deben cumplirse los siguientes puntos:

- No se debe desmontar o modificar ninguna parte de los componentes eléctricos.
- La vida útil variará en función de las condiciones de uso, carga y almacenamiento.
- Mantén en todo momento la batería cargada. De no hacerlo la batería podría deteriorarse más rápido de lo normal.

03 MANTENIMIENTO

Este manual de usuario contiene información importante para un uso y mantenimiento adecuados de la bicicleta. En concreto, el documento recoge información específica para la familia de bicicletas **Atom (EA626 / EA516 / EA506 / EA416 / EA406 / EA316)**. Es recomendable leer con atención todo el manual. Se pueden consultar los manuales de usuario de todos los modelos de BH en la web a través de la siguiente dirección:

<https://www.bhbikes.com/manuals>

Este documento contiene información complementaria al manual de usuario general, disponible en:

<https://www.bhbikes.com/manuals>

Consulta las características y recomendaciones de los componentes de terceros en sus respectivas webs oficiales.

INSPECCIONAR LA BICICLETA ANTES DE UTILIZARLA

Las bicicletas son revisadas repetidas veces durante su fabricación y a continuación, en el control final por su taller BH. Dado que el funcionamiento de la bicicleta puede modificarse en el transporte o es posible que terceros pudieran haber modificado su bicicleta durante el tiempo de espera, debería comprobar lo siguiente antes de cada trayecto:

- **CUADRO:** que no existan grietas, daños, ni ruidos extraños.
- **CADENA:** que esté lubricada y el sistema de transmisión no haga ruidos extraños.
- **FRENOS:** que los frenos funcionen de manera correcta. En parado, acciona la palanca del freno con fuerza y verifica que en ningún caso toca el manillar.
- **CUBIERTAS:** que la presión sea la correcta y no existan cortes tanto en la zona de rodadura como en los laterales. Revisa también que el nivel de desgaste no supere el desgaste máximo recomendado.
- **RUEDAS:** que las ruedas giren libremente para comprobar el giro. Compruebe además el espacio entre el revestimiento del freno y la llanta, así como el espacio entre el cuadro y el neumático.
- **DIRECCIÓN:** que la dirección gire de manera suave y sin hacer ruidos extraños.
- **PUNTOS DE GIRO DEL BASCULANTE:** que al echar el peso sobre la bicicleta la suspensión funciona con normalidad y sin ruidos extraños. Si no funciona correctamente o presenta juego entre las partes móviles podría significar que los pares de apriete no son correctos o que los rodamientos están desgastados.
- **RODAMIENTOS:** que los rodamientos funcionen correctamente y sin ruidos extraños. Los rodamientos sufren desgaste y deben reemplazarse para evitar dañar los componentes sobre los que van instalados.
- **SISTEMA ELÉCTRICO:** si la bicicleta tiene sistema eléctrico comprobar que éste funciona correctamente revisando que haya asistencia eléctrica y que todos los componentes funcionan (motor, display, cambio de asistencia y sensor de velocidad). En caso de no haber asistencia eléctrica comprueba que todas las conexiones estén bien y no tengas daños.

⚠ ¡No circule si su bicicleta no cumple alguno de estos puntos! ¡Una bicicleta defectuosa puede causar accidentes graves! Si no está completamente seguro o tiene alguna duda, ¡póngase en contacto con su taller BH!

⚠ Revisa los pares de apriete para que coincidan siempre con las recomendaciones especificadas en los manuales de usuario. No seguir estas indicaciones puede ocasionar accidentes e incluso la muerte.

⚠ Las influencias del terreno y las fuerzas que se ejercen en la rueda, someten a la bicicleta a mucho esfuerzo. Ante estas cargas dinámicas, las distintas piezas reaccionan con desgaste y fatiga. Compruebe regularmente su bicicleta en busca de signos de desgaste, arañazos, torceduras, desgaste del color o principio de grietas. Las piezas cuya vida útil ha sido excedida pueden fallar de forma súbita. Lleve su bicicleta regularmente a un taller BH para cambiar las piezas dudosas en caso necesario.

MANTENER LIMPIA LA BICICLETA

Para lograr un buen mantenimiento de la bicicleta, le recomendamos que cumpla las siguientes medidas de prevención básicas. No seguir estas recomendaciones puede conllevar un desgaste prematuro o incluso roturas en zonas concretas como juntas y partes móviles.

- Limpie el polvo y el barro con una esponja húmeda y un producto de limpieza suave y neutro.
- Las piezas de plástico deben lavarse únicamente con agua jabonosa.
- Los neumáticos pueden lavarse con una esponja o un cepillo y agua jabonosa.
- Después de limpiar la bicicleta, séquela frotando a conciencia con un paño suave.
- Después de cada limpieza, debe engrasar los elementos de la transmisión.

⚠ La suciedad puede ocultar daños que deriven en accidentes o incluso la muerte.

⚠ Evite en todo momento el uso de aparatos de limpieza a presión y no utilice en ningún momento limpiadoras de chorro de vapor.

MANTENER LUBRICADA LA TRANSMISIÓN

Tras el lavado es posible que la transmisión de la cadena quede desengrasada. Revisa y lubrica si fuera necesario los eslabones de la cadena. Un exceso de lubricación puede atraer mayor cantidad de suciedad provocando un desgaste prematuro y mal funcionamiento del sistema.

⚠ Evite en todo momento el uso de aparatos de limpieza a presión y no utilice en ningún momento limpiadoras de chorro de vapor.

MANTENIMIENTO DE LOS COMPONENTES

La bicicleta requiere un mantenimiento regular, así como un número mínimo de revisiones periódicas. La periodicidad de las operaciones de mantenimiento depende del tipo de vehículo (bici de paseo, bici de carreras, bici de montaña), así como de la frecuencia y las condiciones de uso.

CALENDARIO DE MANTENIMIENTO DE LOS COMPONENTES

| Componente | Acción a realizar | En cada salida | Mensual | Anual |
|--------------------------------|---|---|---------|-------|
| Alumbrado | Control de funcionamiento. | | | |
| Neumáticos | Control de la presión . | | | |
| | Resivar la altura del perfil y laterales. | | | |
| Frenos (de llanta) | Revisar el trayecto de la palanca, la solidez del revestimiento y la posición de la llanta. | | | |
| | Prueba de frenos parado. | | | |
| | Limpiar zapatas. | | | |
| Cables del freno | Inspección visual. | | | |
| Frenos (frenos de disco) | Cambiar líquido de freno (líquido DOT). | | | |
| Horquilla de suspensión | Revisión de tornillos y apriete correspondiente. | | | |
| | Cambio de aceite y engrasado de elastómero. | | | |
| Tija del sillín con suspensión | Mantenimiento. | | | |
| | Control del juego. | | | |
| Llantas en frenos de llanta | Revisión y cambio, si fuera necesario, de los revestimientos de la pared | A más tardar después de la segunda parte del revestimiento del freno. | | |
| Eje pedalier | Controlar juego. | | | |
| | Renovación de engrasado. | | | |
| Cadena | Control y lubricación. | | | |
| | Control y cambio. | A partir de 800km. | | |
| Bielas | Control y apriete. | | | |
| Ruedas / Radios | Comprobar giro de la rueda y tensión de radios. | | | |
| Juego de dirección | Revisión de juego de dirección. | | | |
| | Renovación de engrasado. | | | |
| Superficies metálicas | Conservación. | Como mínimo cada seis meses. | | |
| Bujes | Revisión de rodamientos. | | | |
| | Renovación de engrasado. | | | |
| Pedales | Revisión de rodamientos. | | | |
| | Lubricación, limpieza del mecanismo de anclaje. | | | |

| Componente | Acción a realizar | En cada salida | Mensual | Anual |
|---|--|----------------|---------|-------|
| Tija del sillín / Potencia | Revisión de tornillos de sujeción. | | | |
| Cambio trasero / Desviador | Limpieza, lubricación. | | | |
| Cierre rápido / Eje pasante | Revisión de eficacia. | | | |
| Tornillos y tuercas | Control y apriete. | | | |
| Radios | Revisión de tensión. | | | |
| Potencia / Tija del sillín | Desmontaje y renovación de pasta de montaje. | | | |
| Circuito / Frenos | Desmontaje y engrasado. | | | |
| | Comprobar conexiones. | | | |
| Componentes del sistema de asistencia eléctrica | Comprobar que no haya suciedad. | | | |
| | | | | |

■ No es necesario acudir a un especialista si es habilidoso, tiene experiencia y cuenta con las herramientas apropiadas. Aplique de inmediato medidas correctivas en caso de detectar deficiencias. Si no está seguro o tiene dudas póngase en contacto con BH.

■ Los trabajos señalados solo debe llevarlos a cabo un especialista en bicicletas de su confianza.

RECAMBIOS

Para lograr un funcionamiento óptimo de su bicicleta y la máxima seguridad posible, es muy importante utilizar piezas originales. La no utilización de piezas originales puede provocar daños no cubiertos por la garantía.

Los recambios más habituales son las piezas de desgaste. Las más comunes son los neumáticos, las cámaras, las pastillas de freno, los frenos de disco y las zapatas de freno, así como las llantas, siempre que constituyan una parte de la unidad del freno, los faros, los faros de posición, las baterías y los acumuladores.

- **NEUMÁTICOS:** Cámbielo por un neumático equivalente. Revise la marca señalada en el exterior del neumático (norma E.T.R.T.O.). Hay que tener en cuenta que utilizar un neumático con un diámetro exterior superior al recomendado puede hacer que al girar el manillar la punta del pie toque la rueda delantera o la protección de la rueda trasera. El ciclista puede perder el control de la bicicleta y sufrir un accidente con graves consecuencias. Puede ocurrir lo mismo cuando cambiamos la biela del pedal por uno de mayor longitud.
- **CÁMARAS:** Sustitúyalo por un tipo de cámara adecuado para el neumático. Consulte la indicación que se encuentra en la parte exterior de la cámara (norma E.T.R.T.O.).
- **FRENOS DE DISCO Y PASTILLAS DE FRENO:** Tenga en cuenta las instrucciones suministradas por el fabricante.
- **FAROS Y FAROS DE POSICIÓN:** Cambie la bombilla por otra del mismo tipo. Consulte la indicación que se encuentra en la zona metálica.

- **CADENA, PIÑÓN Y PLATOS:** Tenga en cuenta las instrucciones suministradas por el fabricante.
- **BATERÍAS Y ACUMULADORES:** Cambiar por otras del mismo tipo. Consulte la indicación que se encuentra en la zona exterior.

 Recuerda que la no utilización de piezas originales puede provocar daños no cubiertos por la garantía.

DESPUÉS DE UNA CAÍDA, GOLPE O IMPACTO

Si sufres una caída, golpe o impacto lo más importante es revisar si te encuentras en buenas condiciones para poder reanudar la marcha. No utilices la bici si has sufrido daños y pide ayuda sanitaria si fuera necesario.

Si estás en condiciones de reanudar la marcha deberás hacer una serie de comprobaciones para asegurar que la bicicleta también se encuentra totalmente operativa:

- Compruebe que las ruedas siguen sujetas y las llantas permanecen en el centro del cuadro y la horquilla. Haga girar las ruedas. En caso de que el espacio se haya modificado significativamente y que no lo pueda centrar in situ, debe separar un poco los frenos de la llanta de manera que ésta gire libremente.

 En ese caso, tenga en cuenta que disminuirá la eficacia de los frenos.

- Compruebe si el manillar o la parte delantera del cuadro se han torcido o roto. Compruebe que la parte delantera está colocada firmemente en la horquilla, sujetando la rueda delantera entre las rodillas e intentando torcer el manillar con respecto a la rueda delantera.
- Observe si la cadena está correctamente colocada. Si la bicicleta se ha caído sobre el lado de la transmisión, compruebe que funciona. Pida ayuda a alguien para colocar la bicicleta sobre el sillín y cambie de marchas. Cuando la cadena encaje en el piñón más grande, observe la distancia entre el cambio y los radios. En caso de que el cambio o el soporte se hayan torcido, el primero puede engancharse en los radios – ¡Peligro de caídas! El cambio, la rueda trasera o el cuadro pueden verse dañados. Compruebe el desviador. Si se ha desplazado, la cadena puede desengranarse. La bicicleta perderá la transmisión (ver también la sección denominada «Tracción»).
- Compruebe el sillín, el tubo superior o la caja de pedalier para asegurarse de que no existen desperfectos.
- Levante un poco la bicicleta y deje que caiga sobre el suelo. En caso de que oiga ruidos, inspeccione la bici en busca de tornillos sueltos.
- Vuelva a examinar toda la bicicleta para advertir posibles torceduras, desgastes de color o grietas.
- Vuelva a circular con cuidado únicamente si el resultado de la revisión ha sido satisfactorio. De ninguna manera, debería frenar o acelerar bruscamente ni pedalear montaña arriba. Si no está seguro, espere a que le recoja un coche en lugar de correr riesgos. Una vez en casa, deberá volver a analizar concienzudamente la bicicleta. Si sigue sin estar completamente seguro o tiene alguna duda, ¡póngase en contacto con su taller BH!

 Las piezas de aluminio que se hayan torcido no deben volver a enderezarse, es decir, no deben repararse. Incluso después, existe un riesgo elevado de rotura, especialmente de la horquilla, el manillar, la parte frontal, las bielas y los pedales. Para mayor seguridad, cámbielos.

04 ADVERTENCIA DE USO

TAMAÑO MÁXIMO DE CUBIERTA

Si instalas un neumático diferente al original de tu bicicleta comprueba que en todo momento haya un mínimo de 6mm entre la cubierta y cualquier parte del cuadro y horquilla.

INSERCIÓN MÍNIMA Y MÁXIMA DE LA TIJA DE SILLÍN

No respetar las inserciones mínimas y máximas de la tija indicadas en este manual pueden generar un efecto palanca sobre el cuadro. La presión ejercida podría dañar el cuadro y provocar accidentes graves. La garantía no cubre daños generados por el incumplimiento de estas indicaciones.

LONGITUD MÁXIMA DE HORQUILLA (AXLE-TO-CROWN)

Respetar la longitud máxima entre el eje de la horquilla y la parte inferior de la pipa de dirección (axle-to-crown). Si no se respeta esta longitud máxima el cuadro podría dañarse por soportar una carga superior para la que fue diseñado y podría causar accidentes graves.

MÁXIMO NÚMERO DE SEPARADORES DE DIRECCIÓN

En este manual se especifica el número máximo de separadores de dirección que se pueden colocar debajo de la potencia. Si no se respeta esta cantidad máxima los materiales podrían dañarse por soportar una carga superior para la que fueron diseñados y podría causar accidentes graves.

POSICIÓN DE LA ARAÑA DENTRO DEL TUBO DE LA HORQUILLA

En ningún caso deben instalarse separadores de dirección por encima de la potencia. Si no se respeta, los materiales podrían dañarse por soportar una carga superior para la que fueron diseñados y podría causar accidentes graves.

USO PREVISTO

Cada bicicleta ha sido diseñada para alcanzar un uso previsto específico. Los modelos descritos en este manual cumplen con el siguiente uso previsto:

EA626: Sport, uso mixto entre montaña, pistas y asfalto.

EA626, EA516, EA506, EA416, EA406, EA316: Diseñadas para uso por ciudad.

05 ADVERTENCIA DE USO DEL SISTEMA DE ASISTENCIA ELÉCTRICA

CUIDADOS Y NORMAS DE USO DE LOS COMPONENTES ELÉCTRICOS Y LAS BATERÍAS

Todos los productos y componentes de BH han sido diseñados para soportar salpicaduras y lluvia. Sin embargo, ciertas prácticas pueden derivar daño en los componentes y cortocircuitos. No realices las siguientes acciones:

- Lavar con agua a presión la bicicleta.
- Utilizar la bicicleta bajo condiciones meteorológicas muy adversas.
- Transportar la bicicleta en el exterior de un vehículo con lluvia.
- Exponer la batería a altas temperaturas. Si se superan los 70°C podrían causarse fugas y peligro de incendio.
- No respetar los rango de temperatura de uso, carga y almacenamiento de la bicicleta.

SITUACIONES IDÓNEAS PARA LOGRAR LA MÁXIMA VIDA ÚTIL

Recomendamos cumplir una serie de condiciones para poder alcanzar la máxima vida útil de la batería:

- Cargarla sobre una superficie plana y estable.
- Que no reciba luz directa del sol.
- Que no haya niños ni mascotas cerca.
- Que no haya lluvia ni humedad.
- Que esté ventilado y seco.
- Que tenga una temperatura entre 15-25°C.
- No utilizar la batería con un nivel inferior al 10%. Por debajo de este nivel la vida útil de las celdas podrían verse afectadas.

 Cualquier manipulación no autorizada sobre los componentes del sistema eléctrico puede resultar en accidentes graves y además, supondrá un motivo de anulación de la garantía.

ADVERTENCIAS SOBRE EL USO DE LAS BATERÍAS

Un uso inapropiado de las baterías puede causar daños y accidentes graves. Cumple las siguientes condiciones para evitarlos:

- Utiliza siempre el cargador original.
- No dejes la batería cerca de fuentes de calor.

- No calentar la batería ni arrojarla al fuego.
- Evita que las conexiones de la batería entren en contacto con objetos metálicos.
- No sumergir la batería en agua y evitar salpicaduras y humedad.
- No golpear o perforar la batería.
- Evitar entrar en contacto con el líquido en manos y ojos en caso de fuga.
- No utilizarla si tiene daños externos.
- Limpia solamente la batería con un paño seco o húmedo.

ENTORNOS DE CARGA Y DESCARGA INADECUADOS Y SOLUCIONES

Los entornos calientes y fríos descritos a continuación podrían causar que la carga acceda al modo de espera o se suspenda sin cargar completamente la batería.

- **Modo de suspensión de descarga en invierno o DUT (Discharge Under Temperature):** La descarga de la batería entrará en el modo de suspensión si la temperatura es inferior a los -20 °C, haciendo que el sistema de asistencia al pedaleo no funcione y protegiendo la batería. En tales casos, este modo de suspensión se cancelará automáticamente cuando la batería supere los -20 °C.
- **Modo de suspensión de carga en invierno o CUT (Charge Under Temperature):** La carga de la batería entrará en el modo de suspensión si la temperatura es inferior a los 0 °C. Si se inicia la carga y la temperatura cae por debajo de este nivel debido al enfriamiento nocturno u otros factores, la carga se parará y entrará en el modo de suspensión para proteger la batería. En tales casos, este modo de suspensión se cancelará automáticamente cuando la temperatura de carga supere los 0 °C.
- **Ruido en televisores/radios/ordenadores:** Cargar cerca de televisiones, radios o aparatos similares puede causar electricidad estática, imágenes parpadeantes y otras interferencias. Si esto ocurre, recargue en un lugar alejado de la televisión o radio (por ejemplo, en otra habitación).

RECICLAJE

Las baterías de ion litio son recursos reciclables pero pueden ocasionar daños medioambientales si no gestionan correctamente después de su vida útil. Sigue los siguientes pasos cuando su vida útil se acabe:

- Clasifica y recicla cada componente eléctrico en un lugar preparado para la gestión sostenible del reciclado de los mismos.
- Revisa y cumple en todo momento las regulaciones en materia de baterías de tu país.

MOTOR

El motor de corriente continua se ubica en el eje del pedalier. Como cualquier otra pieza de su bicicleta, la vida útil del motor depende su utilización. En condiciones normales, el motor puede durar de 10 a 20 años, o hasta 100.000 km.

06 FUNCIONAMIENTO DEL SISTEMA DE PEDALEO ASISTIDO

COMPONENTES DEL SISTEMA DE PEDALEO ASISTIDO

El sistema de pedaleo asistido de BH Bikes se compone de los siguientes elementos:

- **A.** Un **motor**, que impulsa la bicicleta.
- **B.** Un **mando de control** (EPAC-REMOTE), que permite, entre otros, seleccionar los modos de asistencia.
- **C.** Una **batería**, que alimenta al motor para su funcionamiento y que puede estar ubicada en diferentes posiciones.
- **D.** Un **sensor de par**, que lee la fuerza ejercida sobre el pedal por el usuario.
- **E.** Un **display** (EPAC-DISPLAY), para mostrar información relevante del sistema.

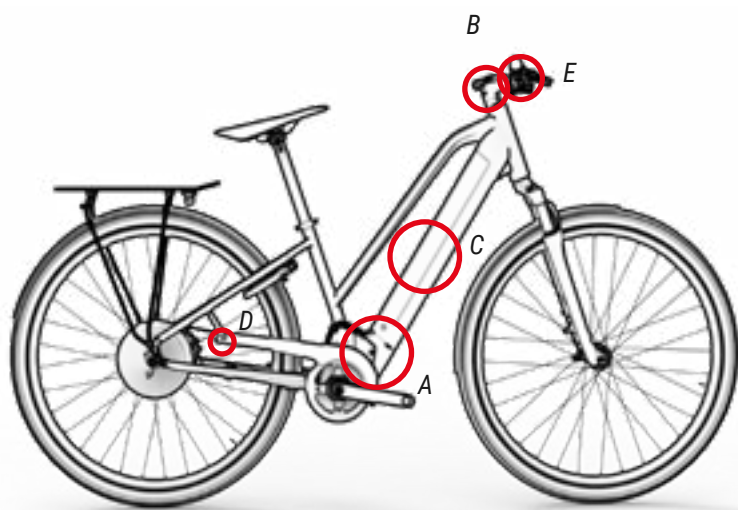

EL SISTEMA DE PEDALEO ASISTIDO

El sistema de pedaleo asistido está diseñado para proporcionarle la cantidad óptima de potencia asistida. Le ayudan dentro de una gama estándar basada en factores tales como su fuerza de pedaleo, la velocidad de la bicicleta y la transmisión. El sistema no asiste en las siguientes situaciones:

- Si el mando de control está apagado.
- Si se desplaza a 25 km/h o más rápidamente.
- Si no está pedaleando y se libera la función de acelerador a 6 km/h.
- Si no hay capacidad restante de la batería.
- Si el modo de asistencia seleccionado es el de 0% de asistencia.

PARTES DEL MANDO DE CONTROL

El X-Remote o mando de control general se ubica en el lado izquierdo del manillar junto al puño. El mando consta de 4 partes:



ENCENDIDO Y APAGADO DEL SISTEMA DE PEDALEO ASISTIDO

El sistema de pedaleo asistido se enciende desde el EPAC-Display (mando de control central). Se ubica cerca del puño izquierdo del manillar. Pulsando una vez el botón power se iniciará el sistema. Manteniendo el botón - se activará el walk assistant. El EPAC-Display se encenderá mostrando el modo de asistencia al pedaleo actual. Si la batería se encuentra fuera del cuadro y se coloca en su sitio de nuevo, el sistema también se encenderá encendiendo la pantalla del display (ver apartado "Desbloqueo y extracción de la batería").

Para apagar el sistema de pedaleo asistido hay que sostener pulsado durante segundos el botón power. La pantalla se apagará seguidamente y el sistema quedará apagado.

- ⚠ Después del encendido del sistema, tenga cuidado al iniciar la marcha sin revisar el modo de asistencia. Por defecto, el mando se inicia en el modo de asistencia seleccionado antes de su apagado previo.
- ⚠ Espere 3 segundos tras el encendido del sistema antes de comenzar a presionar sobre los pedales. Durante este periodo de 3 segundos, el sistema de asistencia se encuentra inicializando y calibrando el sensor de par. Si no lo hace y presiona los pedales antes, podría debilitar la asistencia e incluso es posible que aparezca error en la pantalla (Ver Sección Códigos de error). Para solventarlo, deberá apagar y reiniciar el sistema sin presionar sobre los pedales durante el periodo de 3 segundos.

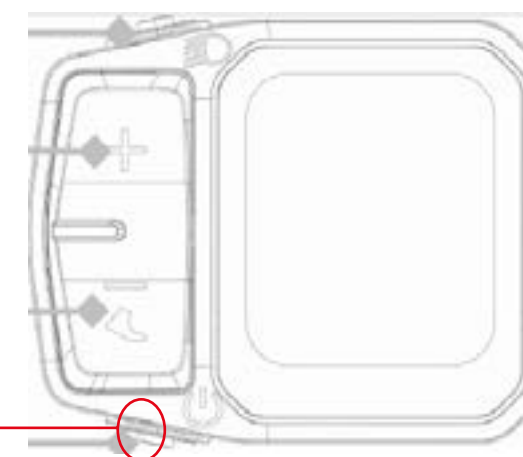

ENCENDIDO Y APAGADO DE LAS LUCES DE LA BICICLETA

Pulsando el botón de luz , se encienden y se apagan las luces en aquellos modelos equipados con un sistema de luces alimentado desde la batería.

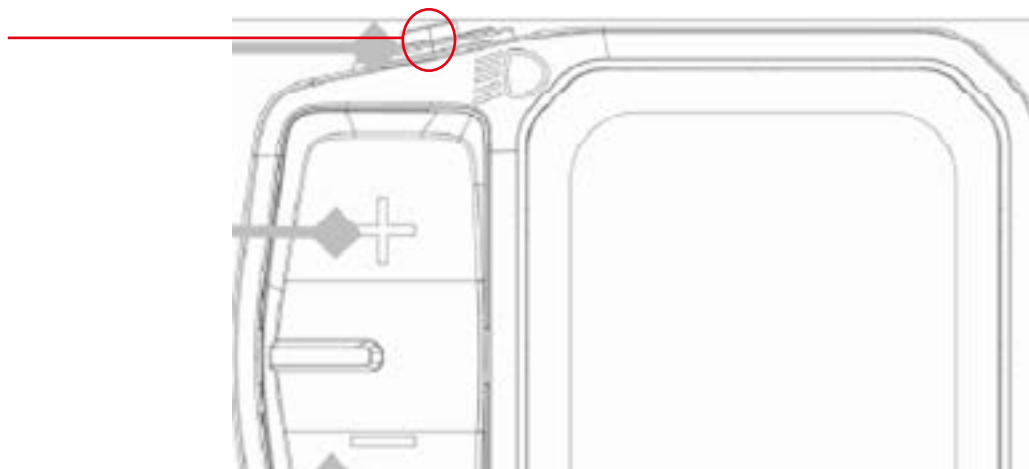

SELECCIÓN DEL MODO DE ASISTENCIA AL PEDALEO

El sistema dispone de los siguientes modos de asistencia al pedaleo:

- **Boost:** Identificado con el Color **Rojo**. Utilizar cuando se quiera obtener la potencia máxima del sistema.
- **Sport:** Identificado con el Color **Naranja**. Utilizar al subir terrenos difíciles.
- **Eco +:** Identificado con el Color **Azul**. Utilizar cuando se quiera viajar con mayor comodidad, como cuando sube una cuesta empinada.
- **Eco:** Identificado con el Color **Verde**. Utilizar cuando se desea viajar lo más lejos como sea posible.
- **No assist:** Identificado con el Color **Blanco**. Utilizar cuando se desea viajar sin potencia asistida. Podrá seguir utilizando el resto de funciones del mando de control.

Para moverse por los modos de asistencia, el usuario deberá pulsar el botón (+) para subir el modo de asistencia y el botón (-) para reducir el modo de asistencia.

AUMENTAR MODO ASISTENCIA

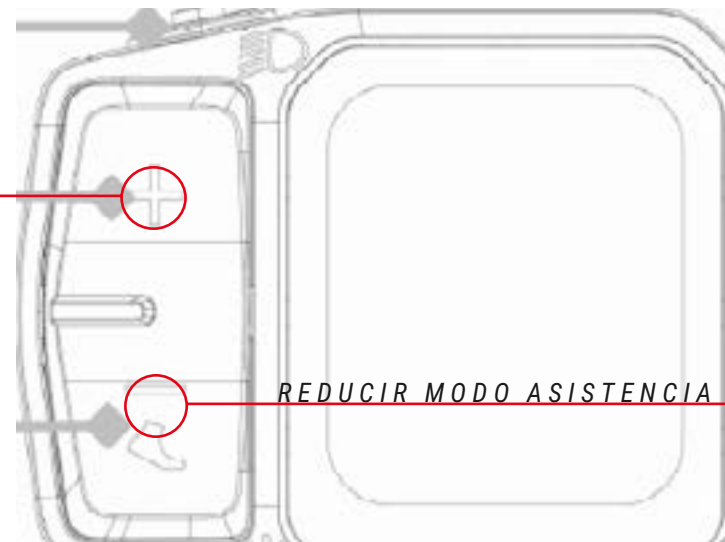

REDUCIR MODO ASISTENCIA

Con objeto de incrementar la vida de la batería y prevenir a la misma de una descarga completa que pudiera dañarla, los modos de asistencia están limitados en función de la carga de la batería:

- Batería cargada a más del 20%: el 100% del nivel máximo de asistencia está disponible.
- Batería cargada entre 10 y 20%: nivel de asistencia limitado al 50% del nivel máximo de asistencia.
- Batería cargada entre 5 y 10%: nivel de asistencia limitado al 25% del nivel máximo de asistencia.
- Batería cargada entre 1 y 5%: no se permite asistencia. Solo se pueden encender la iluminación.

MODO WALK ASSIST

El modo walk assist ayuda al usuario a transportar la bicicleta a pie. Para activarlo, hay que mantener pulsado el botón - del mando de control (da igual el modo de asistencia que se tenga seleccionado al mantener pulsado el botón (-)). Para salir de este modo hay que dejar de pulsar el botón -.

COMIENZO DEL PEDALEO

El usuario deberá posicionarse sobre el sillín y mantener firmemente agarrado el manillar antes de apoyar sobre los pedales. Deberá prestar especial atención si comienza a pedalear en modo con mayor asistencia, ya que el motor reaccionará con el máximo empuje existiendo riesgo de pérdida de control. Con el fin de facilitar la aceleración, el motor ofrece un empuje adicional inicial nada más comenzar a pedalear. Así el esfuerzo necesario para poner en movimiento la bicicleta es mínimo, ayudando a integrarse de una manera más rápida y segura en la circulación.

- ⚠ Inicie el pedaleo con un desarrollo corto (piñones superiores) y con un modo de asistencia bajo. Además de un mayor control y seguridad sobre la bicicleta, requerirá menos consumo energético y por lo tanto una mayor autonomía. Se advierte que arrancar bajo un modo con mayor asistencia , puede suponer un riesgo en la seguridad del usuario.
- ⚠ Cuando el usuario empuja la bicicleta mientras camina a un lado, debe de asegurarse que el sistema esté desconectado.

VISUALIZACIÓN DEL NIVEL DE CARGA DE LA BATERÍA

Se puede visualizar el nivel de carga de la batería de 2 maneras diferentes: desde el display o desde la batería extraíble. En todos los casos el indicador de nivel de carga de la batería muestra una estimación de la capacidad restante de la batería:

- **X-Display:** en la parte superior izquierda de la pantalla se muestra el icono de la batería acompañada del porcentaje del nivel de carga de la batería:

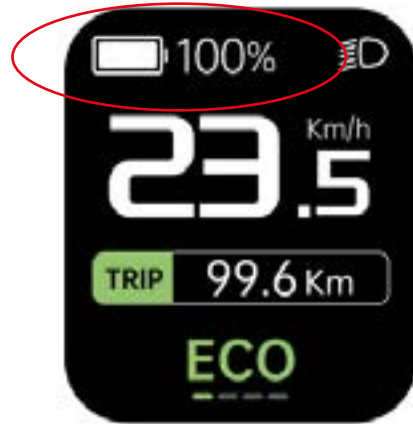

- ⚠ La autonomía del sistema variará en función de, entre otros, las siguientes condiciones de conducción: inicios y paradas frecuentes, desarrollo de la transmisión, numerosas pendientes pronunciadas, mal estado de la carretera, transporte de cargas pesadas, viento fuerte de frente, baja temperatura ambiental, deterioro de la batería, uso de iluminación integrada, mal ajuste de presión de neumáticos, cadena o frenos.

- **Batería:** como se muestra en la imagen, la batería dispone de 5 leds. Estos indicarán el nivel de carga de la batería en función de los leds que estén encendidos y apagados. Será preciso pulsar el botón power de la propia batería para activar los leds:

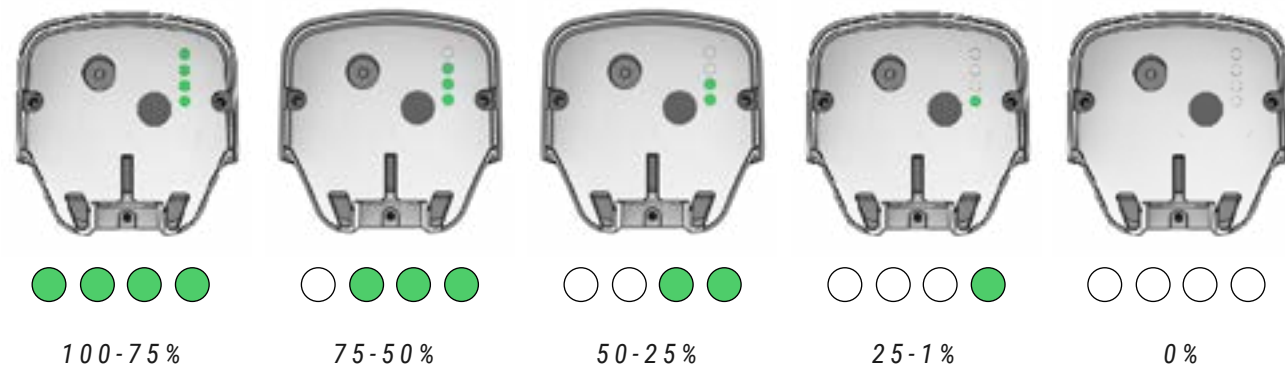

BATERÍA Y CARGADOR

La batería que equipa su BH contiene celdas de iones de litio, y representa la tecnología más avanzada en términos de densidad energética (energía almacenada por kilogramo de peso y por cm³ de volumen).

Las baterías de iones de litio tienen las siguientes características:

- Su rendimiento disminuye en entornos extremadamente calientes o fríos.
- Una característica adicional de las baterías de Ion-Litio de BH es que carecen de "efecto memoria", y no se ven afectadas por las descargas incompletas.
- Pierde su carga de forma natural y progresiva con el uso. La batería puede descargarse completamente (100%) aproximadamente 500 veces, con un deterioro máximo de la batería del 20%. En el caso de descargas parciales, sólo se considera la parte descargada. Por ejemplo, si cargamos la batería cada vez que su nivel de carga desciende un 25%, podremos cargarla al 100% de su capacidad inicial hasta 2.000 veces. En conclusión, la durabilidad asegurada de la batería con una degradación máxima de la misma del 20%, asciende como mínimo a 20.000 km.

CARGA DE LA BATERÍA

Debido a su avanzada tecnología Ion-Litio, no es necesario esperar a la descarga completa de la batería antes de conectarla al cargador. Asimismo, tampoco es necesario realizar una carga al 100% antes que pueda volver a utilizarla. Pero tenga en cuenta que, con el fin de obtener un radio de acción máximo, es aconsejable proceder a su carga completa.

La batería se puede cargar tanto si se encuentra dentro de la bicicleta como extrayéndola del cuadro. A continuación, se describen los pasos a seguir para cargar la batería de manera correcta en ambos casos:

CARGA CON LA BATERÍA DENTRO DEL CUADRO.

1. ENCIENDE EL DISPLAY. NO CARGARÁ SI ESTÁ APAGADO.

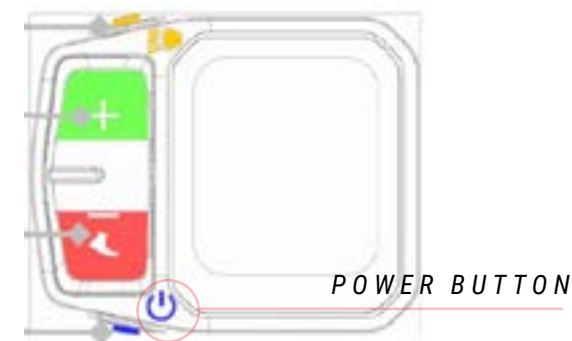

2. ABRE LA TAPA QUE DA ACCESO AL PUERTO DE CARGA, SITUADO EN LA PARTE INFERIOR IZQUIERDA DEL CUADRO.

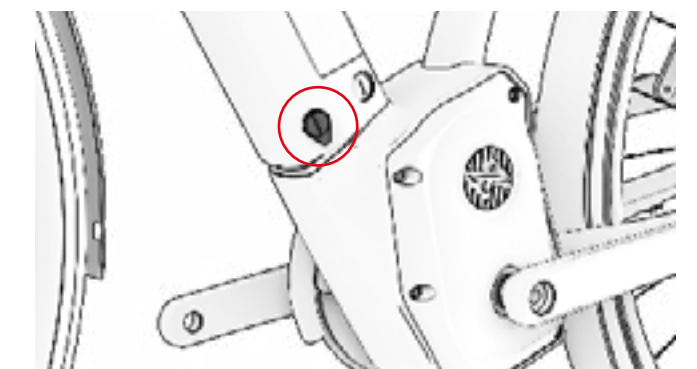

3. CONECTA SIEMPRE PRIMERO A LA BATERÍA Y DESPUÉS A LA CORRIENTE.

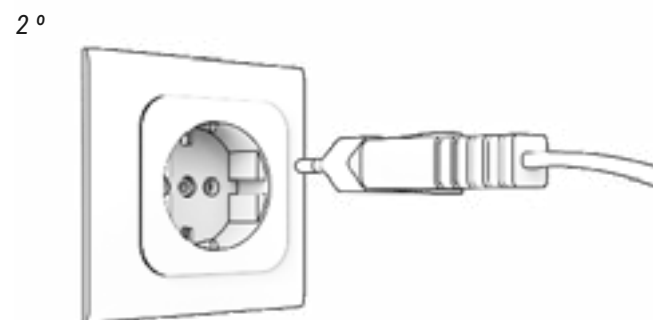
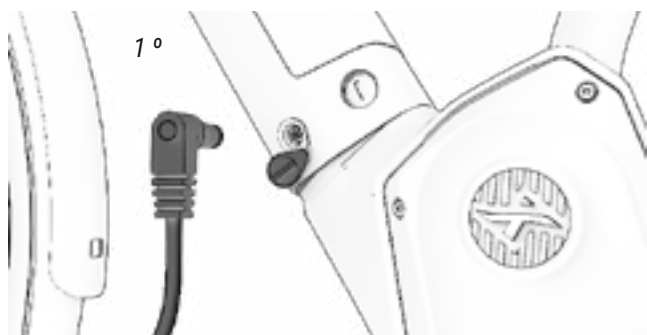

6. CIERRA CUIDADOSAMENTE LA TAPA DEL PUERTO DE CARGA PARA QUE NO ENTRE SUCIEDAD NI HUMEDAD.

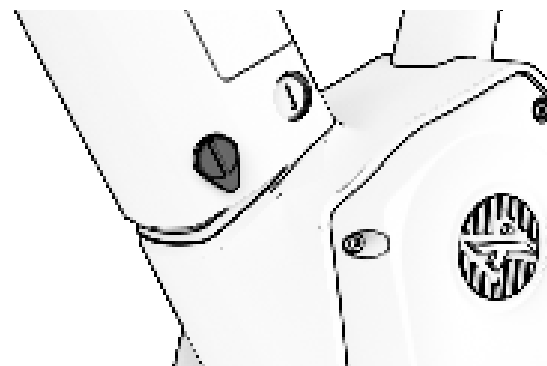

4. VISUALIZA EL ESTADO DE LA CARGA Y ERRORES.



- | | |
|---|---|
|  CARGA AL 100% |  CARGANDO |
|  STANDBY (FLASH) |  PROBLEMA DE CARGA (FLASH) |

CARGA CON LA BATERÍA FUERA DEL CUADRO.

1. APAGA EL DISPLAY.

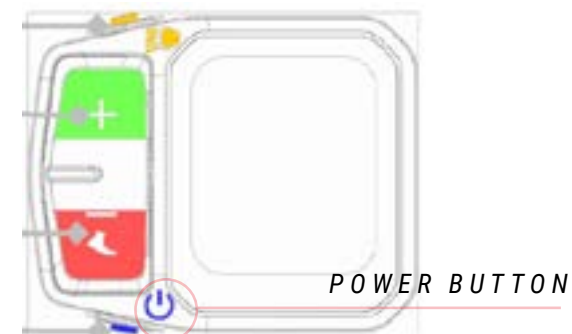

2. ABRE LA CERRADURA UBICADA EN LA PARTE INFERIOR IZQUIERDA DEL CUADRO PARA LIBERAR LA BATERÍA.

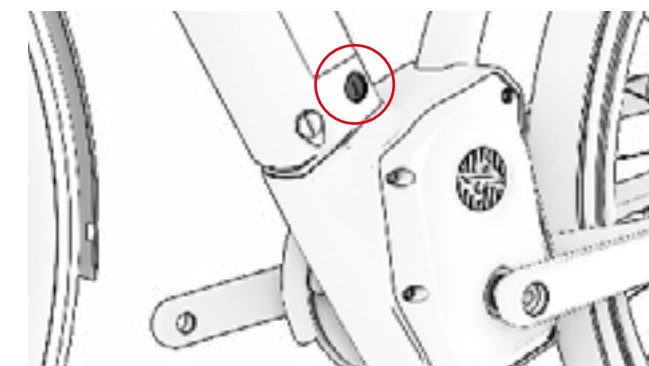

5. DESCONECTA SIEMPRE PRIMERO EL CARGADOR DE LA BATERÍA Y DESPUÉS DE LA CORRIENTE.

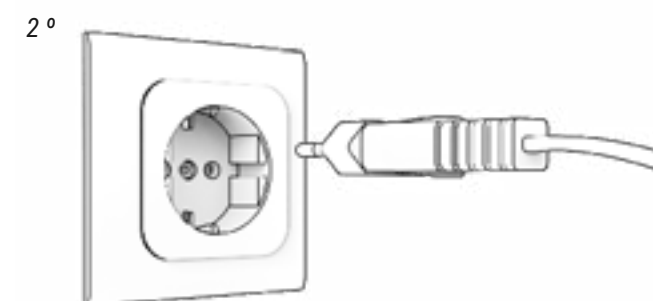
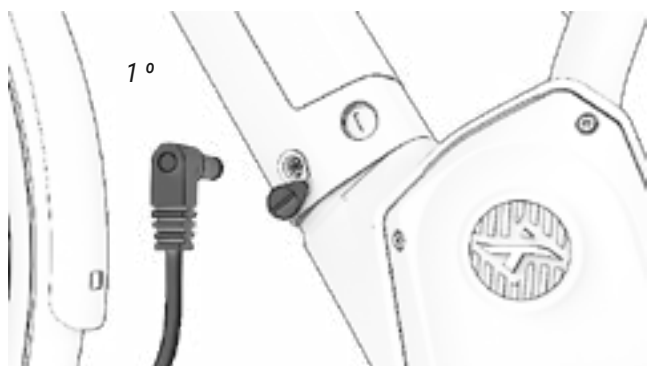

3. LEVANTA LA BATERÍA DESDE LA PARTE DE ABAJO, DE TAL FORMA QUE PIVOTE EN LA PARTE SUPERIOR. DESPUÉS, RETÍRALA COMPLETAMENTE.



4. COLOCA EL ADAPTADOR EN EL CARGADOR PARA PODER CONECTARLO A LA BATERÍA.

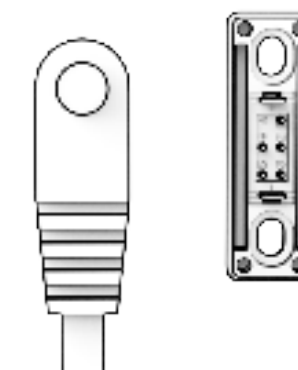

5. CONECTA SIEMPRE PRIMERO A LA BATERÍA Y DESPUÉS A LA CORRIENTE.

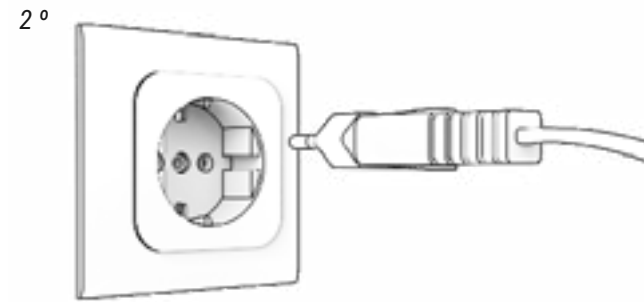
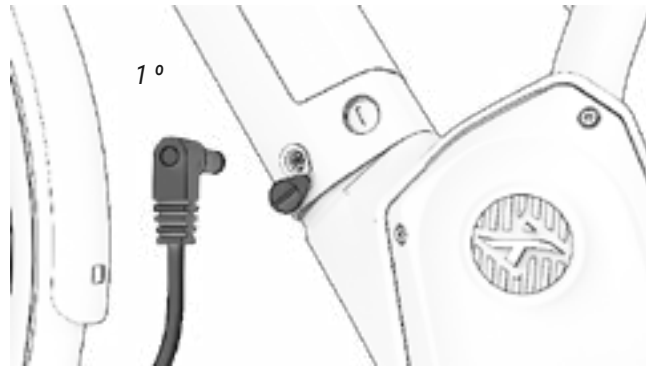

6. VISUALIZA EL ESTADO DE LA CARGA Y ERRORES.







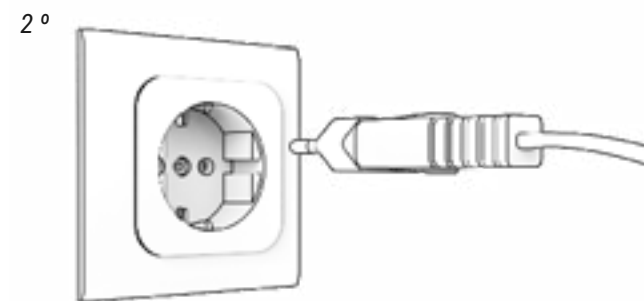



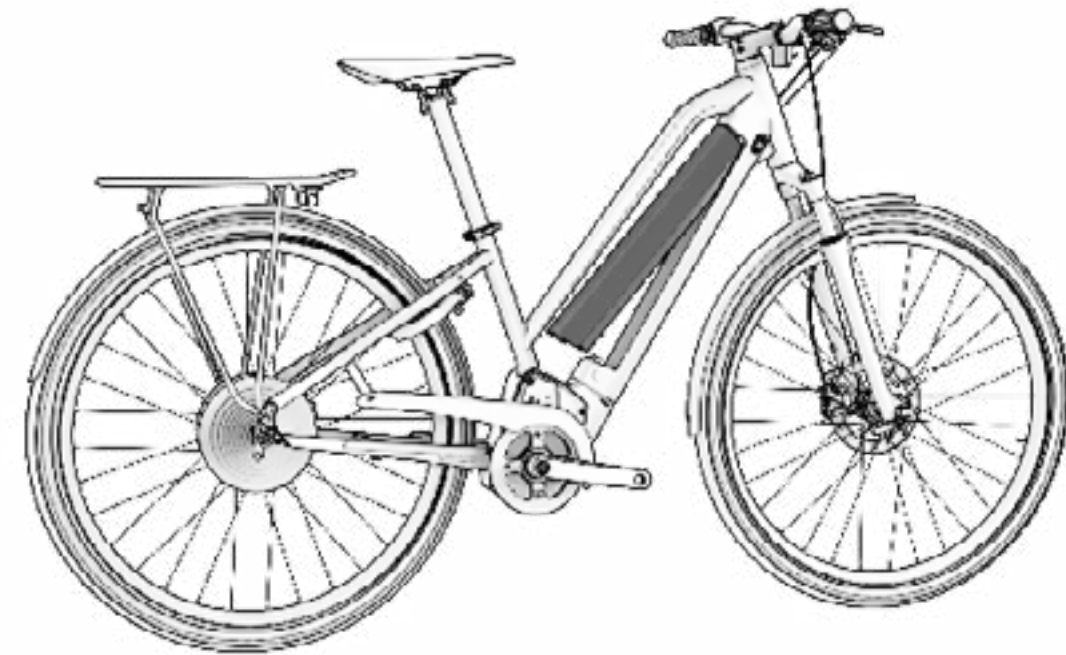

- | | | | |
|---|-----------------|---|---------------------------|
|  | CARGA AL 100% |  | CARGANDO |
|  | STANDBY (FLASH) |  | PROBLEMA DE CARGA (FLASH) |

7. DESCONECTA SIEMPRE PRIMERO EL CARGADOR DE LA BATERÍA Y DEPUÉS DE LA CORRIENTE.



8. COLOCA LA BATERÍA EN EL CUADRO ENCAJANDOLA PRIMERO EN LA PARTE SUPERIOR DEL CUADRO. PIVOTANDO SOBRE ESE PRIMER APOYO GÍRALA HASTA ENCAJARLA EN LA PARTE INFERIOR.



-  No cargue ni utilice nunca una batería dañada.
-  Tenga cuidado y no toque el cargador durante el proceso de carga. Puede estar muy caliente, sobre todo en temperaturas ambientales elevadas.
-  Si se produce un fallo durante la carga de la batería, retire la clavija de alimentación del cargador del enchufe y espere hasta que la batería se enfríe.
-  Nunca toque la clavija de alimentación, la clavija de carga ni los contactos con las manos mojadas.
-  Asegúrese de que no haya materia extraña en los contactos de la batería antes de introducir la misma en la bicicleta.
-  No conecte la clavija de alimentación del cargador al puerto de carga de la batería o de la bicicleta si está mojado o húmedo. Asegúrese de conectar la clavija de alimentación solamente después de que el puerto de carga de la batería o de la bicicleta se haya secado completamente.
-  No aplique fuerza excesiva sobre la clavija de alimentación ni tire del cable con la clavija de alimentación conectada a la batería.
-  Apague el sistema de pedaleo asistido antes de extraer la batería de su ubicación en la bicicleta.
-  Utilice ambas manos para extraer la batería de su ubicación prestando atención de no dejarlo caer. Dejar caer la batería sobre el pie puede provocar lesiones y puede dañar la batería.

MODOS DE AHORRO DE ENERGÍA

La batería ha sido diseñada para asegurar una larga vida útil de la misma. Esto es posible gracias a los modos de ahorro de energía que previenen a la batería de un consumo ineficiente:

- **Modo transporte:** Con objeto de minimizar el consumo interno durante el transporte de la bicicleta de la fábrica a la tienda, la batería se encuentra en modo Transporte. El usuario puede salir definitivamente de este modo Transporte, cargando la batería al 100% antes del primer uso.

En caso de que la batería no se cargue completamente no se desactivará el modo Transporte, entrando en el mismo recurrentemente de forma rápida para su protección. Recuerde realizar una carga completa de la batería para desactivar de forma definitiva este modo Transporte.

- **Modo Stand By:** Con objeto de minimizar el consumo interno, la batería automáticamente pasa a un modo Stand By. Esto sucede de forma automática cuando el sistema no detecta ni carga, ni descarga ni comunicación con la batería durante un periodo de 10 minutos. Así, por ejemplo, este modo se encargará de apagar automáticamente el mando de control tras 10 minutos sin uso, en caso de que el usuario haya dejado el mismo encendido después de aparcarlo.

El usuario puede salir de este modo Stand By, simplemente encendiendo el mando de control de la bicicleta.

- **Modo Letargo o Deep Sleep:** Con objeto de proteger la batería durante largos periodos de inactividad o almacenamiento (por ejemplo, durante el invierno), la batería automáticamente pasa a un modo Letargo o Deep Sleep. Esto sucede de forma automática cuando ocurre una de las siguientes situaciones:
 - Si la carga de la batería es inferior al 1%, la batería entra en el modo Letargo o Deep Sleep cuando la batería está en modo Stand By ininterrumpidamente durante 10 minutos.
 - Si la carga de la batería es inferior al 10%, la batería entra en el modo Letargo o Deep Sleep cuando la batería está en modo Stand By ininterrumpidamente durante 48 horas.
 - Si la carga de la batería es inferior al 40%: El modo Letargo o Deep Sleep se activa cuando la batería está en modo Stand By ininterrumpidamente durante 14 días.
 - Si la carga de la batería es inferior al 80%: El modo Letargo o Deep Sleep se activa cuando la batería está en modo Stand By ininterrumpidamente durante 30 días.

El usuario puede salir de este modo Letargo o Deep Sleep, pulsando el botón SOC (de comprobación del nivel de carga) de la batería durante 5 segundos o bien, iniciando la carga de la batería con el cargador. Se mostrarán 2 flashes con todos los leds en modo Stand By y 1 flash en el modo Letargo o Deep Sleep.

VISUALIZACIÓN DE INFORMACIÓN SECUNDARIA EN PANTALLA

La pantalla del mando de control permite visualizar diferente información de interés para el usuario. Cuando la bicicleta esta parada y pulsando el botón LUZ , se varía la información de la pantalla según la selección previa realizada en el menú de "Ajustes", los botones de + y - , subes y bajas por los menus , y con el boton luz seleccionas o confrimas. Además si mantienes esta pulsado guardas los cambios y sales del menú, mientras que con el botón power vuelves para atras sin guardar.



Setting menu



Secondary menu



Tertiary menu

INDICADOR DEL NIVEL DE CARGA DE LA BATERÍA

El indicador de nivel de carga de la batería muestra una estimación de la capacidad restantes de la batería.

Con objeto de incrementar la vida de la batería y prevenir a la misma de una descarga completa que pudiera dañarla, los modos de asistencia están limitados en función de la carga de la batería:

- Batería cargada a más del 20%: el 100% del nivel máximo de asistencia está disponible.
- Batería cargada entre 10 y 20%: nivel de asistencia limitado al 50% del nivel máximo de asistencia.
- Batería cargada entre 5 y 10%: nivel de asistencia limitado al 25% del nivel máximo de asistencia.
- Batería cargada entre 1 y 5%: no se permite asistencia. Solo se pueden encender la iluminación.

COMPONENTES DEL PRODUCTO

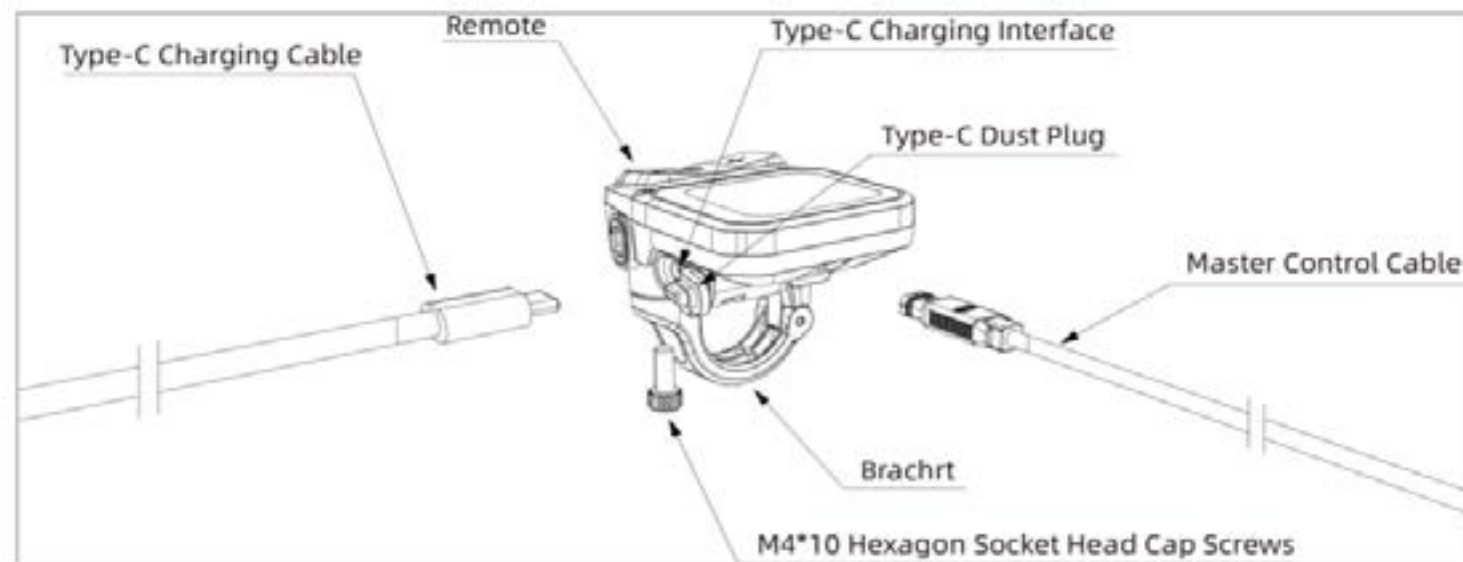

MONTAJE DEL PRODUCTO

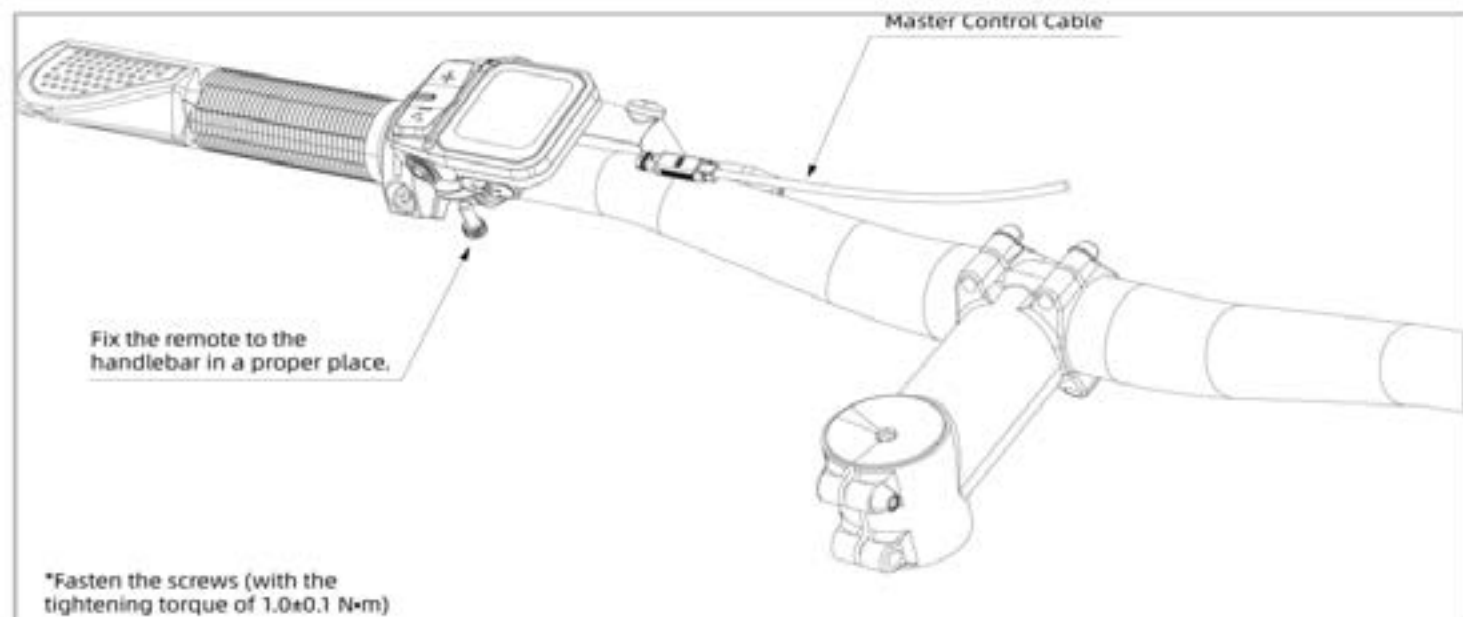

CONEXION DE CABLE CONTROLADOR

En el momento de conectar el cable controlador , este debe estar bien oreintado y alineado para evitar desconexiones o roturas del cable; como se indica en las imagenes.

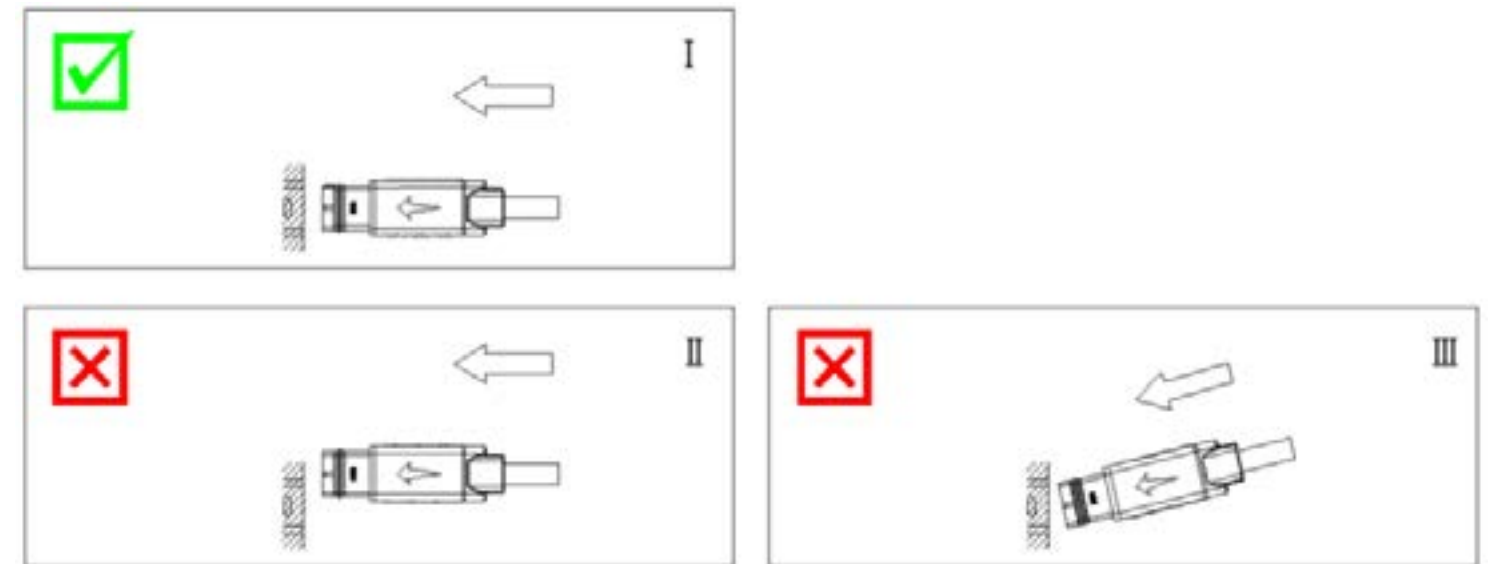

En el momento de desconectar el cable controlador , este debe estar bien oreintado y alineado para evitar roturas, y ha de tirar del cabezal de conector y no del cable ; como se indica en las imagenes.

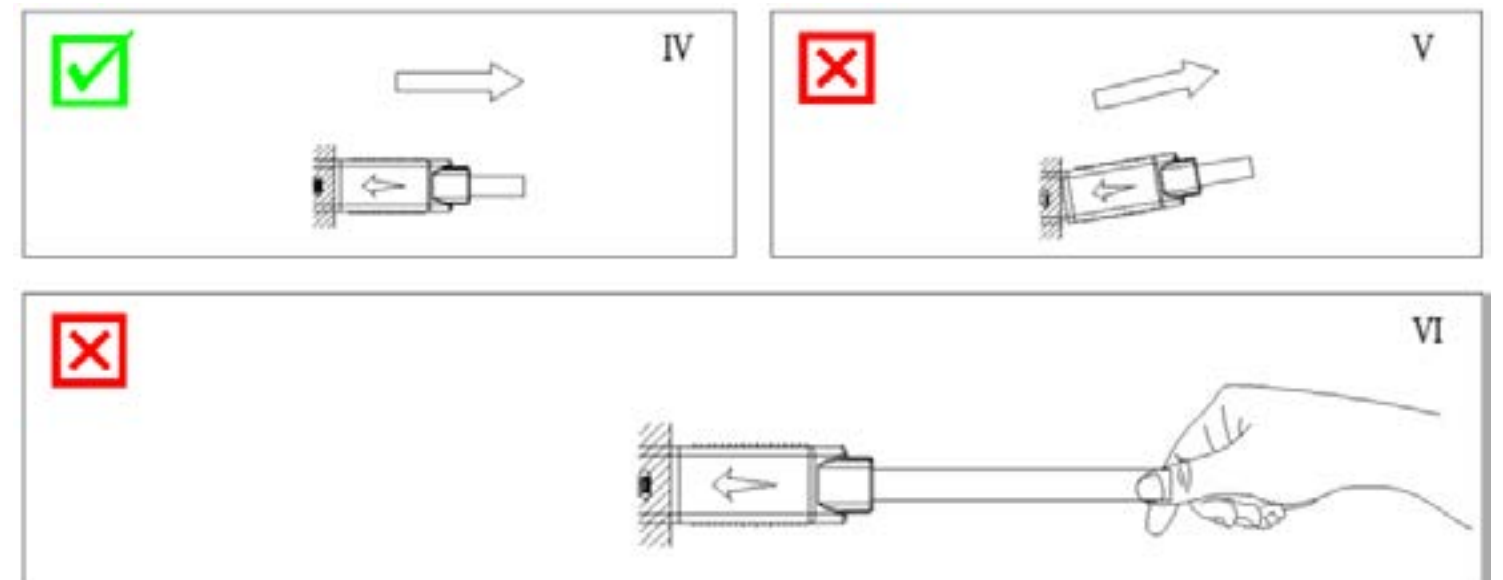

ESPECIFICACIONES DEL PRODUCTO

| Category | | Specification |
|----------------------|-----------------------|------------------|
| Dimensions | L*W*H | 57.9*47.1*50.3mm |
| | View area | 27.97*32.43mm |
| | Screen size | 1.69" |
| | Adaptable | ø22.2mm |
| Screen | Screen type | TFT color screen |
| Connector | Type | Panel connector |
| | Length | 300mm |
| Core data | Operating voltage | 36V/48V |
| | Gear mode | Mode /Digital |
| | Operating temperature | -20~50°C |
| | Waterproof rate | IPX7 |
| | Gross weight(g) | 46±5g |
| | Protocol | UART/CAN |
| Additional functions | Type-C charging port | √ |
| | Bluetooth | optional |

CÓDIGOS DE ERROR

Cuando exista un error éste se verá reflejado en la pantalla del display. En algunos casos, accediendo a la notificación de error, se podrán visualizar los pasos a seguir para intentar corregir el error. En la siguiente tabla se describen los errores y sus soluciones.

DESCRIPCIÓN ERRORES

| Código | Descripción | Acción a tomar |
|--------|---|---|
| 10 | Battery voltage drop detected. | Charge the battery pack using the battery charger. |
| 11 | Battery voltage overstepped the mark of max. allowed voltage value defined in software. | Switch off the system completely. If the problem persists, contact your e-bike dealer. |
| 12 | Check the battery. | Charge the battery pack using the battery charger. |
| 20 | ADC test failed. | Switch off the system completely . If yhe problem persist , contact your e-bike dealer. |
| 21 | Do nothing unless the error occurred continuously. | Switch off the system completely . If yhe problem persist , contact your e-bike dealer. |
| 23 | Do nothing unless the error occurred continuously. | Switch off the system completely . If yhe problem persist , contact your e-bike dealer. |
| 24 | Check battery. | Charge the battery pack using the battery charger. |
| 25 | Do nothing unless the error occurred continuously. | Switch off the system completely . If yhe problem persist , contact your e-bike dealer. |
| 26 | Turn off/on | Switch off the system completely . If yhe problem persist , contact your e-bike dealer. |
| 30 | Comunication failure between the HMI and controler | Use cross-validation methods to separately confirm whether there are any anormalities in the HMI, connection lines , and then replace them with the new products. |
| 31 | Low Light output voltage or outdrop detected. | Check the cables and plug connections of all components of th e-bike system. |
| 40 | Mueasured current oversteps the mark of max. allowed current value defined in software. | Reduce the load on the motor by pedaling less or by reducing the assit level. |
| 41 | Hardware over current protection active. | Reduce the load on the motor by pedaling less or by reducing the assit level. |
| 42 | Angel sensor error detected. | Switch off the system completely. |
| 43 | Do nothing unless thje error occurred continuously. | Switch off the system completely. If the problem persists, contact your e-bike dealer. |
| 44 | Do nothing unless the error occurred continuously. | Reduce the load on the motor by pedaling less or by reducing the assist level. |
| 45 | Do nothing unless the error occurred continuously. | Switch off the system completely. If the problem persists, contact your e-bike dealer. |

DESCRIPCIÓN ERRORES

| Código | Descripción | Acción a tomar |
|--------|--|---|
| 60 | Check HMI connection. | Check the cables and plug connections of all components of the e-bike system. |
| 70 | Measure torque sensor value exceeds range defined in software. | Switch off the system completely. If the problem persists, contact your e-bike dealer. |
| 71 | Treadle sensor short circuit detected. Because of HW changes, this flag will never be set on HW B 2.2. | Switch off the system completely. If the problem persists, contact your e-bike dealer. |
| 72 | Do nothing unless ther error occurred continuously. | Switch off the system completely. If the problem persists, contact your e-bike dealer. |
| 73 | Do nothing unless the error occurred continuously. | Switch off the system completely. If the problem persists, contact your e-bike dealer. |
| 74 | Turn off/on return motor if the error occurred again. | Switch off the system completely. If the nproblem persists, contact your e-bike dealer. |
| 75 | Invalid treadle sensor signal detected. | Switch off the system completely. If the problem persists, contact your e-bike dealer. |
| 76 | Overcurrent measured pn 12V out (HMI). | Switch off the system completely. If the problem persists, contact your e-bike dealer. |
| 80 | No offset angel calibration performed (EOL). | Switch off the system completely. If the problem persists, contact your e-bike dealer. |
| 81 | No interrupts from speed sensor detected. | Switch off the system completely. If the problem persists, contact your e-bike dealer. |
| 82 | ROM test failed. | Switch off the system completely. If the problem persists, contact your e-bike dealer. |
| 83 | Stack test failed. | Switch off the system completely. If the problem persists, contact your e-bike dealer. |
| 84 | Return motor. | Switch off the system completely. If the problem persists, contact your e-bike dealer. |
| 85 | Check HMI connection. | Check the cables and plug connections of all components of the e-bike system. |
| 86 | Measured accelerator throttle voltage exceeds range defined in software. | Switch off the system completely. If the problem persists, contact your e-bike dealer. |
| 87 | Accelerator throttle has not been in off-position yet(zero torque request) | Switch off the system completely. If the problem persists, contact your e-bike dealer. |
| 90 | Turn off/on return motor if the error occurred again. | Switch off the system completely. If problem persists, contact your e-bike dealer. |
| 91 | Turn off/on return motor if the error occurred again. | Switch off the system completely. If the problem persists, contact your e-bike dealer. |
| 92 | Turn off/on return motor if the error occurred again. | Switch off the system completely. If the problem persists, contact your e-bike dealer. |

07 TALLAS Y MEDIDAS

EA626
ATOM 29



| | h1 | h2 | h4 | h5 | h6 | h9 | a1 | a2 | Reach | Stack |
|-----------|-----|-----|-----|-----|-----|-----|----|------|-------|-------|
| XS | 400 | 140 | 316 | 594 | 470 | 680 | 69 | 74,0 | 399 | 657 |
| SM | 450 | 140 | 316 | 604 | 470 | 690 | 69 | 74,0 | 409 | 657 |
| MD | 500 | 145 | 316 | 623 | 470 | 710 | 69 | 74,0 | 427 | 662 |
| LA | 520 | 160 | 316 | 647 | 470 | 733 | 69 | 74,0 | 445 | 676 |

EA506
ATOM CROSS



| | h1 | h2 | h3 | L1 | L2 | L3 | a1 | a2 | Stack | Reach |
|-----------|-----|-----|-----|-----|-----|-----|----|------|-------|-------|
| SM | 450 | 140 | 294 | 601 | 465 | 695 | 69 | 74,5 | 639 | 425 |
| MD | 500 | 145 | 294 | 629 | 465 | 717 | 69 | 74,0 | 643 | 445 |
| LA | 550 | 150 | 294 | 651 | 465 | 738 | 69 | 74,0 | 648 | 465 |

EA406
ATOM CITY



| | h1 | h2 | h3 | h4 | h5 | h6 | h7 | h8 | h9 | a1 | a2 | Reach | Stack |
|-----------|-----|-----|----|-----|-----|-----|------|-----|-----|----|----|-------|-------|
| MD | 500 | 160 | 67 | 615 | 700 | 465 | 1154 | 477 | 294 | 74 | 69 | 428 | 649 |
| LA | 550 | 160 | 67 | 625 | 710 | 465 | 1164 | 477 | 294 | 74 | 69 | 439 | 649 |

EA516
ATOM JET



| | h1 | h2 | h3 | L1 | L2 | L3 | a1 | a2 | Stack | Reach |
|-----------|-----|-----|-----|-----|-----|-----|----|------|-------|-------|
| SM | 400 | 170 | 294 | 591 | 465 | 666 | 70 | 74,0 | 671 | 398 |
| MD | 440 | 170 | 294 | 616 | 465 | 691 | 70 | 74,0 | 671 | 423 |
| LA | 480 | 170 | 294 | 640 | 465 | 717 | 70 | 74,0 | 671 | 448 |

EA416
ATOM CITY WAVE



| | h1 | h2 | h3 | h4 | h5 | h6 | h7 | h8 | h9 | a1 | a2 | Reach | Stack |
|-----------|-----|-----|----|-----|-----|-----|------|-----|-----|----|----|-------|-------|
| SM | 480 | 170 | 67 | 606 | 685 | 460 | 1136 | 477 | 294 | 75 | 70 | 421 | 665 |
| MD | 540 | 180 | 67 | 635 | 715 | 460 | 1167 | 477 | 294 | 75 | 70 | 448 | 674 |

EA316
ATOM STREET



| | h1 | h2 | h3 | h4 | h5 | h6 | h7 | h8 | h9 | a1 | a2 | Reach | Stack |
|-----------|-----|-----|----|-----|-----|-----|------|-----|-----|------|----|-------|-------|
| MD | 410 | 180 | 45 | 610 | 680 | 445 | 1121 | 461 | 286 | 74,5 | 71 | 435 | 630 |

08 ESPECIFICACIONES TÉCNICAS

ESPECIFICACIONES GENERALES

| Característica | Modelos | Especificación |
|---|---|---|
| Material del cuadro | Todos | Aluminio |
| Uso recomendado | EA626 / EA516 / EA506 / EA416 / EA406 / EA316 | Híbrido/Urbano |
| Tallas | Todos | Ver sección "07 Tallas y medidas" |
| Diseño de suspensión | EA626 / EA516 / EA506 / EA416 / EA406 / EA316 | Suspensión delantera |
| Recorrido de la horquilla | EA626 | 100mm |
| | EA516 / EA506 / EA416 / EA406 / EA316 | 63mm |
| Offset de la horquilla | Todos | Consultar proveedor del modelo. |
| Medidas amortiguador | Todos | Consultar proveedor del modelo. |
| Compatibilidad amortiguadores de muelle | Todos | Depende de las medidas del amortiguador y muelle. Consulta con el fabricante. |
| Dirección | EA626 / EA516 / EA506 | 1.5" - 1/8" Steerer |
| | EA416 / EA406 / EA316 | 1/8" - 1/8" Steerer |
| Línea de cadena | Todos | 52mm |
| Tamaño de rueda | EA626 | 29" |
| | EA626 / EA516 / EA506 / EA416 / EA406 / | 28" |
| | EA316 | 26" |

| | | |
|--|---|--------------------------------|
| Tamaño Máximo de cubierta trasera | EA626 | 2,35" |
| | EA626 / EA516 / EA506 / EA416 / EA406 / EA316 | 2" |
| Tamaño máximo cubierta delantera | Todos | Depende de la hoquilla. |
| Montaje imán velocidad | Todos | En radios de la rueda trasera. |
| Estándar eje trasero | EA626 / EA516 / EA506 / EA416 / EA406 / EA316 | 135mm |
| Paso de rosca eje trasero | Todos | 1mm |
| Longitud eje trasero | EA626 / EA516 / EA506 / EA416 / EA406 / EA316 | 135mm |
| Diámetro tija | Todos | 31.6mm |
| Diámetro abrazadera de la tija | Todos | Integrada |
| Inserción máxima de la tija | | |
| S | Todos | 200mm |
| M | Todos | 220mm |
| L | Todos | 240mm |
| XL | Todos | 240mm |
| Compatible tija telescópica cableado interno | Todos | Si |
| Desviador delantero | Todos | No. Solo 1X |
| Tamaño máximo plato | Todos | 38t |
| Tamaño mínimo plato | Todos | 30t |
| Compatible plato oval | Todos | No |
| Tipo de frenos | Todos | Disco |

ESPECIFICACIONES GENERALES

| Característica | Especificación | |
|--|--|--|
| Estándar pinza de freno trasero | Todos | Post Mount |
| Tamaño máximo disco trasero | Todos | 203mm |
| Tamaño mínimo disco trasero | EA626 | 180mm |
| | EA626 / EA516 / EA506 / EA416 / EA406 / EA316 | Admiten 160mm |
| Compatible guía cadena | Todos | Si |
| ICGS | Todos | No |
| Cableado | Todos | Internal through DT and CS. Full housing |
| Compatible cableado freno trasero izquierda | Todos | Si |
| Portabidón | EA626 / EA406 | Sí, portabidón estándar. |
| | EA516 / EA506 / EA416 / EA316 | No |
| Compatibilidad potenciómetro | Todos | No |
| Compatible con trailer | Todos | No |
| Montaje de portabultos | EA626 / EA516 / EA506 / EA416 / EA406 / EA316 | Si |
| Montaje de guardabarros | EA626 / EA516 / EA506 / EA416 / EA406 / EA316 | Si |
| Montaje asiento niño | EA626 / EA516 / EA506 / EA416 / EA406 / WEA316 | No |
| Peso máximo recomendado (ciclista+equipación+equipaje) | Todos | 165Kg |

ESPECIFICACIONES DEL MOTOR BH 1E-36V

| Característica | Especificación |
|--------------------------------|-------------------------------------|
| Potencia nominal | 250W |
| Voltaje | 36V |
| Tipo | Brushless DC |
| Asistencia | Hasta 25km/h |
| Par máximo | 80Nm |
| Peso | 3490g |
| Modos de asistencia al pedaleo | 5 |
| Walk assist | Si (manteniendo pulsado el botón +) |
| Rango de cadencia | 130/min. |
| Sensores | Cadencia / Par / Velocidad |

ESPECIFICACIONES DEL MANDO DE CONTROL, EPAC DISPLAY

| Característica | Especificación |
|----------------|---|
| Funciones | Cambio de modo de asistencia. Encendido y apagado. |

ESPECIFICACIONES DE LA BATERÍA

| Característica | Especificación |
|-------------------|---|
| Voltaje | 36V |
| Capacidad | EA626 : 720WH EA626 / EA516 / EA506 / EA416 / EA406 / EA316: 500WH |
| Peso | 720WH: 3200g y 500WH: 3900g |
| Paquete de celdas | 40 (10S4P) |
| Carga | Con batería dentro del cuadro o fuera. |
| Dimensiones | 465x70x70mm |
| Conexión | Cable a motor y puerto de carga. |
| Estanqueidad | IP65 |

ESPECIFICACIONES DEL CARGADOR

| Característica | Especificación |
|-------------------------------|------------------------------------|
| Entrada | 100-240V. 50-60Hz. AC |
| Salida | 42V |
| Corriente de carga | 4A |
| Rango de temperatura de carga | 0°C - 40°C |
| Visualización de carga | Mediante LED integrado en cargador |

ESPECIFICACIONES DEL SENSOR DE VELOCIDAD

| Característica | Especificación |
|----------------|---------------------------------------|
| Montaje | En vaina izquierda. Cableado externo. |
| Imán | En radios rueda trasera. |

ESPECIFICACIONES DEL MANDO DE CONTROL, EPAC DISPLAY

| Característica | Especificación |
|----------------|--|
| Funciones | Visualización del nivel de carga. Visualización de errores. |

DIMENSIONES DE LA PIPA DE DIRECCIÓN

EA626 / EA516 / EA506

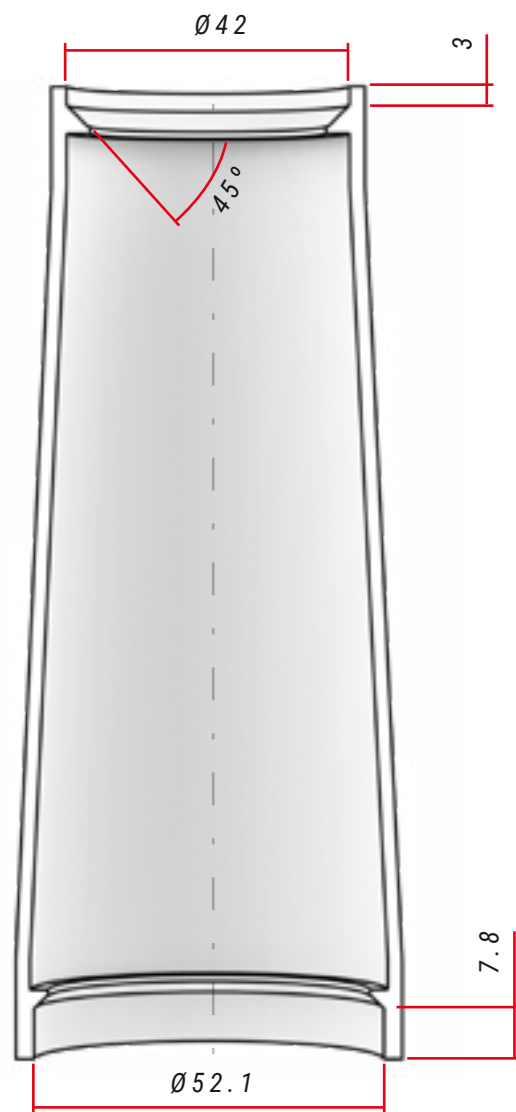

ESPECIFICACIONES DE LA DIRECCIÓN

| Tipo | Ángulo de contacto con anillo de compresión / pista de la horquilla | Dimensiones del rodamiento |
|-----------------|---|----------------------------|
| Superior | 11/8" Steerer | 45° |
| Inferior | 1,5" Steerer | 45° |

EA506 / EA406

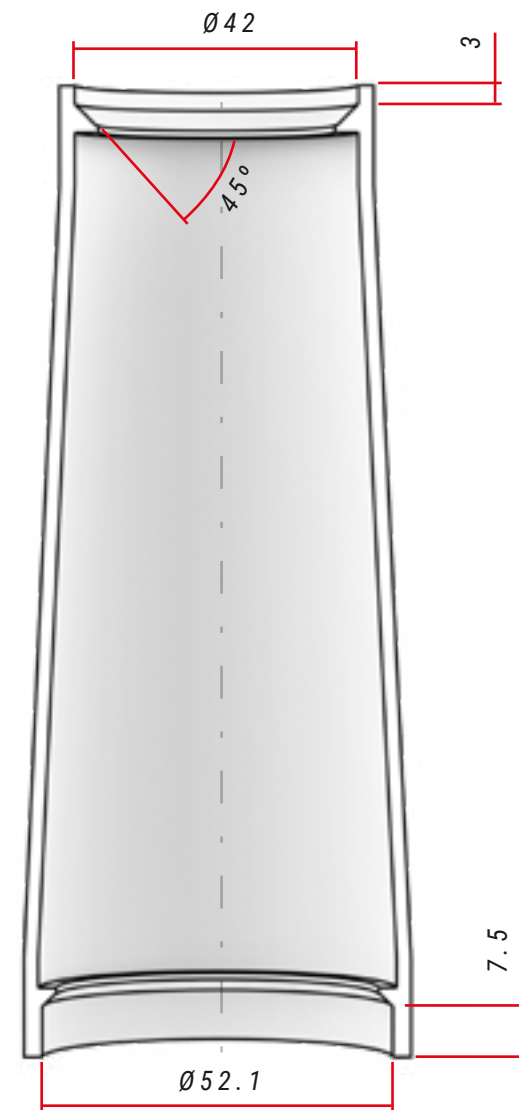

ESPECIFICACIONES DE LA DIRECCIÓN

| Tipo | Ángulo de contacto con anillo de compresión / pista de la horquilla | Dimensiones del rodamiento |
|-----------------|---|----------------------------|
| Superior | 11/8" Steerer | 45° |
| Inferior | 1,5" Steerer | 45° |

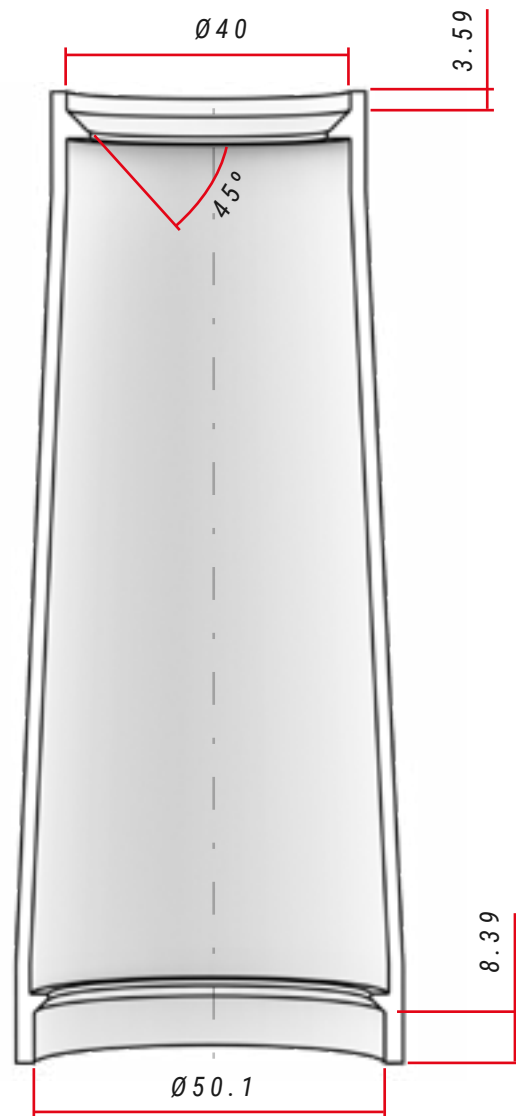

ESPECIFICACIONES DE LA DIRECCIÓN

| | Tipo | Ángulo de contacto con anillo de compresión / pista de la horquilla | Dimensiones del rodamiento |
|-----------------|----------------|---|----------------------------|
| Superior | 1 1/8" Steerer | 45° | - |
| Inferior | 1 1/8" Steerer | 45° | - |

MONTAJE MOTOR Y TAPAS

TODOS LOS MODELOS

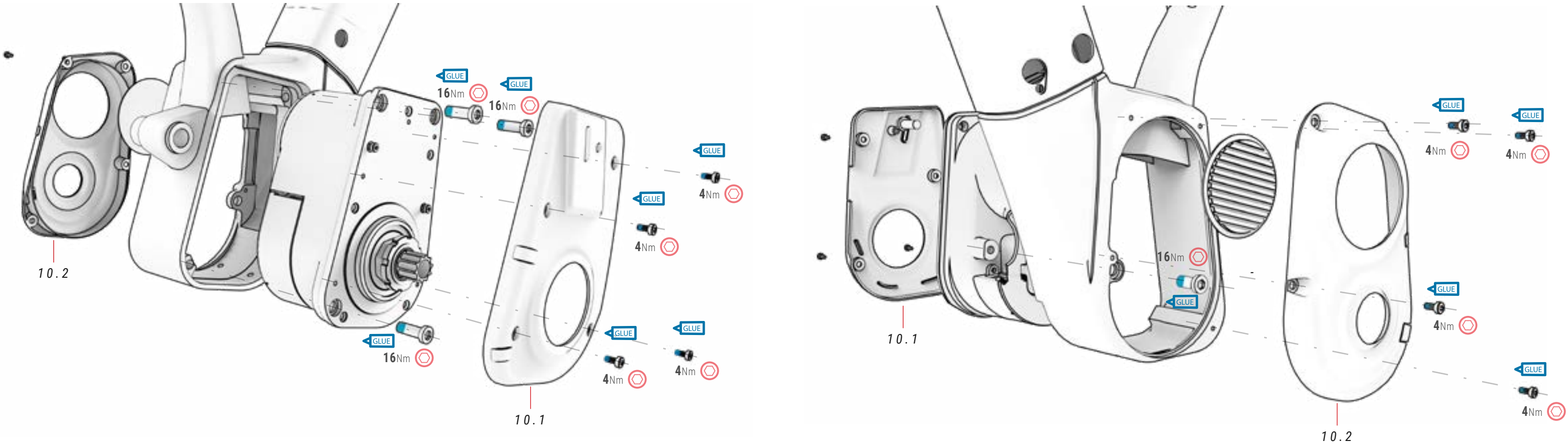

10 JUEGO TAPAS ref.: 386216700

| Nº | Item | Cantidad |
|------|----------------------|----------|
| 10.1 | Tapa motor derecha | 1 |
| 10.2 | Tapa motor izquierda | 1 |

IMÁN SENSOR VELOCIDAD

TODOS LOS MODELOS

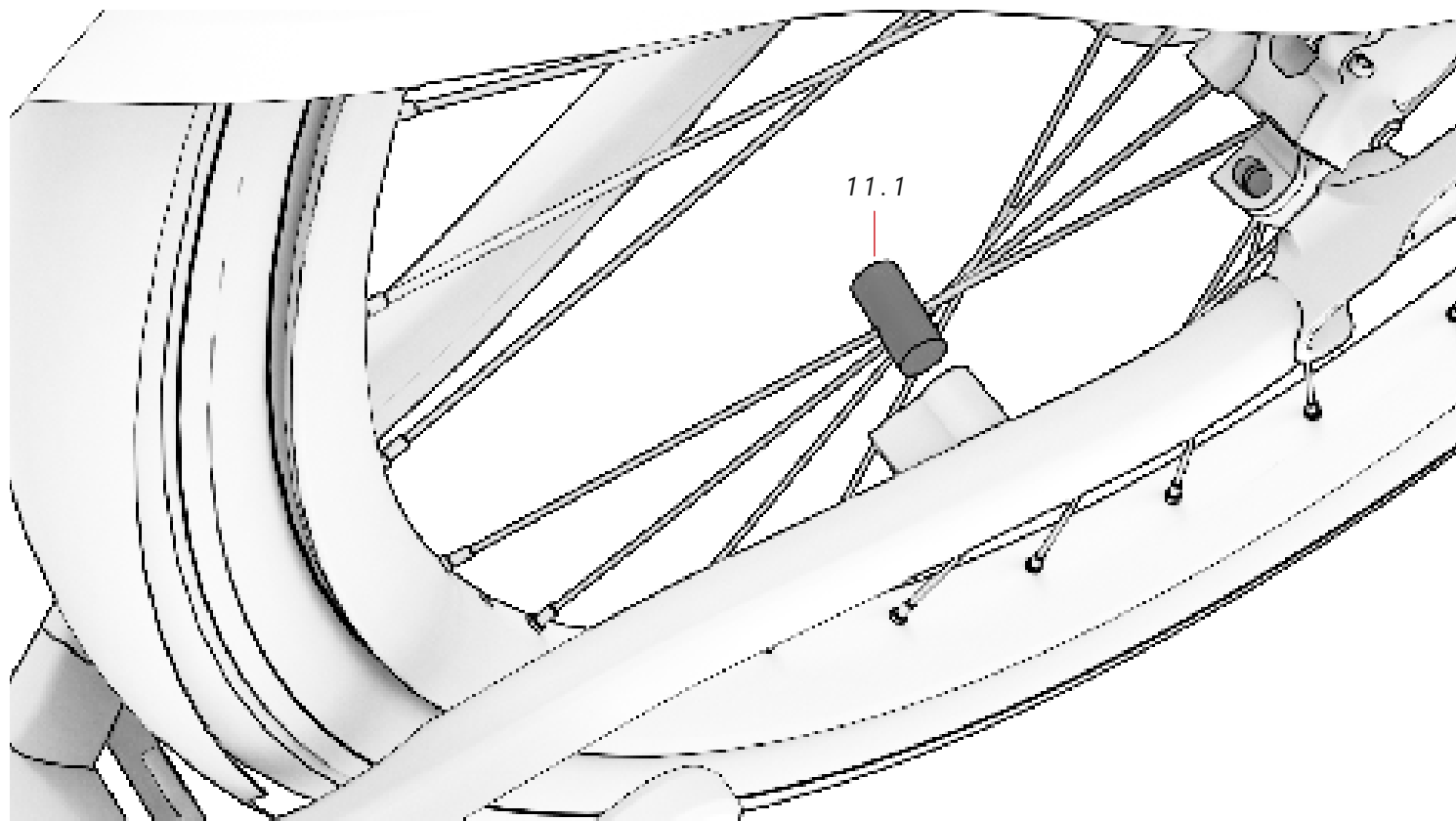

11 IMÁN SENSOR VELOCIDAD ref.:387325300

| Nº | Item | Cantidad |
|------|-----------------------|----------|
| 11.1 | Imán sensor velocidad | 1 |

CUBRECADENAS

TODOS LOS MODELOS

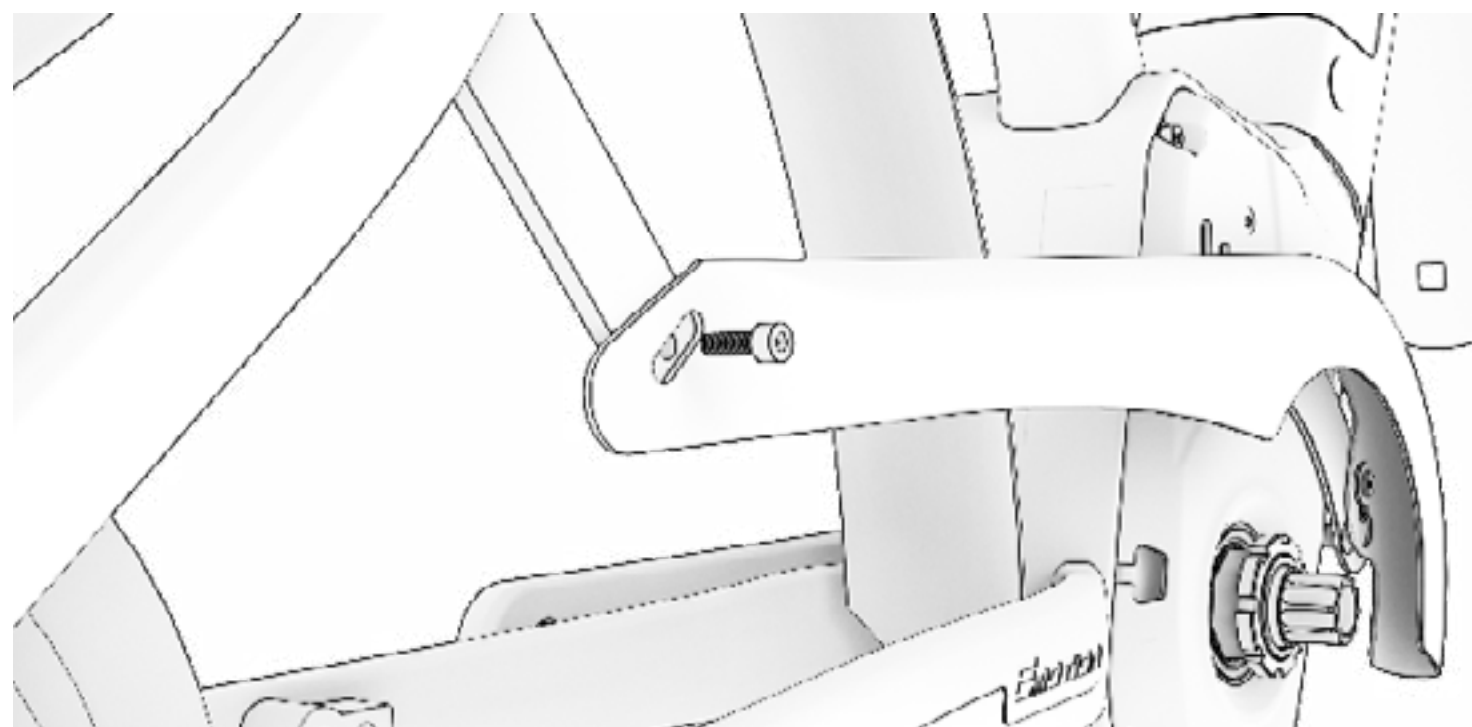
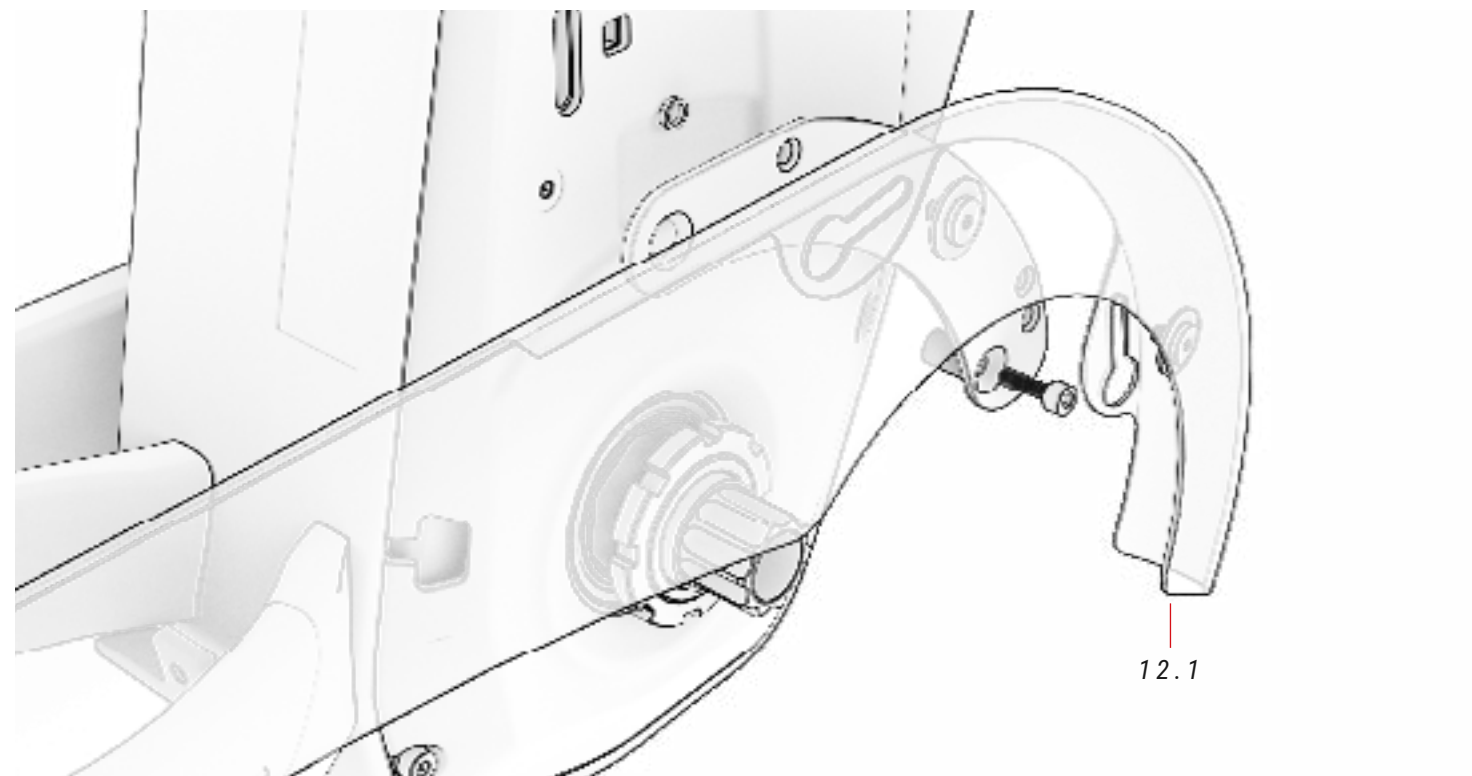

12 CUBRECADENAS ref.:364273200

| Nº | Item | Cantidad |
|------|--------------|----------|
| 12.1 | Cubrecadenas | 1 |

GUÍACADENAS

EA626

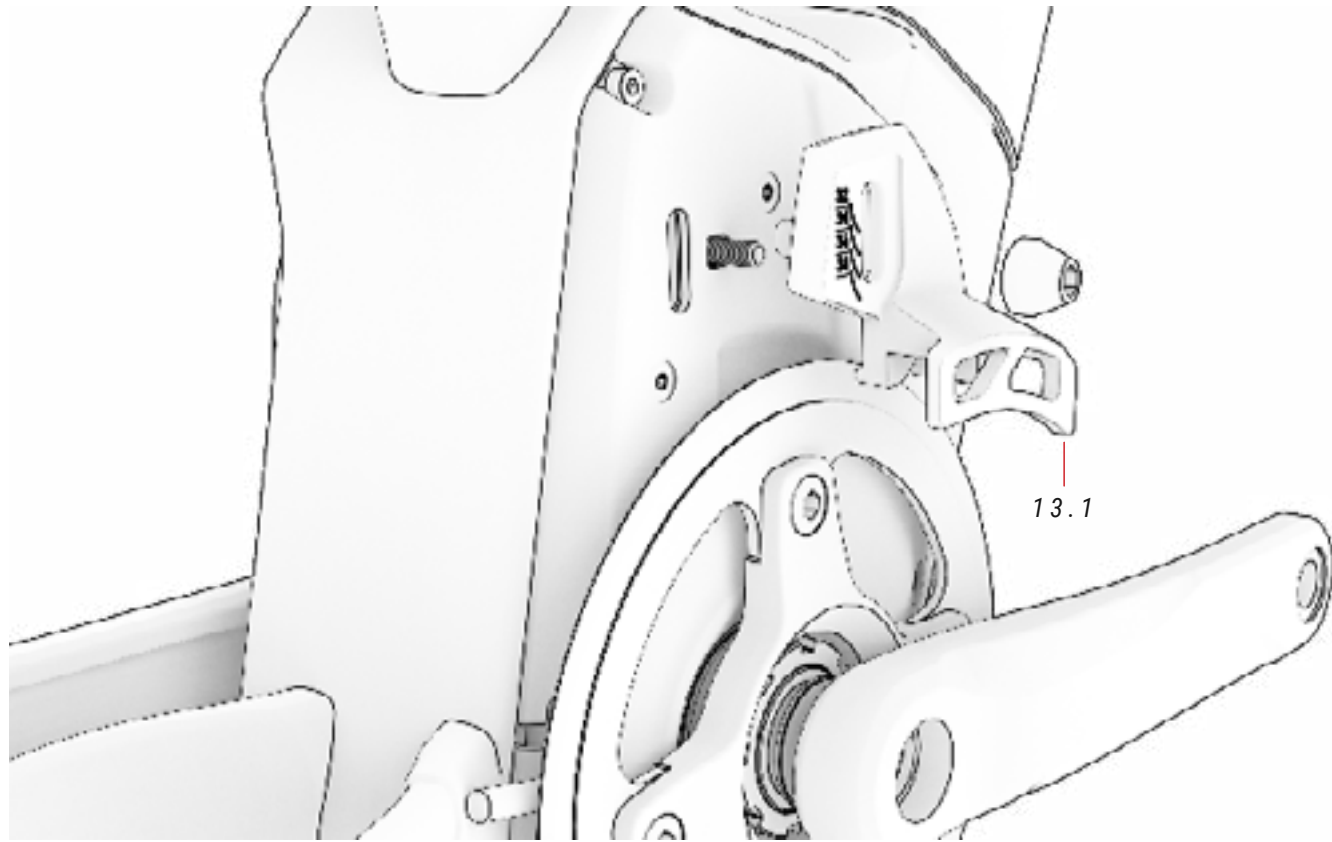

13 GUÍACADENAS

ref.: 363292300

| Nº | Item | Cantidad |
|------|-------------|----------|
| 13.1 | Guíacadenas | 1 |

CANDADO TRASERO

EA626

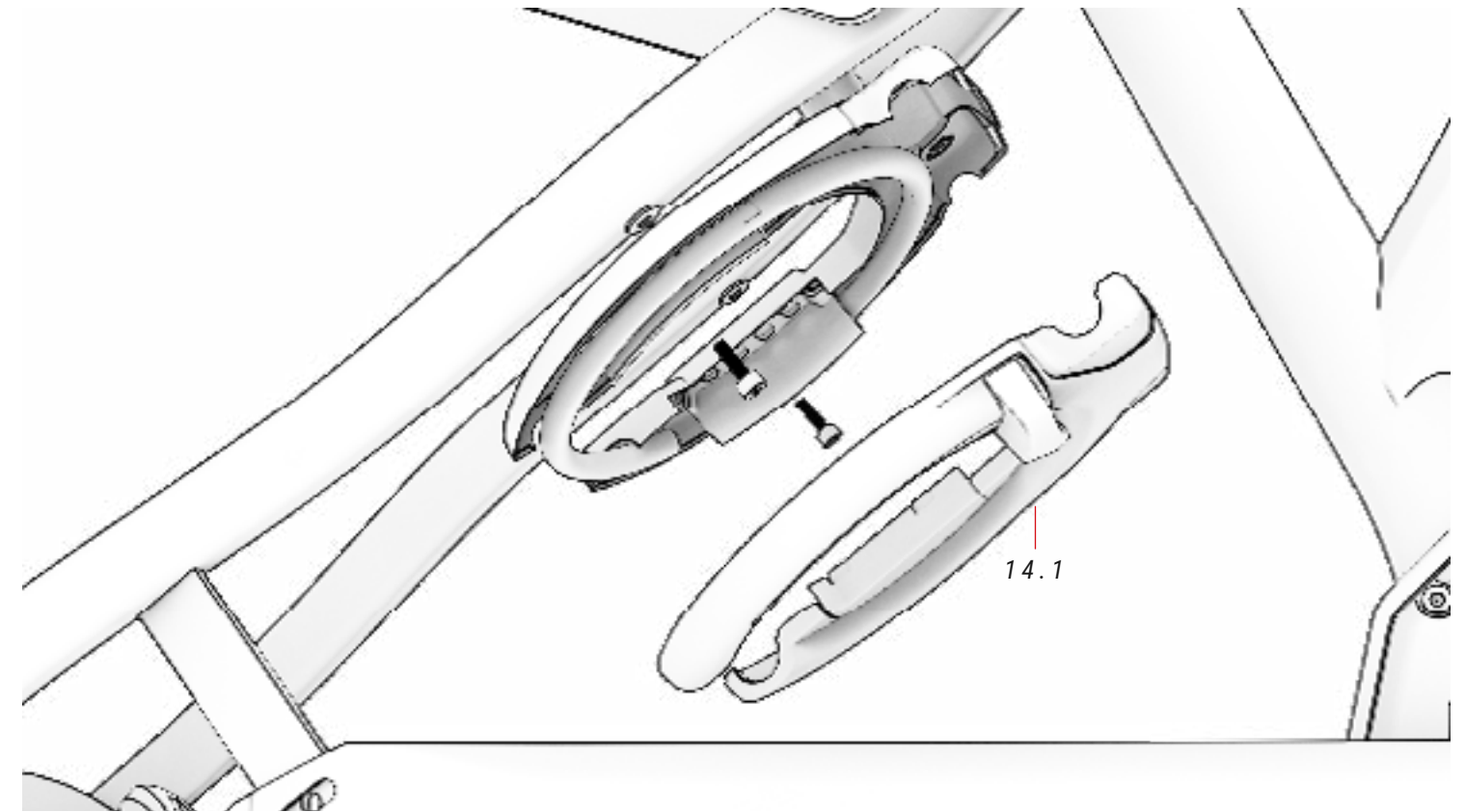

14 CANDADO INTEGRADO

| Nº | Item | Cantidad |
|------|-------------------|----------|
| 14.1 | Candado integrado | 1 |

PORTABULTOS

TODOS LOS MODELOS

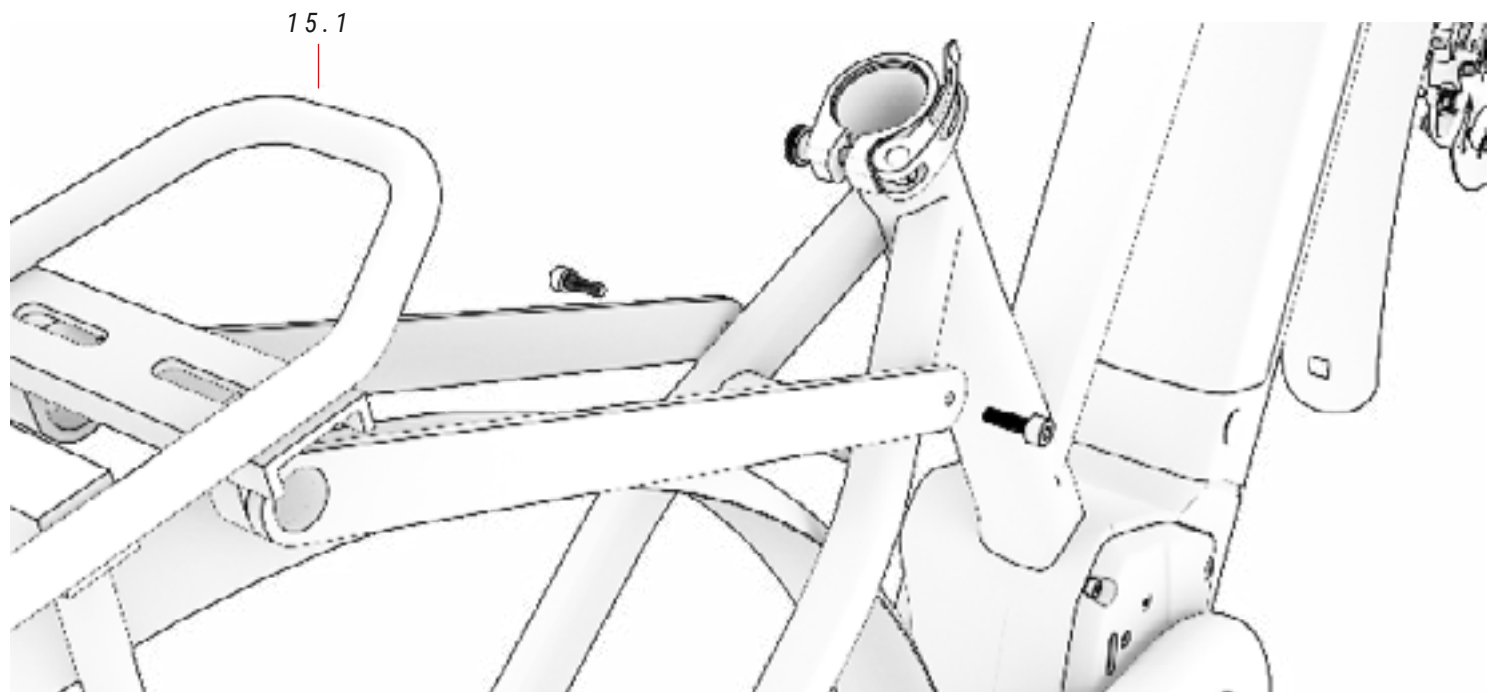
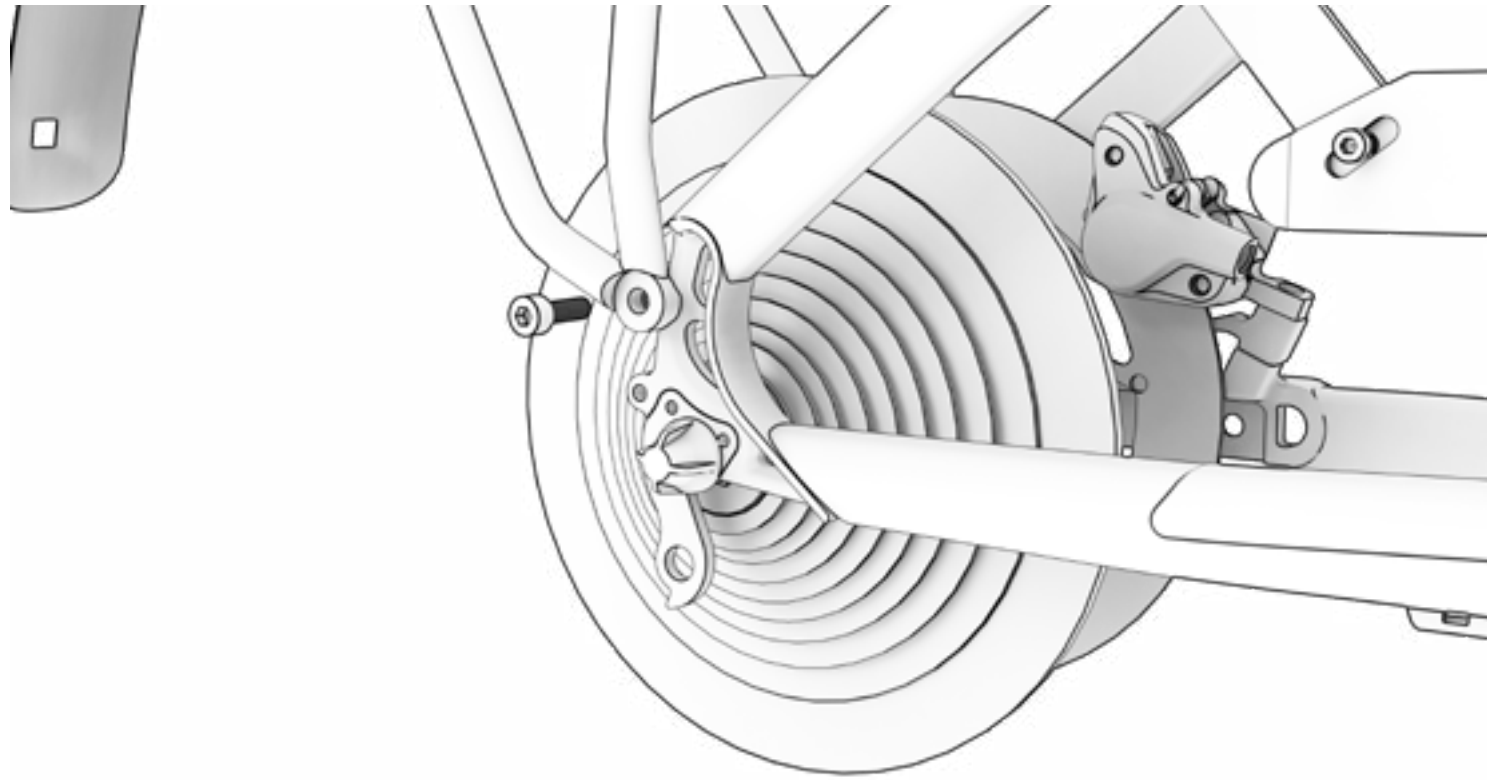

PROTECTOR CADENA PARA VAINA

TODOS LOS MODELOS

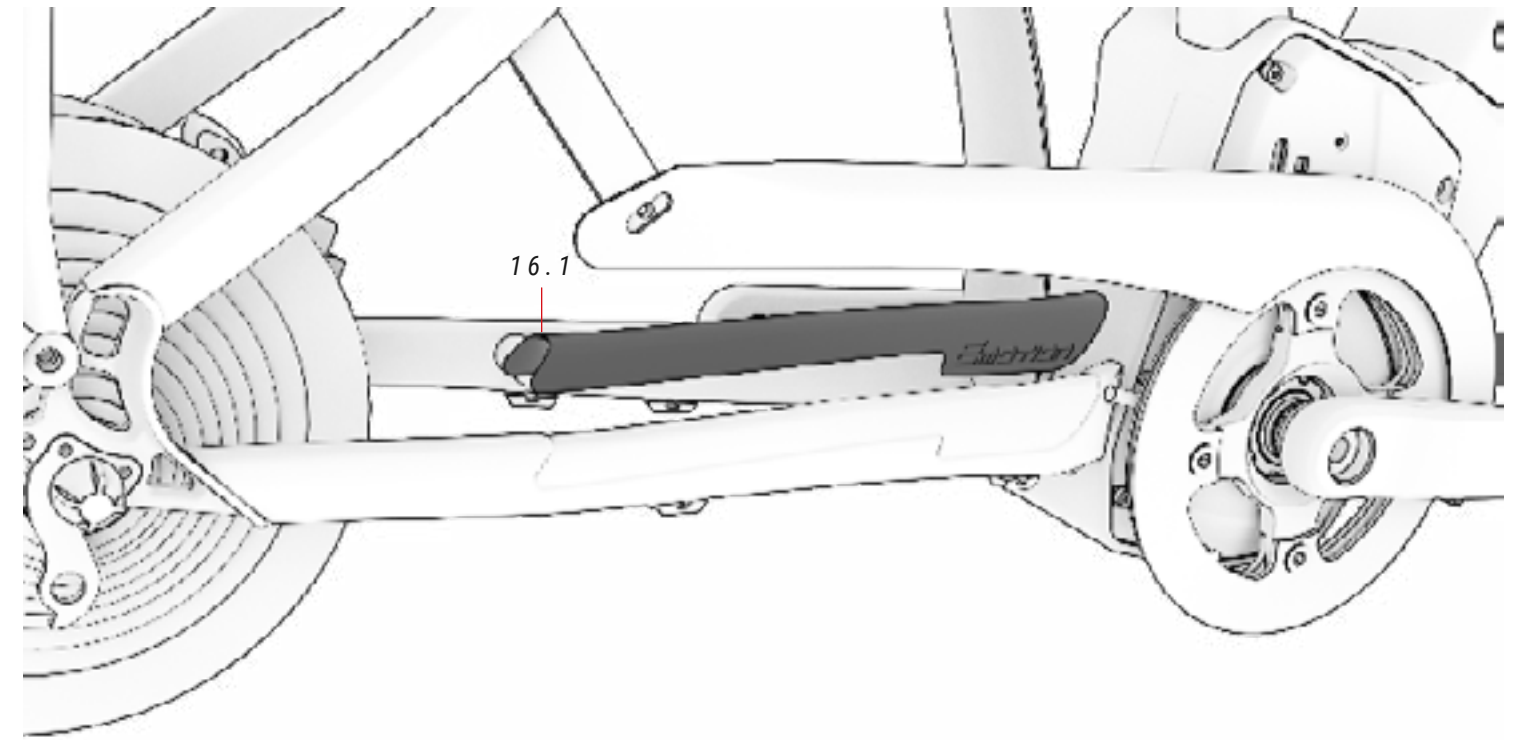

15 PORTABULTOS ref.342296500

| Nº | Item | Cantidad |
|------|-------------|----------|
| 15.1 | Portabultos | 1 |

16 PROTECTOR VAINA ref.393233000

| Nº | Item | Cantidad |
|------|-----------------|----------|
| 16.1 | Protector vaina | 1 |

LUZ TRASERA

TODOS LOS MODELOS

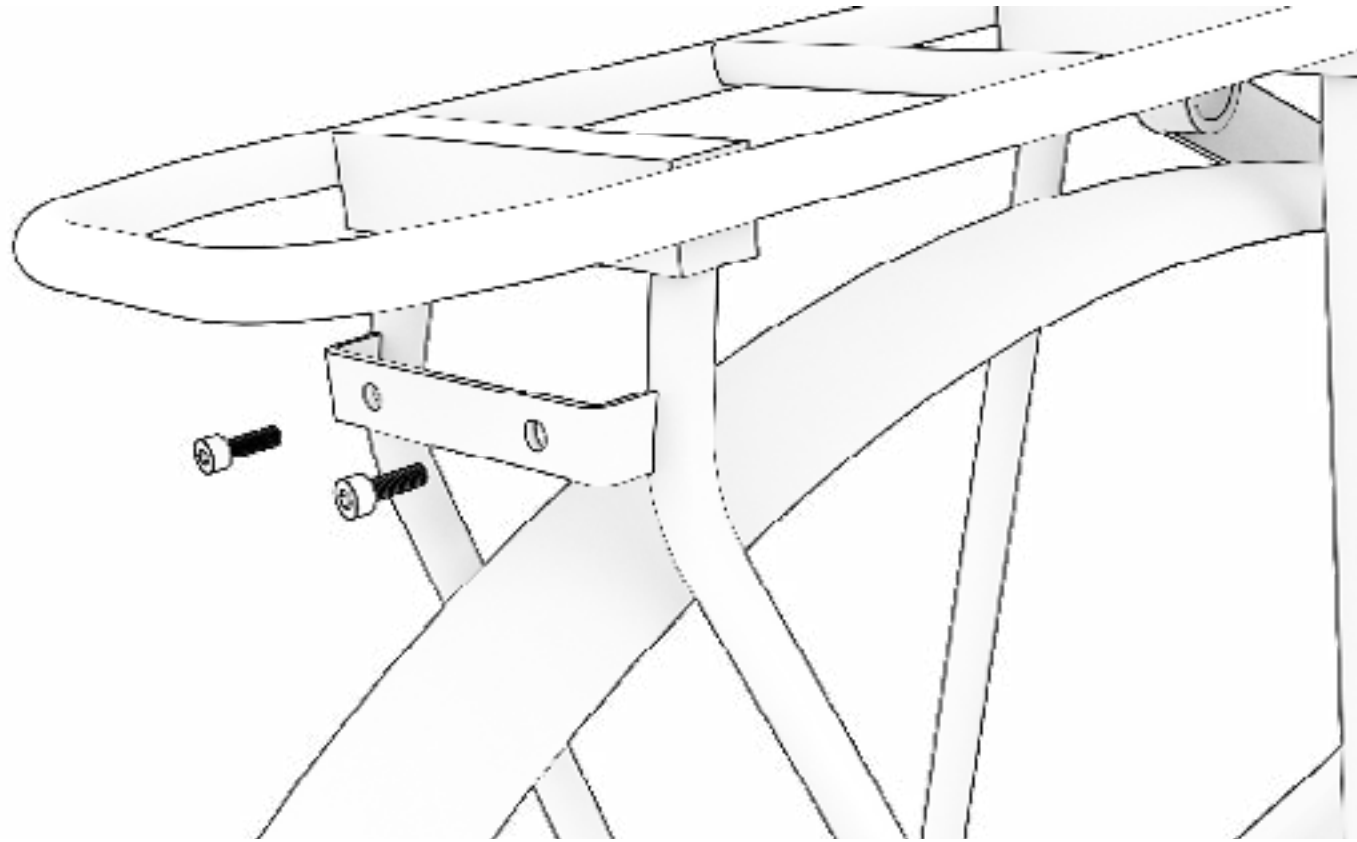

LUZ DELANTERA

TODOS LOS MODELOS

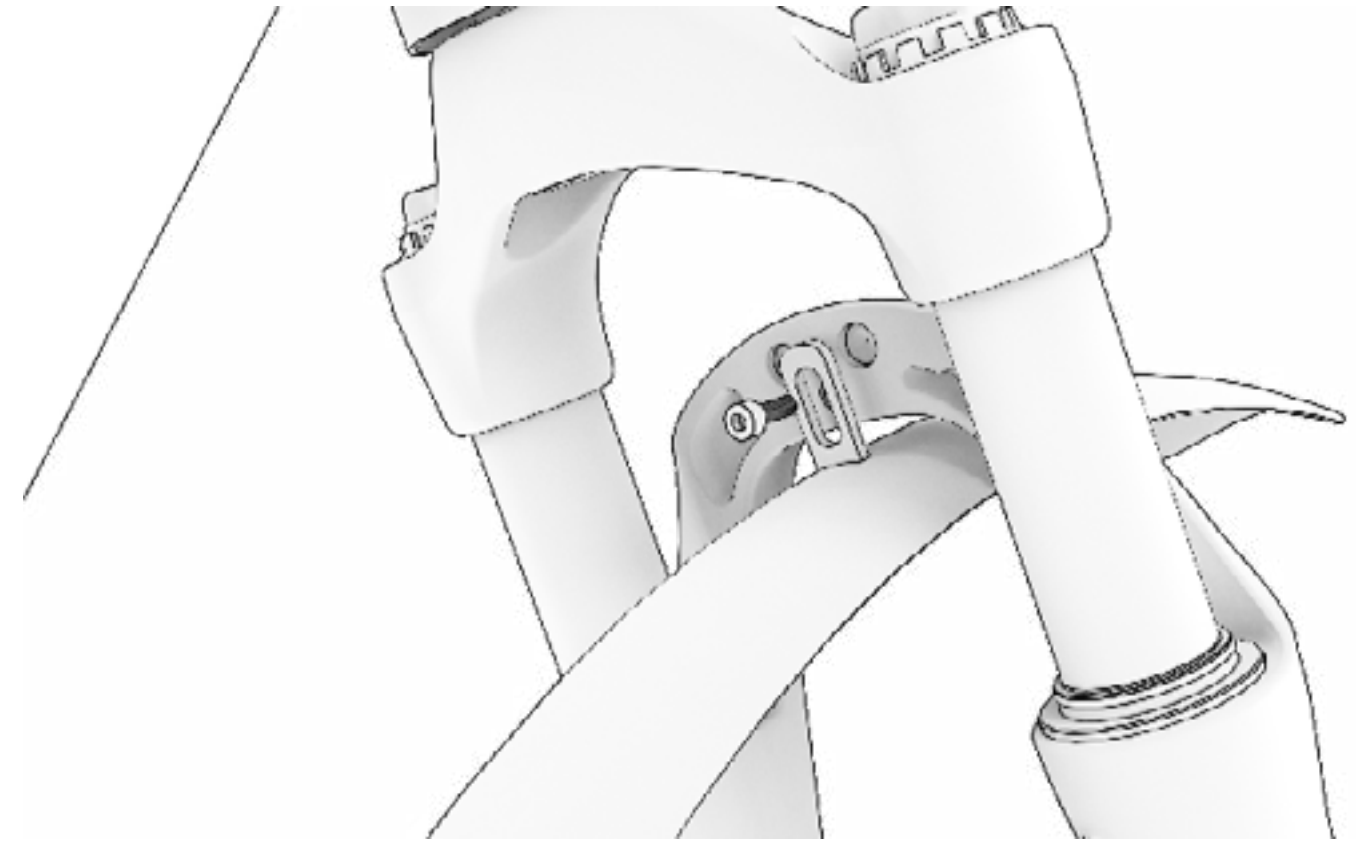

CABLEADO DE ELEMENTOS MECÁNICOS

Las siguientes imágenes muestran la configuración del enrutado de los cables de componentes mecánicos. Los cables permanecen protegidos dentro del triángulo del cuadro hasta salir por la tapa del motor para facilitar su mantenimiento.

TODOS LOS MODELOS

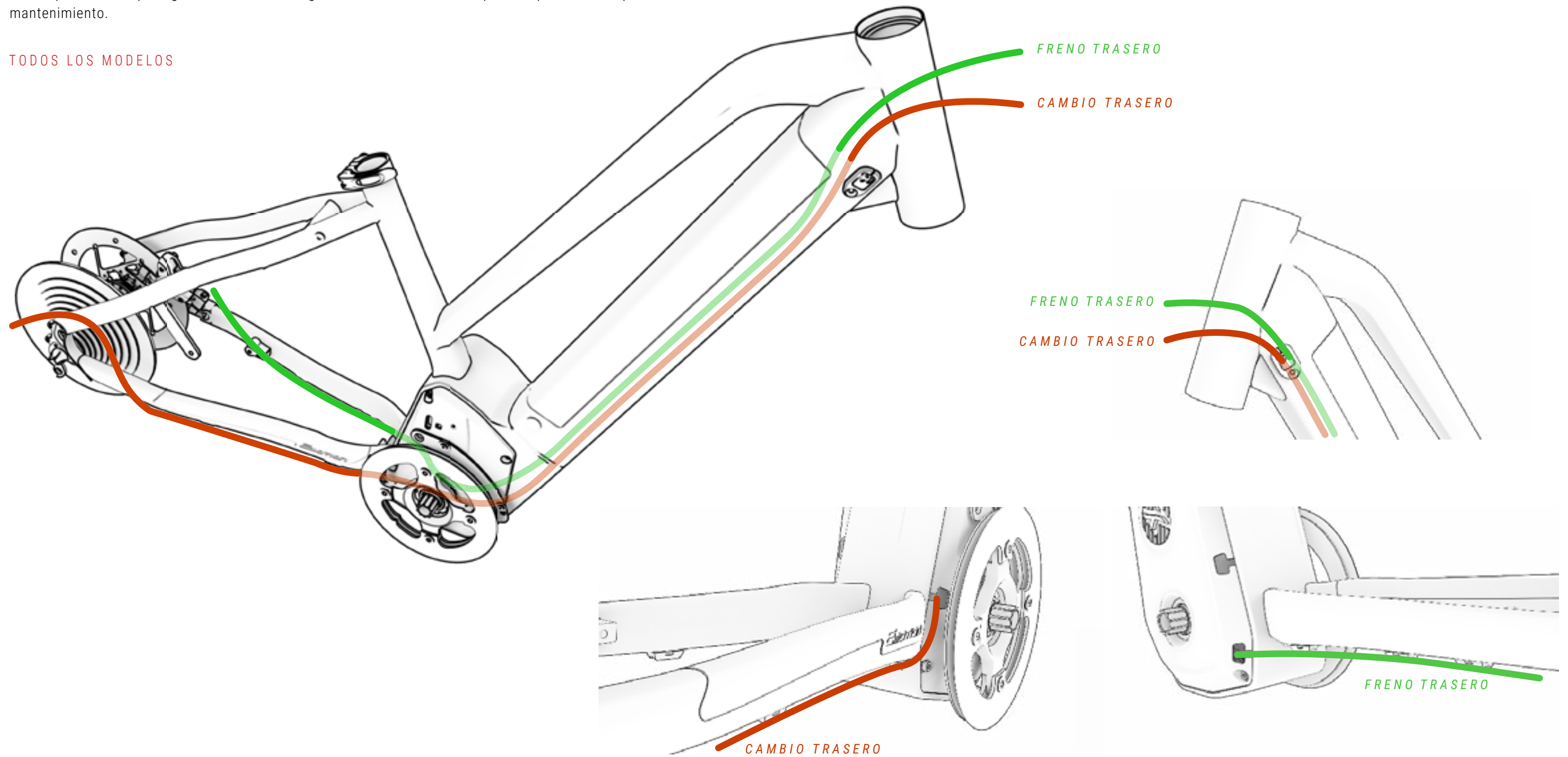

CABLEADO DE COMPONENTES DEL SISTEMA ELÉCTRICO

TODOS LOS MODELOS

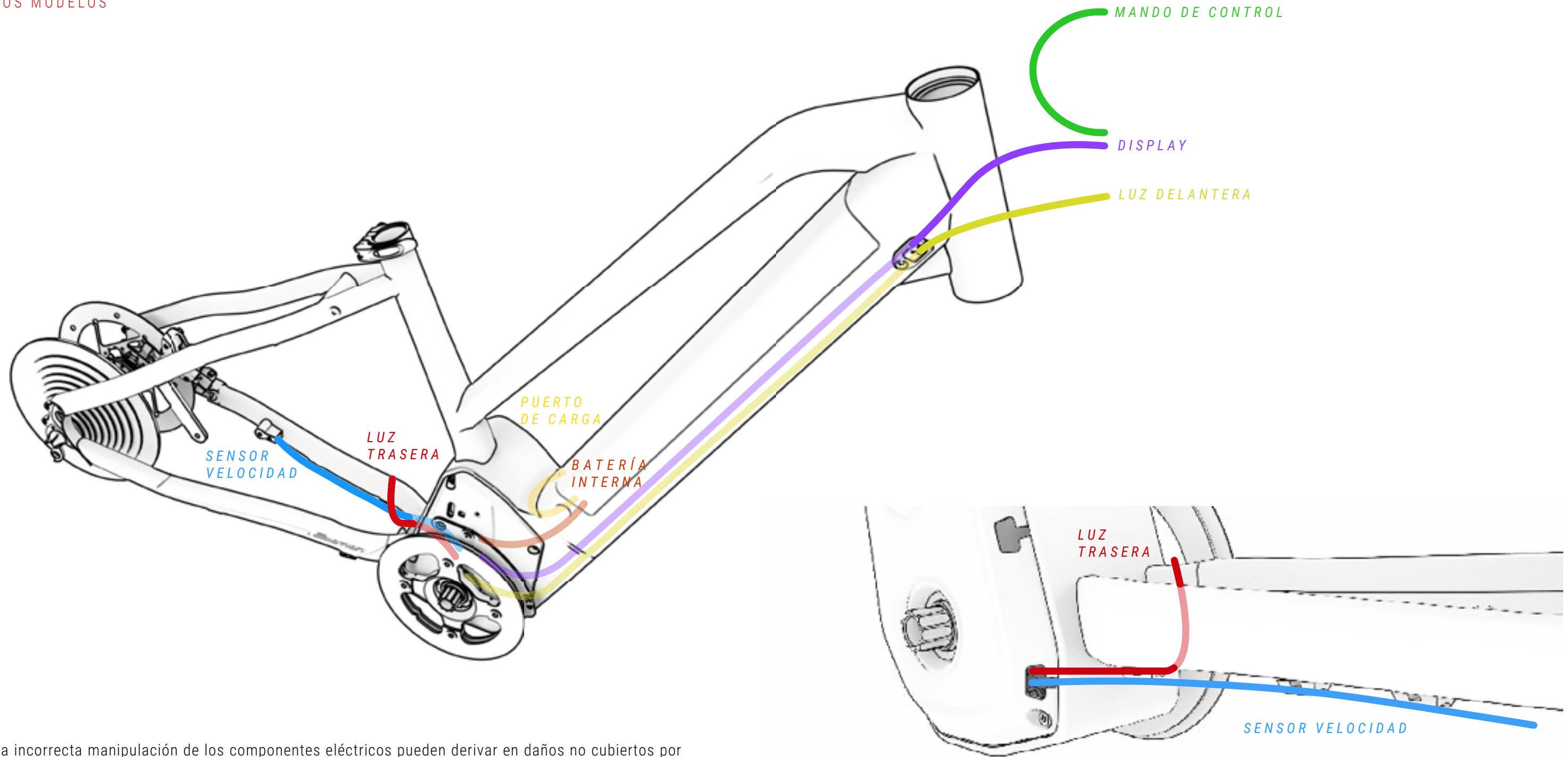

⚠ La incorrecta manipulación de los componentes eléctricos pueden derivar en daños no cubiertos por la garantía. Estos daños también podrían causar daños graves e incluso la muerte.

BH recomienda acudir siempre a un distribuidor oficial cuando se requiera un diagnóstico, reparación o instalación de componentes eléctricos. Estas acciones requieren de conocimientos técnicos avanzados.

ESQUEMA DE COMPONENTES DEL SISTEMA ELÉCTRICO

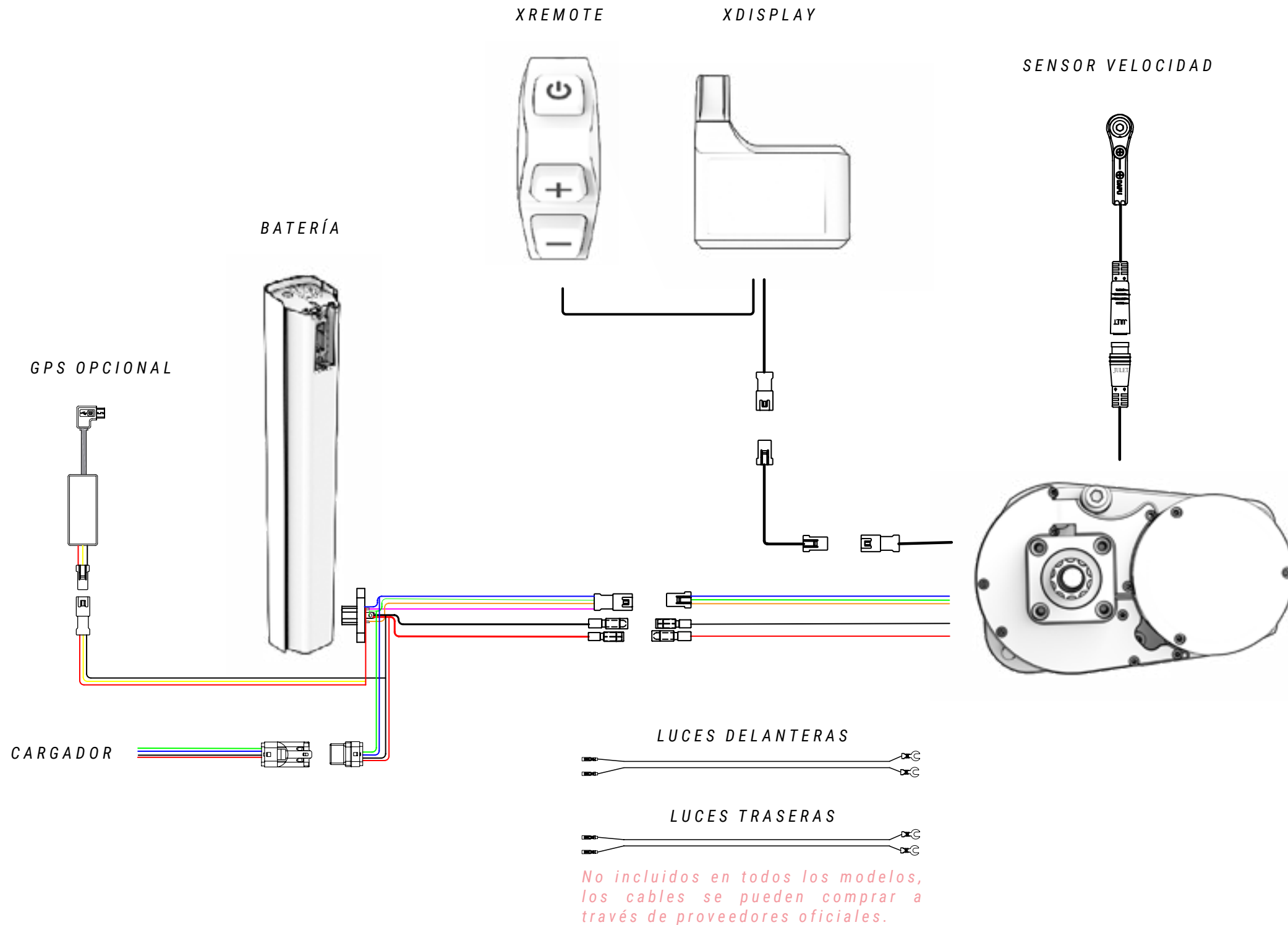

⚠ La incorrecta manipulación de los componentes eléctricos pueden derivar en daños no cubiertos por la garantía. Estos daños también podrían causar daños graves e incluso la muerte.

BH recomienda acudir siempre a un distribuidor oficial cuando se requiera un diagnóstico, reparación o instalación de componentes eléctricos. Estas acciones requieren de conocimientos técnicos avanzados.



⚠ Cuando una conexión eléctrica entra en contacto con humedad o está tupida debido a una contaminación externa, se produce una reacción química por la cual las conexiones se sulfatan. Es decir, el cobre de los contactos se oxida, provocando fallos de conductividad.

La garantía no cubre daños generados a partir de un mantenimiento incorrecto de las conexiones. Para evitar oxidaciones basta con limpiar periódicamente las conexiones (macho y hembra) con desoxidantes dieléctricos como el mostrado en la imagen superior.

10 DECLARACIÓN DE CONFORMIDAD

EU Declaration of Conformity

The manufacturer: BH BIKES EUROPE, SL
c/ Perretagana 10,
01015 Vitoria, Spain

Hereby declares that the following products:

Product description:  Cycles –Electrically power assisted cycles –EPAC Bicycles

Models designation:

ATOMX LYNX 9.9, ATOMX LYNX 9.8, ATOMX LYNX 9.7, ATOMX LYNX 8.7, ATOMX LYNX 9.2, ATOMX LYNX 9.0,
ATOMX LYNX 8.4, ATOMX LYNX 8.2, ATOMX CROSS,

ILYNX+ NX ENDURO CARBON 9.8, ILYNX+ NX ENDURO CARBON 9.7, ILYNX+ NX ENDURO CARBON 9.6,
ILYNX+ NX TRAIL CARBON 8.8, ILYNX+ NX TRAIL CARBON 8.7, ILYNX+ NX TRAIL CARBON 8.6,
ILYNX+ NX ENDURO 9.1, ILYNX+ NX ENDURO 9.0, ILYNX+ NX TRAIL 8.0, ILYNX+ NX TRAIL 7.9,

ILYNX+ SL ENDURO CARBON 9.8, ILYNX+ SL ENDURO CARBON 9.7, ILYNX+ SL ENDURO CARBON 9.6,
ILYNX+ SL TRAIL CARBON 8.8, ILYNX+ SL TRAIL CARBON 8.7, ILYNX+ SL TRAIL CARBON 8.6, ILYNX+ SL ENDURO 9.1,
ILYNX+ SL ENDURO 9.0, ILYNX+ SL TRAIL 8.0, ILYNX+ SL TRAIL 7.9,

ILYNX TRAIL CARBON 8.9, ILYNX TRAIL CARBON 8.7, ILYNX TRAIL CARBON 8.5, ILYNX TRAIL 8.2, ILYNX TRAIL 8.1,
ILYNX TRAIL 8.0, ILYNX TRAIL 7.9, ILYNX RACE CARBON 7.8, ILYNX RACE CARBON 7.7,

IAEROLIGHT 1.9, IAEROLIGHT 1.8, IAEROLIGHT 1.7, IRS1 CARBON 1.6, IRS1 CARBON 1.5, IRS1 CARBON 1.4, IRS1 1.2,

IGRAVELX NX CARBON 2.9, IGRAVELX NX CARBON 2.7,

IGRAVELX CARBON 2.9, IGRAVELX CARBON 2.8, IGRAVELX CARBON 2.7, IGRAVELX 2.4, IGRAVELX 2.2,

CORE 29 PRO, CORE 29, CORE JET, CORE CROSS, CORE CITY WAVE, CORE STREET,

ATOM+ NX SUV, ATOM+ NX SUV WAVE, ATOM+ NX DIAMOND, ATOM+ NX DIAMOND WAVE, ATOM+ NX JET,
ATOM+ NX WAVE,

ATOMe LYNX PRO 8.2, ATOMe LYNX 8.0, ATOMe PRO, ATOMe JET PRO, ATOMe CROSS PRO, ATOMe SUV PRO-SE,
ATOMe SUV PRO-S, ATOMe SUV PRO, ATOMe DIAMOND WAVE PRO, ATOMe CITY WAVE PRO,

ATOM LYNX PRO 8.2, ATOM LYNX 8.1, ATOM LYNX 8.0, ATOM 29, ATOM CROSS PRO, ATOM JET, ATOM CROSS,
ATOM SUV PRO, ATOM DIAMOND WAVE PRO, ATOM CITY WAVE PRO, ATOM CITY WAVE, ATOM CITY, ATOM STREET

Year of manufacture: 2025 and 2026

Comply with all of the relevant requirements of the Machinery Directive (2006/42/EC).
Comply with Low Voltage Directive (LVD) 2014/35/EU
Comply with all of the relevant requirements of RD 339/2014, de 9 de Mayo.

Furthermore, the machine complies with all of the requirements of the Electromagnetic Compatibility Directive 2014/30/EU.

The production control is assured by our Quality Management System, which fulfills the requirements of the standard ISO 9001

The following harmonized standards have been applied:
DIN EN 15194 Cycles – Electrically power assisted cycles – EPAC bicycles;
DIN ISO 4210-1/2/3/4/5/6/7/8/9 Safety requirements for bicycles

Technical documentation filed at:
BH BIKES EUROPE, SL
c/ Perretagana 10,
01015 Vitoria, Spain

Prepared and reviewed by the BH Quality Department (Headquarters)

Rev.19

03/06/2025

Page 1 of 1

11 AYUDA Y RECURSOS ADICIONALES

En BH ponemos a tu disposición diferentes medios para resolver todas tus dudas. Además, podrás formar parte de nuestra comunidad global de ciclistas a través de nuestras redes sociales.

RECURSOS TÉCNICOS

En la web de BH Bikes encontrarás todos los recursos necesarios para poner a punto tu bicicleta. En el siguiente link accederás a los manuales de usuario, apps, garantías, archivos para actualizar los displays y videos explicativos para diferentes operaciones:

<https://www.bhbikes.com/manuals>

También podrás ver explicaciones paso a paso para diferentes operaciones de mantenimiento y puesta a punto en nuestro canal especializado de Youtube:

<https://www.youtube.com/user/ServicioTecnicoBH>

CONTACTOS

Nuestros distribuidores autorizados poseen los conocimientos y recursos necesarios para poder ayudarte en todo lo relacionado con tu bicicleta. No dudes en ponerte en contacto con tu tienda más cercana. Puedes localizarla en el siguiente link:

https://www.bhbikes.com/es_INT/tiendas/buscador-de-tiendas

Para ponerte en contacto directamente con nosotros:

Tel: + 34 945 13 52 02

info@bhbikes.com

P.I. Jundiz- Perretagana 10, 01015 Vitoria, Alava (Spain)

REDES SOCIALES

Forma parte de nuestra comunidad global de ciclistas. Descubre las experiencias BH de otros ciclistas y comparte la tuya.



